



IS160 Rev.02 01/03/2017

# EDGE1

## Szárnyaskapu vezérlő egység

Használati útmutató



**HU - Utasítások és tudnivalók az üzembe helyezőknek - 11. o**

**EN - Instructions and warnings for the installer - pag. 38**

**DE - Anweisungen und Hinweise für den Installateur - S. 65**

**FR - Instructions et consignes pour l'installateur - p. 92**

**ES - Instrucciones y advertencias para el instalador - pág. 119**

**PT - Instruções e advertências para o instalador - pág. 146**



**HU**

1	Általános óvintézkedések	11
2	A termék leírása	11
3	A termék műszaki jellemzői	12
4	A csatlakozók leírása	12
4.1	Elektromos csatlakozók	13
5	Funkciógombok és a kijelző	14
6	Bekapcsolás vagy üzembe helyezés	14
7	A kijelző módjai	15
8	A kapu útjának beállítása	17
9	Paraméterek indexe	18
10	Paraméterek menü	20
11	Vezérlőjelek /Parancsok és Tartozékok	30
12	Biztonsági bemenet és Parancs státusz (TESZT mód)	32
13	Riasztások és hibák	33
14	Diagnosztika, INFÓ mód	35
15	Mechanikus nyitás	36
16	Helyzet-visszaállító mód (BM20-BR20-BH23-BR21)	36
17	Helyzet-visszaállító mód abszolút dekóderrel (csak SMARTY motor)	36
18	Előzetes tesztelés	36
19	Karbantartás	36
20	Leszerelés	37
21	További információk és kapcsolat	37
22	Megfelelőségi nyilatkozat	37

**EN**

1	General safety precautions	38
2	Product description	38
3	Technical characteristics of product	39
4	Description of connections	39
4.1	Electrical connections	40
5	Function buttons and display	41
6	Switching on or commissioning 7	41
	Display function modes	42
8	Travel acquisition	44
9	Index of parameters	45
10	Parameters menu	47
11	Commands and Accessories	57
12	Safety input and command status (TEST mode)	59
13	Alarms and faults	60
14	Procedural verifications - INFO Mode	62
15	Mechanical release	63
16	Position recovery mode (BM20-BR20-BH23-BR21)	63
17	Position recovery mode with absolute encoder (SMARTY only)	63
18	Initial testing	63
19	Maintenance	63
20	Disposal	64
21	Additional information and contact details	64
22	Declaration of Conformity	64

**DE**

1	Allgemeine Sicherheitshinweise	65
2	Produktbeschreibung	65
3	Technische Daten des Produkts	66
4	Beschreibung der Anschlüsse	66
4.1	Elektrische Anschlüsse	67
5	Funktionstasten und Display	68
6	Einschalten oder Inbetriebnahme	68
7	Funktion Display	69
8	Lernlauf	71
9	Index der Parameter	72
10	Menü Parameter	74
11	Befehle und Zubehör	84
12	Meldung der Sicherheitseingänge und der Befehle (TEST-Modus)	86
13	Meldung von Alarmen und Störungen	87
14	Diagnostik - Betriebsart Info	89
15	Mechanische Entriegelung	90
16	Modus zur Korrektur der Position (BM20-BR20-BH23-BR21)	90
17	Vorgangsweise zur Positionskorrektur bei Absolut-Encoder (nur SMARTY)	90
18	Abnahmeprüfung	90
19	Wartungsarbeiten	90
20	Entsorgung	91
21	Zusätzliche Informationen und Kontakte	91
22	Konformitätserklärung	91

**FR**

1	Consignes générales de sécurité	92
2	Description produit	92
3	Caractéristiques techniques produit	93
4	Description des raccordements	93
4.1	Branchements électriques	94
5	Touches fonction et écran	95
6	Allumage ou mise en service	95
7	Modalités fonctionnement écran	96
8	Apprentissage de la course	98
9	Index des paramètres	99
10	Menu paramètres	101
11	Commandes et accessoires	111
12	Signalisation des entrées de sécurité et des commandes (modalités TEST)	113
13	Signalisations alarmes et anomalies	114
14	Diagnostic - Modalité info	116
15	Débloccage mécanique	117
16	Modalités de récupération position (BM20-BR20-BH23-BR21)	117
17	Modalité de récupération position avec encodeur absolu (uniquement SMARTY)	117
18	Test	117
19	Entretien	117
20	Élimination	118
21	Informations complémentaires et contacts	118
22	Déclaration de conformité	118

**ES**

1	Advertencias generales	119
2	Descripción del producto	119
3	Características técnicas del producto	120
4	Descripción de las conexiones	120
4.1	Conexiones eléctricas	121
5	Teclas de función y pantalla	122
6	Encendido o puesta en servicio	122
7	Modo de funcionamiento de la pantalla	123
8	Aprendizaje del recorrido	125
9	Índice de los parámetros	126
10	Menú de parámetros	128
11	Comandos y accesorios	138
12	Señalización de las entradas de seguridad y de los comandos (Modo TEST)	140
13	Señalización de alarmas y anomalías	141
14	Diagnostica - Modo Info	143
15	Desbloqueo mecánico	144
16	Modo de recuperación de la posición (BM20-BR20-BH23-BR21)	144
17	Modo de recuperación de la posición con codificador absoluto (solo SMARTY)	144
18	Ensayo	144
19	Mantenimiento	144
20	Eliminación	145
21	Información adicional y contactos	145
22	Declaración de Conformidad	145

**PT**

1	Advertências gerais	146
2	Descrição do produto	146
3	Caraterísticas técnicas do produto	147
4	Descrição das ligações	147
4.1	Ligações elétricas	148
5	Teclas de função e display	149
6	Ignição ou comissionamento	149
7	Modalidade de funcionamento do display	150
8	Aprendizagem do curso	152
9	Índice dos parâmetros	153
10	Menu dos parâmetros	155
11	Comandos e acessórios	165
12	Sinalização das entradas de segurança e dos comandos (modalidade TEST)	167
13	Sinalização de alarmes e anomalias	168
14	Diagnosticar - Modo INFO	170
15	Desbloqueio mecânico	171
16	Modalidade de recuperação de posição	171
17	Modo de recuperação da posição com encoder absoluto (apenas SMARTY)	171
18	Teste	171
19	Manutenção	171
20	Descarte	172
21	Informações adicionais e contatos	172
22	Declaração de conformidade	172



## P3.00 verzió - Release P3.00

**HU**

Ez a verzió javításokat és fontos új biztonsági funkciókat tartalmaz az előzőekhez képest.

- Első kibocsátás

**EN**

This version introduces improvements, and includes important new content regarding safety.

- First emission.

**DE**

Diese Version enthält Verbesserungen und umfasst wichtige Neuerungen zur Sicherheit.

- Erste Ausgabe

**FR**

Cette version contient des améliorations et inclut d'importantes mises à jour sur la sécurité.

- Première émission.

**ES**

Esta versión contiene algunas mejoras, actualizando asimismo varios aspectos concernientes a la seguridad.

- Primera emisión.

**PT**

Esta versão contém melhorias e inclui atualizações de segurança importantes.

- Primeira emissão.

## Képek és ábrák - Pictures and schemes - Bilder und Pläne Illustrations et schémas - Ilustraciones y esquemas - Ilustrações e esquemas

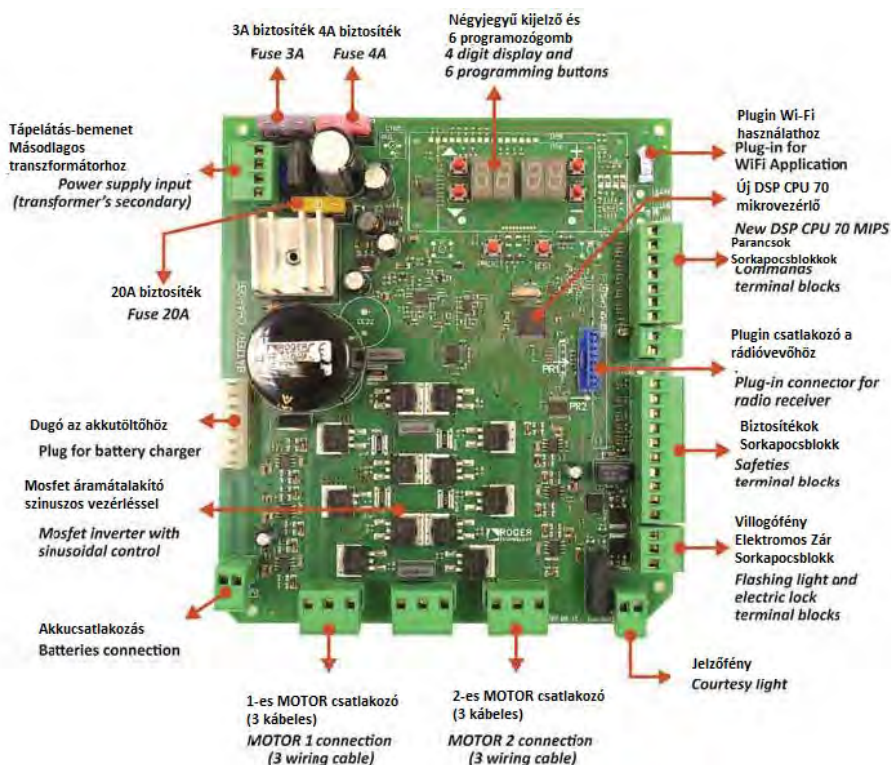

**Firmware verzió P3.00**

1

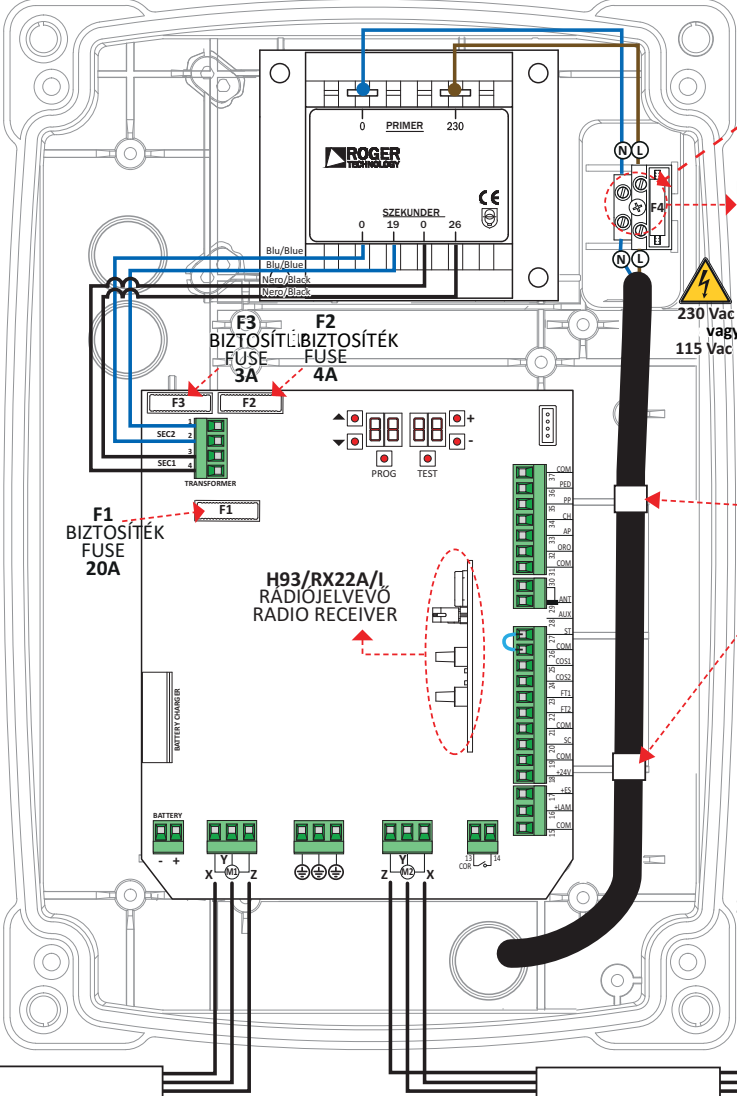
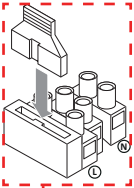

F4 BIZTOSÍTÉK FUSE T2A

230 Vac vagy 115 Vac

F1 BIZTOSÍTÉK FUSE 20A

F2 BIZTOSÍTÉK FUSE 4A

F3 BIZTOSÍTÉK FUSE 3A

H93/RX22A/1 RADIOJELVEVŐ RADIO RECEIVER

1-es MOTOR MOTOR 1

2-es MOTOR MOTOR 2

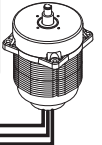
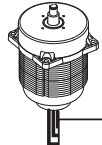

2

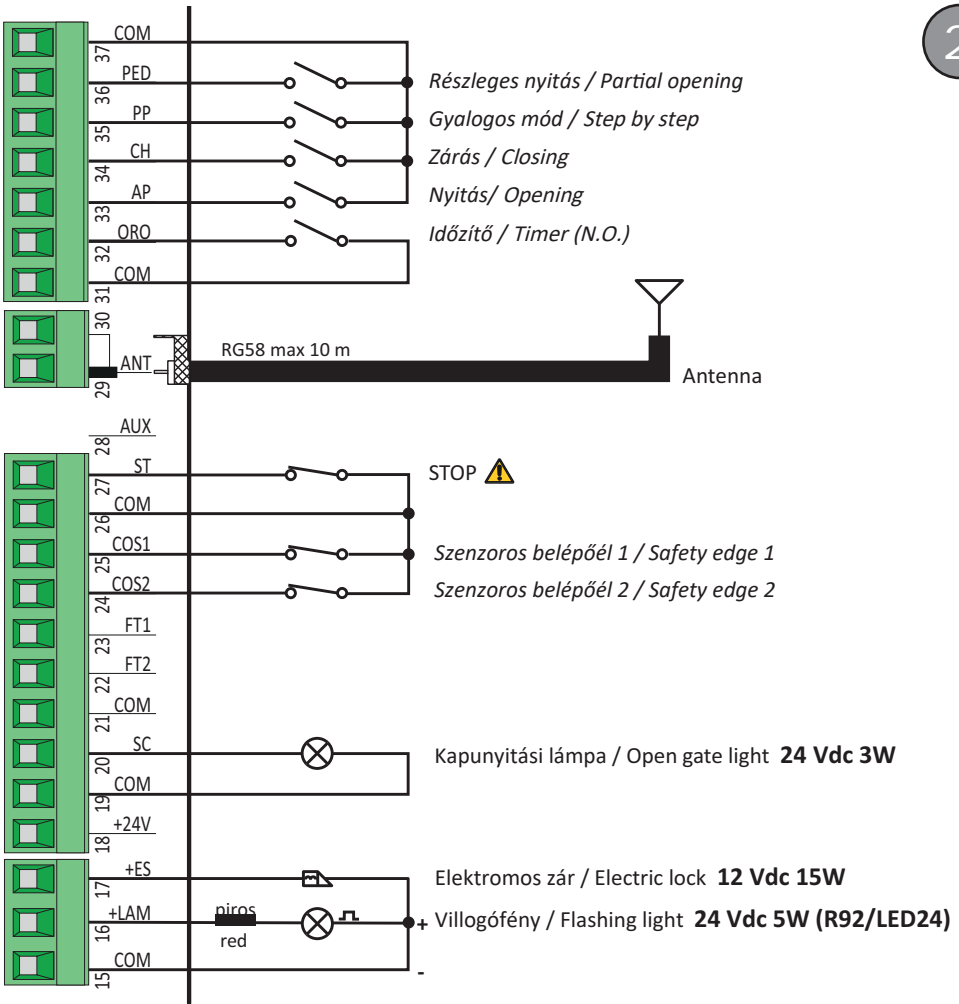

3

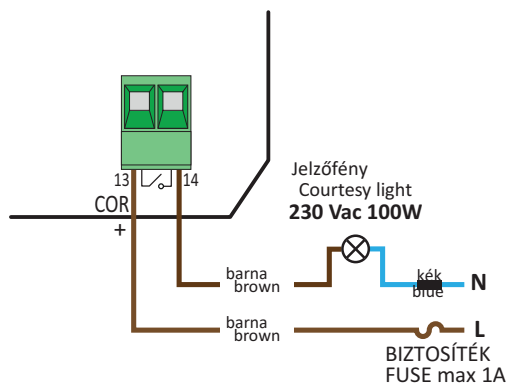

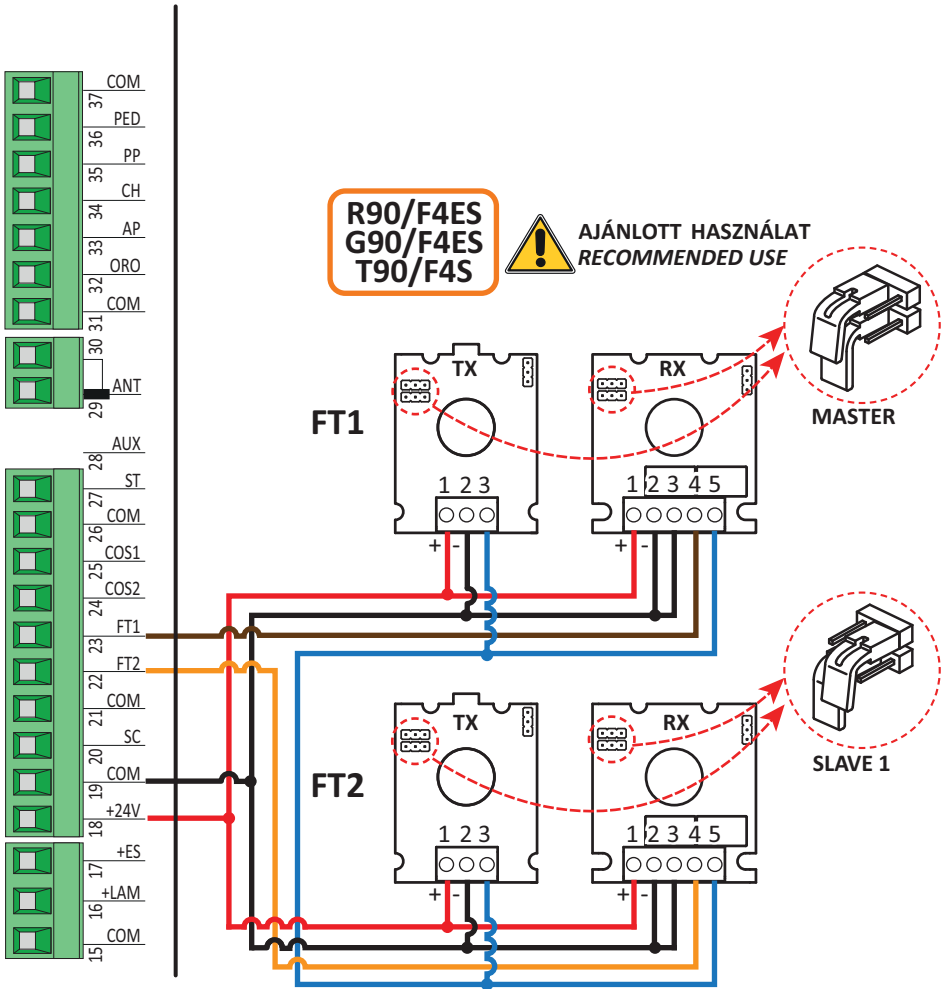

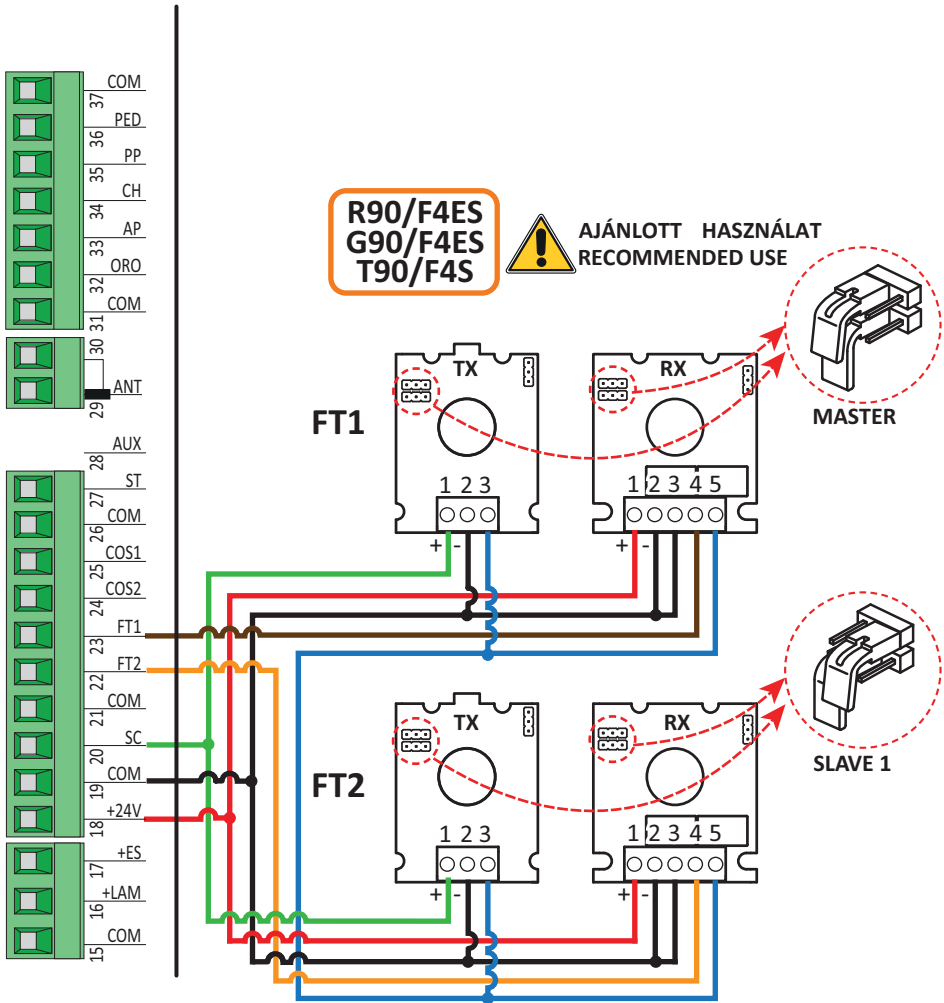

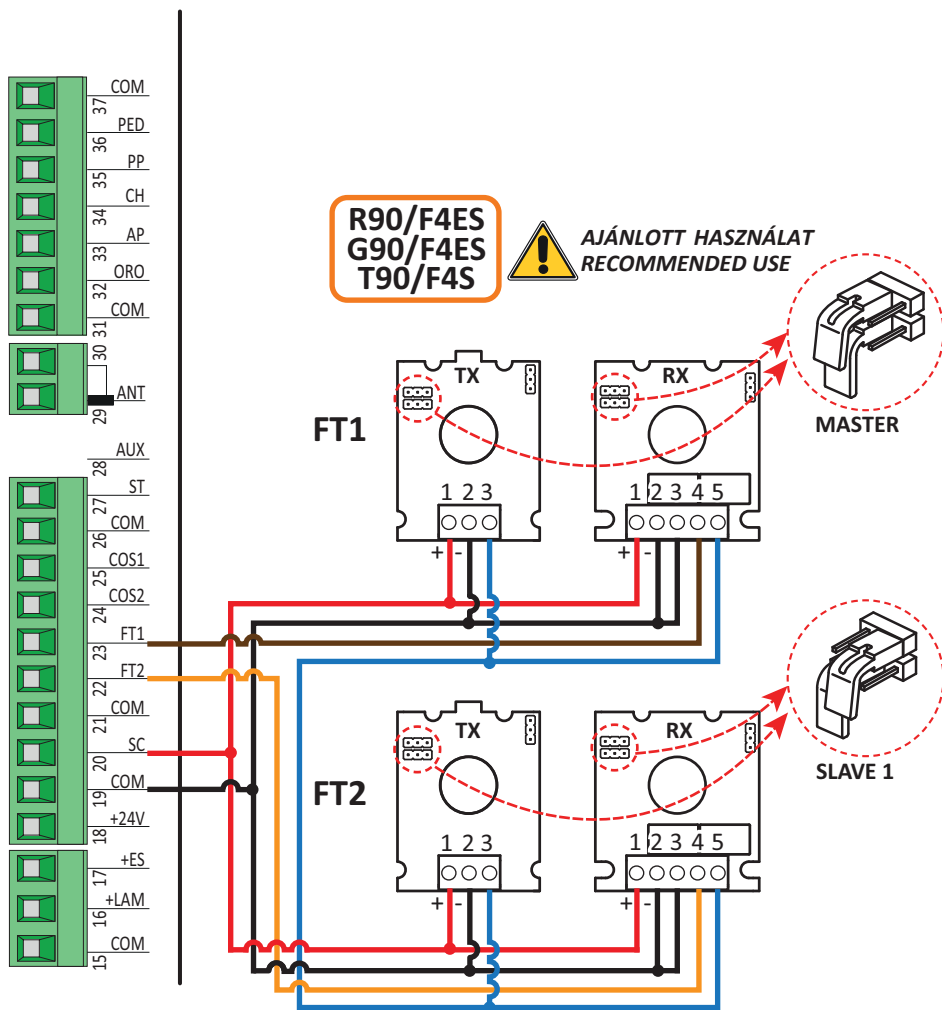





8

Barna/Brown  
Kék/Blue  
Fekete/Black

SMARTY/EMA

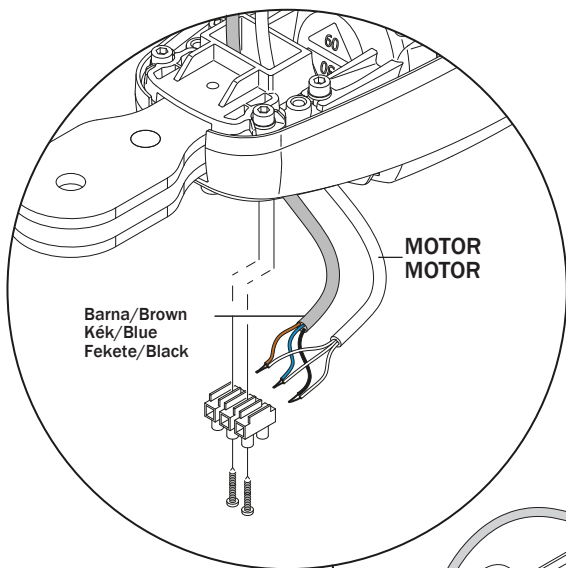
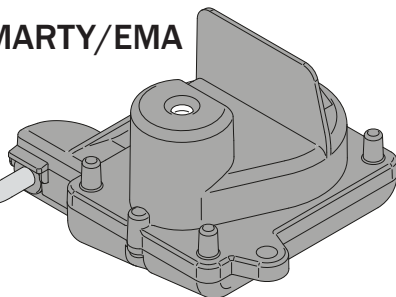

SMARTY/EMA

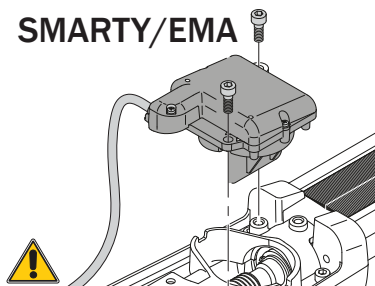

SMARTY

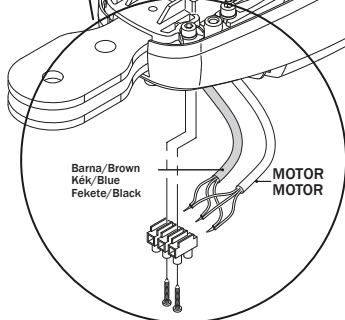

**Figyelem:**

ROGER

TECHNOLOGY n



A telepítés előtt bizonyosodjon meg arról, hogy a termék tökéletes állapotban van. Egy legalább 3 mm átmérőjű csatlakozó nyílással rendelkező kapcsolót vagy omnipoláris kapcsolót kell a fő áramvezetésekre felszerelni.

Gondoskodjon arról, hogy egy megfelelő áramkör-megszakító és egy hozzáillő túláram-megszakító legyen felszerelve az elektromos üzembe helyezés előtt a bevált gyakorlat, valamint a hatályos és vonatkozó szabályozás szerint. Az automata ajtók és kapuk működtetésének a minimális biztonsági követelményeit az EN 12453 és EN 12455 szabványok határozzák meg. Különös tekintettel arra, hogy ezek a szabványok előírják olyan erőkorlátozó és biztonsági berendezések (szenzoros alaplemezek, fotocellás ajtók, üzemeltető személy észlelése funkciók, stb.) használatát, amelyek személyek vagy tárgyak észlelésére szolgálnak a működtetés helyén, hogy az ütközések minden körülmények között elkerülhetőek legyenek. Ahol az üzembe helyezés biztonságáról egy ütközésmérséklő rendszer gondoskodik, ott meg kell bizonyosodni arról, hogy az automata rendszer jellemzői és teljesítménye megfelelnek az alkalmazandó szabványok követelményeinek és a jogszabályok előírásainak.

alkalmas túlfeszültségvédő telepítéséről az elektromos üzembe helyezés előtt a bevált gyakorlat, valamint a hatályos és vonatkozó szabályozás szerint.

Ha az szükséges, az automatika legyen egy olyan hatékony földeléshez kötve, ami megfelel a jelenlegi biztonsági szabványoknak. Minden munka előtt le kell csatlakozni a hálózatról. Ilyenkor szét kell kapcsolni az esetleg használt buffer tápegységeket is. A termék javításánál vagy cseréjénél csak eredeti tartalék alkatrészeket használjon!

A csomagolóanyagokat (műanyag, polisztién) nem szabad eldobni vagy gyermekek által elérhető módon tárolni, ugyanis ezek potenciális veszélyforrást jelentenek.

## 2 A termék leírása

A 36 V **EDGE1** vezérlőpanel 1 vagy 2 **ROGER** kefe nélküli motort vezérel szenzormentes módban nagyméretű vagy nehéz kapuzárnyak esetében.

**Ügyeljen arra, hogy az 1-es paraméter helyesen van beállítva!** Amennyiben ez a paraméter helytelenül van beállítva, az automata rendszer működése valószínűleg nem lesz megfelelő.

**Kétszárnyas lengőkapunál, az automata rendszer telepítésénél ugyanolyan típusú motort használjon mindkét kapuzárnyhoz.**

Állítsa be megfelelően a nyitási és a zárási sebességet, a lassulást és a késleltetést a specifikus paraméternél, hogy a kapuzárnyak átfedése megfelelő legyen.

Csakis **ROGER TECHNOLOGY** márkájú tartozékok, irányító és biztonsági berendezések használatát javasoljuk! Ez esetben az R90/F4ES, G90/F4ES vagy T90/F4ES szériájú fotocellák felszerelését javasoljuk.

### 3 A termék műszaki jellemzői

	EDGE1/BOX	EDGE1/115/BOX
HÁLÓZATI FESZÜLTSSÉG	230 Vac $\pm$ 10% 50 Hz	115 Vac $\pm$ 10% 60 Hz
MAXIMÁLIS TELJESÍTMÉNYFELVÉTEL	600 W	
BIZTOSÍTÉKOK	<b>F1</b> = 20A (ATO257) motoráramkör védelme <b>F2</b> = 4A (ATO257) elektromos zár védelme <b>F3</b> = 3A (ATO257) tartozékok tápegység-védelme <b>F4</b> = T2A (5x20 mm) transzformátortekercs védelme	
CSATLAKOZTATHATÓ MOTOROK	2	
MOTOR TÁPELLÁTÁS	36 Vac, védett áramátalakítóval	
MOTOR TÍPUSA	szinuszos feszültségű, kefe nélküli (ROGER BRUSHLESS)	
MOTORVEZÉRLÉS	mágnesteres szenzormentes, (FOC)	
MOTOR NÉVLEGES TELJESÍTMÉNYE	60 W	
MOTOR MAXIMÁLIS TELJESÍTMÉNYE	250 W	
MAX. TELJESÍTMÉNY, VILLOGÓFÉNY	25 W (24 Vdc)	
VILLOGÓFÉNY MŰKÖDÉSI CIKLUS	50%	
MAXIMÁLIS TELJESÍTMÉNY	100 W 230 Vac - 40 W 24 Vac/dc (potenciálmentes érintkező)	
KAPUNYITÁSI FÉNYERŐ	3 W (24 Vdc)	
ELEKTROMOS ZÁR ERŐ	15 W (12 Vdc)	
TARTOZÉKOK MAXIMÁLIS FELVEVŐKÉPESÉGE	20 W (24 Vdc)	
ÜZEMELTETÉSI HŐMÉRSÉKLET	 -20°C    +55°C	
VÉDELMI	IP54	
A TERMÉK MÉRETE ÉS SÚLYA	méretek mm-ben: 330x230x115    súly: 3,9 kg	

### 4 A csatlakozók leírása

Az **1-es ábra** mutatja a csatlakozási rajzot

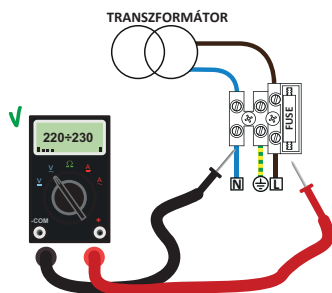

Mérőeszközzel ellenőrizze a feszültséget a hálózat elektromos csatlakozójánál. Hogy egy kefe nélküli motoros automatikus rendszer megfelelően működhessen, a hálózati feszültség értéke legalább 230 Vac (115 Vac)  $\pm$  10% kell, hogy legyen. Ha a mért feszültség ennek nem felel meg vagy nem stabil, az automatikus rendszer valószínűleg NEM működik majd megfelelően.

## 4.1 Elektromos csatlakozók

†--/kQh V-Oaoo--M u/o-'' U \ u k \ M M O

Tápellátás: 230 Vac ±10% (115 Vac ±10% EDGE1/115/BOX)

	LM'' -O	
	1±10 m	10±30 m
Motor 1	3x2,5 mm <sup>2</sup>	3x4 mm <sup>2</sup>
Motor 2	3x2,5 mm <sup>2</sup>	3x4 mm <sup>2</sup>

†--/kQh V-Oaoo--M u/o-'' u' ku- /M M M O	L = 1±20 m
7	4x0,5 mm <sup>2</sup>
7	2x0,5 mm <sup>2</sup>
V = u) o= (u) ) -# ' = ) -#	3x0,5 mm <sup>2</sup>
M R85/60	3x0,5 mm <sup>2</sup>

†--/kQh V-O#o' uO M-u' u' o'' †@. 8^7/V' =--	
Táp †) #O	2x1 mm <sup>2</sup> (max 10 m)

VEZÉRLŐPANEL ÖSSZEKÖTÉSE A TARTOZÉKOKKAL	Lkábel 1±20 m
Tápellátás 24 Vdc (3 W max)	2x0,5 mm <sup>2</sup>

A VEZÉRLŐPANEL CSATLAKOZTATÁSA A JELZŐFÉNYHEZ	Lkábel 1±20 m
Tápellátás 230 Vac (100 W)	2x1 mm <sup>2</sup>

A VEZÉRLŐPANEL ÖSSZEKÖTÉSE AZ ANTENNAIVAL	
Kábel típusa RG58	max 10 m

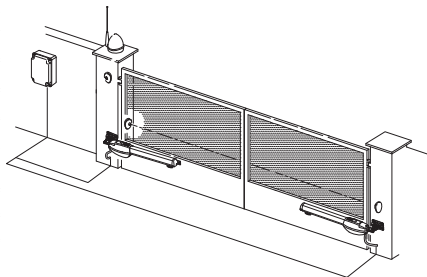

**JAVASLAT:** új telepítésnél 3x2.5 mm<sup>2</sup> keresztmetszetű kábelek használatát javasoljuk, aminek a hossza nem haladja meg a vezérlőpanelig a 10 m-t.

Már felszerelt rendszerénél javasoljuk a kábelek keresztmetszetének és az állapotának az ellenőrzését. **Figyelem:** régi vagy elavult kábelek, különösen a 3x1.5mm<sup>2</sup> keresztmetszetűek károsan befolyásolhatják a digitális kefe nélküli motor teljesítményét. **Fontos:** A3x1.5mm<sup>2</sup> keresztmetszetű kábelek használata nem ajánlott!

	LEÍRÁS
	Hálózati tápellátás 230 Vac ±10% 50 Hz kapcsolat. (EDGE1/115/BOX: 115 Vac ± 10% 60Hz). Biztosíték 5x20 T2A.
	Másodlagos transzformátor-bemenet, egy 26 V AC teljesítményű (SEC1) és egy 19 V teljesítményű a logikai vezérlőhöz és a periféria-eszközökhöz. (SEC2). Megjegyzés: Gyárilag előre huzalozott - ROGER TECHNOLOGY.
<b>X-Y-Z</b> 	Csatlakoztatás a ROGER kefe nélküli 1-es MOTORHOZ <b>Figyelem!</b> Ha a motor rossz irányba forog, csak cseréljen meg kettőt a három motorcsatlakozó közül. A csatlakozókért lásd az 1-es ábrát.
<b>Z-Y-X</b> 	Csatlakoztatás a ROGER kefe nélküli 2-es MOTORHOZ <b>Figyelem!</b> Ha a motor rossz irányba forog, csak cseréljen meg kettőt a három motorcsatlakozó közül. A csatlakozókért lásd az 1-es ábrát.
<b>AKKU</b> 	Csatlakozás a B71/BCHP-hez (lásd. 7-es ábra) <b>További információért lásd a B71/BCHP AKKUMULÁTOR leírását.</b>

## 5 Funkcióbillentyűk és kijelző

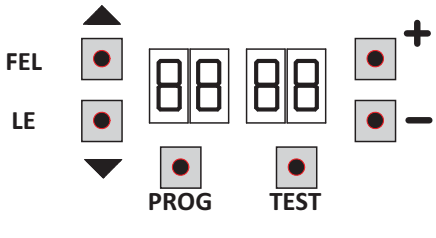

GOMB	LEÍRÁS
UP ▲	Következő paraméter
DOWN ▼	Előző paraméter
+	Paraméter értékének növelése 1-el
-	Paraméter értékének csökkentése 1-el
PROG	Kapumozgás programozása
TEST	Teszt mód aktiválása

- Nyomja le az UP ▲ és/vagy a DOWN ▼ gombokat a módosítani kívánt paraméter megtekintéséhez.
- Használja + és - gombokat a paraméter értékének módosításához. Az érték ekkor villogni kezd.
- Nyomja le és tartsa lenyomva a + vagy -billentyűket a paraméterek értékeinek gyors változtatásához.
- Az új érték elmentéséhez várjon néhány mp-t, vagy állítson be új paramétert a UP ▲ és DOWN ▼ gombokkal. A képernyő gyors villogással jelzi, ha az új érték elmentésre került.
- A paraméterek csak akkor változtathatóak, ha a motor nem megy. A paraméterek bármikor megtekinthetőek.

## 6 Bekapcsolás vagy üzembe helyezés

Helyezze áram alá a vezérlőegységet. Ekkor egy rövid időre megjelenik a vezérlőegység firmware verziószáma.  
A telepített verzió száma: P3.00.

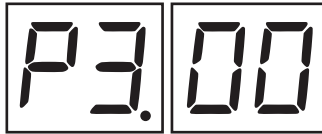

Rögtön ezután a kijelző megjeleníti Parancsok és Biztonsági Eszköz módot. Lásd. 7 fejezet

## 7 A kijelző működési módjai

### 7.1 Paraméterkijelző mód

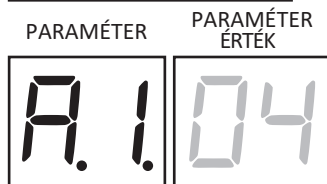

Lásd a 10. fejezetet a paraméterek részletes leírásához.

### 7.2 Parancs és Biztonsági Eszköz állapotkijelző mód

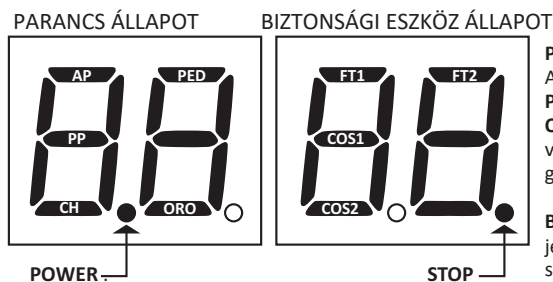

#### PARANCS ÁLLAPOT:

A kijelzőn a Parancs állapot jelzései (részek **AP** = nyit, **PP** = gyalogos mód, **CH** = zár, **PED** = részleges nyitás **ORO**= óra) alapesetben nem jelennek meg. Akkor villannak fel, ha beérkezik egy parancs (például, ha egy gyalogos mód parancs érkezik, akkor a PP rész fog villogni).

**BIZTONSÁGI ESZKÖZ állapot:** A Biztonsági Eszköz állapot jelzései (részek: **FT1/FT2**=fotocellák, **COS1/COS2** = szenzoros belépőélek, **STOP**) alapesetben megjelennek. Ha egy jelzés nem jelenik meg, a kapcsolódó eszköz riasztott állapotban van vagy nincs csatlakoztatva.

Ha egy jelzés villog, a kapcsolódó eszközt egy specifikus paraméter megadásával üzemen kívül helyezték.

### 7.3 TESZT mód

A TESZT mód a parancsok és biztonsági eszközök tesztaktiválására szolgál vizuális megerősítéssel. A mód aktiválásához nyomja meg a TEST gombot, amikor az automata kapu nem mozog. Ha a kapu mozgásban van a TEST benyomása megállítja azt. A TESZT mód eléréshez ekkor újra meg kell nyomni a gombot. A villogófény és a kapunyitáskijelző lámpa mindig 1 mp aktív, amikor egy utasítás végrehajtásra vagy egy biztonsági eszköz aktiválására kerül.

A parancskijelzés státusza( a kijelző bal kéz felőli oldalán látható 5 mp-ig CSAK akkor, ha az adott parancs aktív (AP, CH, PP, PE, OR) . Például: ha a kapunyitási parancs aktiválódik, az AP betűk jelennek meg a kijelzőn.

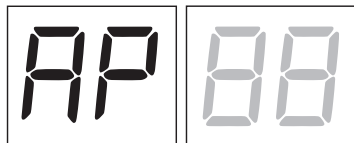

A biztonsági eszközök és az azokra vonatkozó parancsok státusza a kijelző jobb kéz felőli oldalán jelennek meg. Az aktiválódott biztonsági eszköz kapcsolójának a száma villog ilyenkor.

Példa: STOP kapcsoló riasztott állapotban

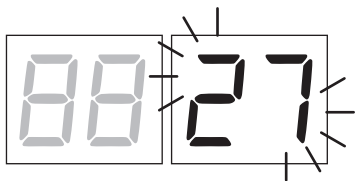

00	Nincs biztonsági eszköz riasztva, a végkapcsolók nem aktívak
27	STOP.
25	COS1 szenzoros belépőél
24	COS2 szenzoros belépőél
23	FT1 fotocella
22	FT2 fotocella

**Megjegyzés:** Ha egy vagy több kapcsoló nyitott állapotban van, a kapu nem fog nyílni vagy csukódni. Ha egynél több biztonsági eszköz van riasztott állapotban, ez első eszközzel kapcsolatos hiba elhárítása után a következő riasztás kódja jelenik meg a kijelzőn. Az összes többi riasztás megjelenítése e logika alapján következik egymás után. Nyomja be újra TEST gombot a TESZT módból való kilépéshez.

Ha ezután 10 mp-ig nincs bevitel a felhasználó részéről, a képernyő visszatér a Parancs és Biztonsági Eszköz kijelző módba.

## 7.4 Készenléti mód

Akkor jelenik meg a kijelzőn, ha 30 percen át nincs bevitel a felhasználó részéről. A bekapcsolt állapotot jelző (POWER)

LED lassan villog. Nyomja meg az UP ▲, DOWN ▼, +, = billentyűket a vezérlőegység aktiválásához.

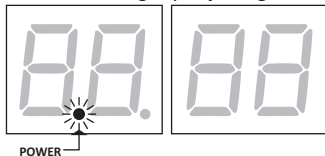



## 8 A kapu útjának beállítása

Hogy ez a rendszer helyesen működjön, a kapu mozgását pontosan be kell a vezérlésnél állítani.

Kezdés előtt:

- Válassza ki a felszerelt automata rendszer modelljét az *RI* paraméternél. Ennek a paraméternek az alapbeállítása a BR21 típus.
- A **SMARTY REVERSIBLE RI 106** automata rendszereknél kapcsolja be a **6401** kettős működésű motort és a **7101** dekódert.
- A **SMARTY IRREVERSIBLE RI 105** rendszereknél és telepített (**SMARTY/EMA**) abszolút dekóderrel kapcsolja be a **7101**-et.
- A **70** paraméternél adja meg a telepített motorok számát. Ennek a paraméternek az alapértelmezett értéke két motor.
- Ellenőrizze, hogy a Üzemeltető jelen funkció nincs bekapcsolva (**RI 700**).
- Telepítsen mechanikus ütközőket nyitott és zárt helyzetekhez egyaránt.
- Csukja be a kaput. A kapu zárnyainak érintenie kell a mechanikus ütközőket.
- Nyomja meg a **TEST** gombot (lásd 7. fejezet), és ellenőrizze a Parancskijelző és Biztonsági Eszköz állapotot. Ha bármelyik biztonsági eszköz nincs telepítve, jumperelje (zárja) a kapcsolódó vezetőt, vagy válassza le az eszközt a hozzá tartozó paraméternél (**50, 51, 53, 54, 73** and **74**).

### A kalibrálás menete:

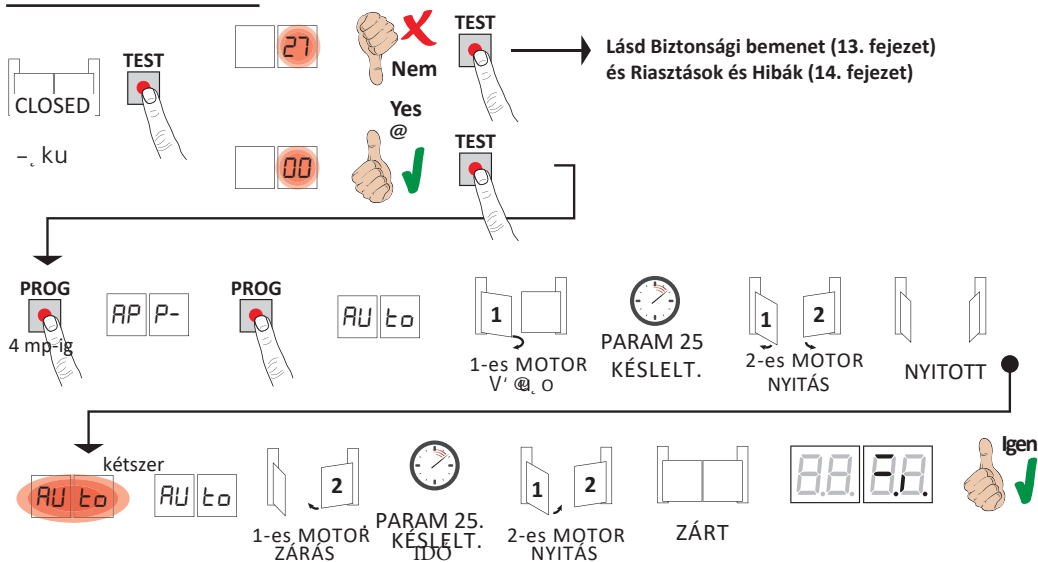

- Nyomja be és tartsa a **PROG** gombot 4 mp-ig. Ekkor az **AP P-** kód jelenik meg a kijelzőn.
- Nyomja meg újra a **PROG** gombot. Ekkor az **RU 00** kód jelenik meg a kijelzőn.
- Az 1-es MOTOR elkezd alacsony sebességgel nyitni.
- A **25** paraméternél megadott késleltetési idő lejártával (gyári érték: 3mp) a 2-es MOTOR elkezdja a nyitást.
- Ha a nyitási végállskapcsoló aktiválódik, a kapu azonnal megáll. Az **RU 00** kód villan fel a képernyőn 2 mp-re.
- Ha **RU 00** kód már nem villog tovább és csak egyenesen fénylik a kijelzőn, a 2-es MOTOR kezd először zárni, majd a **25** paraméternél megadott késleltetési idő leteltével (gyári érték: 5 mp) az 1-es MOTOR a zárási végállskapcsoló érintéséig zár. Ha a beállítási procedúra sikeresen lezárult, a kijelző visszaáll Parancs és Biztonsági Eszköz állapotkijelző módba. Ha az alábbi hibüzenetek jelennek meg a kijelzőn, ismétlje meg a beállítási procedúrát.
- AP PE**: beállítási hiba. Nyomja meg a **TEST** gombot, a hiba elhárításához, és ellenőrizze a riasztott biztonsági eszközt.
- AP PL**: úthosszhiba. Nyomja meg a **TEST** gombot a hiba elhárításához, és ellenőrizze, hogy a kapu mindkét szárnya teljesen be van zárva.

📖 **További információ a 14. "Riasztások és hibák" fejezetben.**

## 9 A paraméterek indexe

PARAM.	GYÁRI ÉRTÉK	LEÍRÁS	OLDAL
A1	04	Automata rendszer modelljének a kiválasztása	47
A2	00	Automatikus zárás szünet után (teljesen nyitott kapunál)	47
A3	00	Automatikus zárás áramszünet esetén	47
A4	00	Gyalogos mód (PP) vezérlés kiválasztása	47
A5	00	Figyelmeztető fényjelzés művelet előtt	48
A6	00	O " " (PED)	48
A7	00	Üzemeltető	48
A8	00	Kapunyitásjelző / Fotocella Teszt funkció és akkumulátorvédelem	48
11	04	1-es MOTOR lassítás beállítása	48
12	04	2-es MOTOR lassítás beállítása	48
13	10	1-es KAPUSZÁRNY helyzetének beállítása	48
14	10	2-es SZÁRNY helyzetének beállítása	48
15	99	Részleges nyitás beállítása (%)	48
19	00	1-es MOTOR leállításának beállítása a nyitott kapu végálláskapcsoló előtt.	49
20	00	2-es MOTOR leállításának beállítása a nyitott kapu végálláskapcsoló előtt.	49
21	30	Automatikus zárási idő beállítása	49
25	03	Késleltetett nyitás beállítása, 2-es MOTOR	49
26	05	Késleltetett zárás beállítása, 1-es MOTOR	49
27	03	Visszaállási idő beállítása szenzoros belépőél vagy az akadályérzékelő aktiválódásakor (kármegeelőzés)	49
28	00	Elektromos zár mód kiválasztás	49
29	00	Elektromos zár bekapcsolása	49
30	07	Motornyomaték beállítása	49
31	15	1-es MOTOR, akadálynál ütközési erő érzékenységének beállítása	50
32	15	2-es MOTOR, akadálynál ütközési erő érzékenységének beállítása	50
33	10	Motornyomaték beállítása, 2-es MOTOR	50
34	08	Nyitáskor és záráskor kezdő gyorsulás beállítása, 1-es MOTOR	50
35	08	Nyitáskor és záráskor kezdő gyorsulás beállítása, 2-es MOTOR	50
38	00	Zárkioldó impulzus bekapcsolása	50
40	04	Gyors nyitás beállítása	50
41	04	Gyors zárás beállítása	50
49	01	Automata zárási kísérletek számának beállítása szenzoros belépőél érintése vagy akadályérzékelés esetén (kárvédelem)	50
50	00	Fotocella mód beállítása kapunyitáskor (FT1)	51
51	02	Fotocella mód beállítása kapuzáráskor (FT1)	51
52	01	Fotocella mód (FT1) zárt kapunál	51
53	00	Fotocella mód beállítása kapunyitáskor (FT2)	51
54	00	Fotocella mód beállítása kapuzáráskor(FT2)	51
55	01	Fotocella mód (FT2) zárt kapunál	51

PARAM.	GYÁRI ÉRTÉK	LEÍRÁS	OLDAL
56	00	Zárási parancs beállítása 6 mp-el a fotocella aktiválása után (FT1-FT2)	52
57	00	Kapcsoló típusa (normál zárt vagy 8.2 kOhm) FT1/FT2/ST bemenetekhez	52
64 	00	A motor kettős működésének a kezelése (csak SMARTY REVERSIBLE)	52
65	05	A motor megállási távolságának a beállítása	52
70	02	A telepített motorok számának kiválasztása	52
71	00	Abszolút dekóder bekapcsolása (csak SMARTY sorozatú automata rendszereknél)	52
73	03	COS1 szenzoros belépőél konfigurálása	52
74	00	COS2 szenzoros belépőél konfigurálása	53
76	00	Rádiócsatorna 1 (PR1) konfigurálása	53
77	01	Rádiócsatorna 2 (PR2) konfigurálása	53
78	00	Villogófény-frekvencia konfigurálása	53
79	60	Jelzőfény mód kiválasztása	53
80	00	Óra kapcsoló konfigurálása	53
81	00	Biztonsági kapunyitás/zárás bekapcsolása	54
82	03	Biztonsági kapunyitás/zárás aktiválási ideje	54
85	02	Csökkentett teljesítményű mód akkumulátoros működtetéshez	54
86	00	Karbantartási riasztások bekapcsolása	54
87	00	Karbantartási riasztás óraszámoló beállítása	55
90	00	Gyári értékek visszaállítása	55
n0	01	Hardver verziója	55
n1	23	Gyártási év	55
n2	45	Gyártási hét	55
n3	67		55
n4	89	Sorozatszám	55
n5	01		55
n6	23	Firmware verziója	55
o0	01		55
o1	23	Manőver/műveletszámoló megjelenítése	55
h0	01		56
h1	23	Üzemóra megjelenítése a számlálón	56
d0	01		56
d1	23	Üzemnapok megjelenítése a számlálón	56
P1	00		56
P2	00		56
P3	00	Jelszó	56
P4	00		56
CP	00	Jelszóvédelem	56

# 10 Paraméterek menü

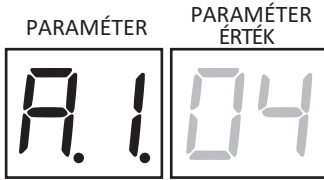

A104

## Az automata rendszer típusának a kiválasztása

**FIGYELEM!** az automata rendszer hibás beállítása esetén az valószínűleg nem működik majd megfelelően.  
**Fontos:** az alapértelmezett értékek visszaállítása esetén a paramétert kézzel kell újra beállítani.

- |    |  |
|----|--|
| 01 | BE20 HS - önzáró motor, GYORSMOTOR               |
| 02 | BR20 - önzáró motor                              |
| 03 | BH23 - csuklókaros, önzáró motor                 |
| 04 | BR21 - földbe süllyesztett, önzáró motor         |
| 05 | SMARTY 5, vagy SMARTY 7 - önzáró motor           |
| 06 | SMARTY R 7R - nem önzáró motor                   |
| 07 | SMARTY SRS - nem önzáró motor                    |
| 08 | SMARTY 4HS - önzáró motor                        |
| 09 | BH23 HS - csuklókaros, önzáró GYORSMOTOR         |
| 10 | BR21 HS - földbe süllyesztett, önzáró GYORSMOTOR |
| 11 | BE20/400 - önzáró motor                          |

A200

## Automatikus zárás szünet után teljesen nyitott ajtónál

- |       |  |
|-------|--|
| 00    | Kikapcsolva  |
| 01-15 | 1-15 kapubezárási kísérlet a fotocella aktiválása után. Ha a kísérletek száma eléri a beállított értéket, a kapu nyitva marad. |
| 99    | Végtelen számú zárási kísérlet   |

A300

## Automatikus zárás áramszünet esetén

- |    |  |
|----|--|
| 00 | Kikapcsolva. A kapu nem zárul automatikusan, ha a tápellátás helyreáll.  |
| 01 | Bekapcsolva. Ha a kapu NINCS teljesen nyitva, a tápellátás helyreállásakor a kapu 5 mp villogófény-jelzés után bezár (az A 5 paraméternél megadott értéktől függetlenül). A kapu helyzet-visszaállítási módban záródik (lásd 16-17. fejezet) |

A400

## Gyalogos nyitás mód-irányítási funkció kiválasztása (PP)

- |    |   |
|----|---|
| 00 | Nyit-stop-zár-stop-nyit-stop-zár  |
| 01 | A "Lakás" funkcionál a kapu kinyílik és bezár egy előre beállított zárási idő letelte után. Az automatikus időzítés újraindul, ha egy új Gyalogos mód parancs érkezik. A kapu nyitása alatt a Gyalogos mód parancsait a rendszer nem veszi figyelembe. Ez lehetővé teszi a kapu teljes nyitását, és megelőzi a kapu szükségtelen zárását.<br>Ha az automatikus zárás ki van kapcsolva (A 2 00), a "Lakás" funkció automatikusan megkísérel egy A2 01 zárási műveletet.  |
| 02 | "Lakás" funkció. A kapu kinyílik és bezár egy előre beállított zárási idő után. Az automatikus zárás időzítője NEM indul újra, ha egy új Gyalogos mód utasítás érkezik. A kapu nyitása alatt a Gyalogos mód parancsait a rendszer nem veszi figyelembe. Ez lehetővé teszi a kapu teljes nyitását, és megelőzi a kapu szükségtelen zárását.<br>Ha az automatikus zárás ki van kapcsolva (A 2 00), a "Lakás" funkció automatikusan megkísérel egy A2 01 zárási műveletet. |
| 03 | Nyit-zár-nyit-zár   |
| 04 | Nyit-zár-stop-nyit  |

<b>85 00</b>	<b>Figyelmeztető fényjelzés</b>
00	Kikapcsolva. A villogófény nyitási és zárási műveletek közben aktiválódik.
01-10	1-10 mp-es figyelmeztető fényjelzés-minden művelet előtt.
99	5 mp-es figyelmeztető fényjelzés zárási művelet előtt.

<b>86 00</b>	<b>"Lakás" funkció részleges nyitási parancshoz (PED)</b>
00	Kikapcsolva. A kapu gyalogos módban részben kinyílik: nyit-stop-zár-stop-nyit...
01	Bekapcsolva. Részleges parancsokat a rendszer a kapu nyitása alatt nem veszi figyelembe.

<b>87 00</b>	<b>Üzemeltető jelen funkció engedélyezése</b>
00	Kikapcsolva.
01	Bekapcsolva. A nyitó (AP) és záró (CH) gombokat folyamatosan nyomva kell tartani a kapu működtetéséhez. A gomb felengedésekor a kapu megáll.

<b>88 00</b>	<b>Kapunyitás-jelző / fotocellateszt-funkció és akkumulátorvédelem</b>
00	A lámpa nem aktív, ha a kapu zárva van. Folyamatosan világít mozgás közben, és akkor, ha a kapu nyitva.
01	A lámpa lassan villogni kezd a művelet elején, majd folyamatosan villog, amíg a kapu teljesen nyitva van. Zárás közben gyorsan villog. Ha a kapu egy átmeneti helyzetben megáll, a lámpa kétszer minden 15 mp-ben kialszik.
02	Állítson be 02-öt, ha az SC kimenet van használatban a fotocellatesztnél. Lásd 5 ábra.
03	Állítson be 03-at, ha az SC kimenet az akkumulátorvédelem funkcionál van felhasználva. Lásd 6. ábra. Ha a kapu teljesen nyitva vagy csukva van, a vezérlőegység kikapcsol minden, az SC panelre rákötött tartozékot, hogy csökkenjen az akkumulátor felhasználása.
04	Állítson be 04-et, ha az SC az akkumulátorvédelem és fotocellateszt funkciókhoz használt. Lásd.6. ábra.

<b>1104</b>	<b>1-es MOTOR lassulási beállításai</b>
<b>1204</b>	<b>2-es MOTOR lassulási beállításai</b>
01-05	01= a kapu az ütközők és végálláskapcsolók közelében lassul (ha azok telepítve vannak). 05= a kapu jóval ütközők és végálláskapcsolók előtt lassul (ha azok telepítve vannak).

<b>13 10</b>	<b>1-es SZÁRNY pozícióvezérlés beállítása teljes nyitáskor vagy záráskor</b>
	A beállított értéknek biztosítani kell, hogy az 1-es SZÁRNY helyesen nyit/zár akkor, amikor eléri az adott (nyitási/zárási) mechanikus ütközőt. A rendszer az 1-es SZÁRNY pozícióját a motorfordulatszám és az áttételi arány alapján számolja ki. <b>Figyelem!</b> A túl alacsony értékek a kapu visszafordulásához vezetnek, ha az eléri a kapunyitási ütközőt. <b>Fontos:</b> a BR21 automata rendszernél a kapuszárny teljesen zárt helyzeténél állítson a belső mechanikus ütközőn, hogy a reduktoros motor karja el tudjon mozdulni pár mm-t.

<b>14 10</b>	<b>2-es SZÁRNY helyzetvezérlés beállítása teljes nyitáskor vagy záráskor</b>
	A beállított értéknek biztosítani kell, hogy az 1-es SZÁRNY helyesen nyit/zár akkor, amikor eléri az adott (nyitási/zárási) mechanikus ütközőt. A rendszer az 1-es SZÁRNY pozícióját a motorfordulatszám és az áttételi arány alapján számolja ki. <b>Figyelem!</b> A túl alacsony értékek a kapu visszafordulásához vezetnek, ha az eléri a kapuzárási ütközőt. <b>Fontos:</b> a BR21 automata rendszernél a kapuszárny teljesen zárt helyzeténél állítson a belső mechanikus ütközőn, hogy a reduktoros motor karja el tudjon mozdulni pár mm-t.
01-20	Motor fordulatszáma (01 = minimum / 20 = maximum).

<b>15 99</b>	<b>Részleges nyitás beállítása (%)</b>
	Fontos: kétszárnyas lengőajtóknál ennek a paraméternek a gyári értéke az 1-es SZÁRNY teljesen nyitott helyzete. Egyszárnyas lengőajtóknál a paraméter gyári értéke a teljes nyitás 50%-a.
15-99	15% -99% -a a teljes kapumozgásnak

19 00	<b>1-es SZÁRNY megállásának beállítása nyitáskor</b>
20 00	<b>2-es SZÁRNY megállásának beállítása nyitáskor</b>
00	A szárny a nyitóütközőnél áll meg..
0 1-25	A szárny 1-25 motorfordulattal azelőtt áll meg, mielőtt beáll a a kapu teljesen nyitott helyzeté.
21 30	<b>Automatikus zárasi idő beállítása</b> Az időzítő a kapu nyitott állapotától aktív. Ha eléri a megadott időt, a kapu automatikusan bezárul. Az időzítő újratekdi a visszaszámlálást, ha egy fotocella mozgást érzékel.
00-90	A szünet ideje 00 és 90 mp között állítható.
92-99	A szünet ideje 2 és 9 perc között állítható.
25 03	<b>Nyitás késleltetésének beállítása az 2-es MOTORNÁL</b> Nyitáskor a 2-es MOTOR egy állítható késleltetéssel indul az 1-es MOTOR után.
00- 10	0-10 mp
26 05	<b>Nyitás késleltetésének beállítása az 1-es MOTORNÁL</b> Nyitáskor az 1-es MOTOR egy állítható késleltetéssel indul az 2-es MOTOR után.
00-30	0-30 mp
27 03	<b>Visszafordulási idő beállítása szenzoros belépőél vagy akadályérzékelés esetén</b> Ez a paraméter az ellentétes irányú manőver kezdetéig eltelt időt adja meg szenzoros belépőél vagy az akadályérzékelő rendszer aktiválódása esetén.
00-60	0-60 mp
28 00	<b>Elektromos zár mód kiválasztása</b>
00	Alapesetben az elektromos zár NINCS áram alatt (csak 3 mp-ig, amíg a nyitás megkezdődik) Fontos: Az elektromos zárat a 2 9- es paraméternél lehet bekapcsolni.
0 1	“Ventouse” típusú elektromos zár (áram alatt, ha a kapu teljesen zárva). Nincsen áram alatt, ha a kapu mozog.
02	“Ventouse” típusú elektromos zár (áram alatt, ha a kapu teljesen nyitva vagy zárva). Nincsen áram alatt, ha a kapu mozog.
29 00	<b>Elektromos zár bekapcsolása</b>
00	Kikapcsolva
0 1	Bekapcsolva. Ha az 1-es SZÁRNY megközelíti a zárasi ütközőt, a vezérlő pótáramot küld az 1-es MOTORHOZ az elektromos zár elreteszeléséhez.
02	Bekapcsolva. Ha az 1-es SZÁRNY megközelíti a zárasi ütközőt, a vezérlő maximális áramot küld az 1-es MOTORHOZ az elektromos zár elreteszeléséhez . Az akadályérzékelő rendszer ilyenkor kikapcsolva.
30 07	<b>Motorok nyomatékának a beállítása</b> Ennek a paraméternek az állítása növeli vagy csökkenti a motor nyomatékát, ennek eredményeképpen pedig igazít az akadályészlelés érzékenységén is. Csak 0 3 alatti értéket használjon az olyan különösen könnyű szerkezeteknél, amik nincsenek kitéve az olyan időjárasi viszonyoknak, mint az erős szelek vagy igen alacsony hőmérséklet. Eltérő hosszúságú kapuszárnyak esetén a nyomatékot esetleg külön kell beállítani a 3 3- as paraméternél 0 1 és 09 között.
0 1-09	01= -35%; 02= -25%; 03= -16%; 04= -8% (csökkentett nyomaték = nagyobb érzékenység). 05= 0%. 06= +8%; 07= +16%; 08= +25%; 09= +35% (növelt nyomaték = csökkentett érzékenység).

<b>3115</b>	<b>Akadályütközési érzékenység beállítása az 1-es MOTORNÁL</b> Ha az akadálnál fellépő ütközési erőre adott reakcióidő túl hosszú, csökkentse a paraméter értékét. Ha az akadályra kifejtett erő túl magas, csökkentse a 30- as paraméter értékét. <b>Fontos:</b> ismételje meg a beállítási procedúrát, mielőtt bármilyen módon megváltoztatja ezt a paramétert!
01-10	Alacsony nyomaték: 01 = minimális ütközési erő ... 10 = maximális ütközési erő Fontos: csak akkor használja ezeket a beállításokat, ha a közepes nyomatékértékek nem felelnek meg.
11-19	Közepes nyomaték: <b>Javasolt beállítás a hozzáigazítandó paraméterekhez:</b> 11 = minimális ütközési erő ... 19 = maximális ütközési erő
20	Maximális nyomaték. Csak akkor ajánlott, ha van szenzoros belépőél telepítve a kapuhoz.
<b>3215</b>	<b>Akadályütközési érzékenység beállítása az 2-es MOTORNÁL</b> Ha az akadálnál fellépő ütközési erőre adott reakcióidő túl hosszú, csökkentse a paraméter értékét. Ha az akadályra kifejtett erő túl magas, csökkentse a 30- as paraméter értékét ( vagy a 30-ét, ha az bekapcsolt: 30 más, mint 10 ). <b>Fontos:</b> ismételje meg a beállítási procedúrát, mielőtt bármilyen módon megváltoztatja ezt a paramétert!
01-10	Alacsony nyomaték: 01 = minimális ütközési erő ... 10 = maximális ütközési erő Fontos: csak akkor használja ezeket a beállításokat, ha a közepes nyomatékértékek nem felelnek meg.
11-19	Közepes nyomaték: <b>Javasolt beállítás a hozzáigazítandó paraméterekhez:</b> 11 = minimális ütközési erő ... 19 = maximális ütközési erő
20	Maximális nyomaték. Csak akkor ajánlott, ha van szenzoros belépőél telepítve a kapuhoz.
<b>3310</b>	<b>Motornyomaték beállítása a 2-es MOTORHOZ</b> A paraméter értékének növelése vagy csökkentése növeli vagy csökkenti a motor nyomatékát, ezáltal befolyásolja az akadályérzékelés érzékenységét. Csak 0-30 alatti értéket használjon az olyan különösen könnyű szerkezeteknél, amik nincsenek kitéve az olyan időjárási viszonyoknak, mint az erős szelek vagy igen alacsony hőmérséklet.
01-09	01= -35%; 02= -25%; 03= -16%; 04= -8% (csökkentett nyomaték = nagyobb érzékenység). 05= 0%. 06= +8%; 07= +16%; 08= +25%; 09= +35% (növelt nyomaték = csökkentett érzékenység).
10	A nyomatékot a 30- as paraméter határozza meg.
<b>3408</b>	<b>Kezdő gyorsulás beállítása az 1-es MOTORHOZ</b>
<b>3508</b>	<b>Kezdő gyorsulás beállítása az 2-es MOTORHOZ</b>
01-10	01= a kapu hamar felgyorsul a művelet kezdetekor. ... 10= a kapu először lassan, majd fokozatosan gyorsul a művelet kezdetekor.
<b>3800</b>	<b>Elektromos zárkioldó impulzus bekapcsolása</b>
00	Kikapcsolva.
01	Bekapcsolva. A vezérlő egy rövid időtartamra zramot küld (max. 4 mp) az elektromos zár kioldására.
<b>4004</b>	<b>Nyitási sebesség beállítása (%)</b>
<b>4104</b>	<b>Zárási sebesség beállítása (%)</b>
01-05	01= 60% minimális sebesség ... 05= 100% maximális sebesség
<b>4901</b>	<b>Automatikus zárési kísérletek számának beállítási szenzoros belépőél érintése vagy akadályérzékelés esetén (kárvédelem).</b>
00	Nincsenek automatikus zárési kísérletek
01-03	1-3 automatikus zárési kísérlet. Olyan érték beállítását javasoljuk, ami egyenlő vagy kisebb az A2 paraméternél megadottal. Automatikus zárás csak akkor kerül végrehajtásra, ha a kapu teljesen nyitott.

50 00	Fotocella mód beállítása kapunyitáskor (FT1)
00	KIKAPCSOLVA. A Fotocella nem aktív vagy nincs felszerelve.
01	STOP. A kapu megáll, és a következő parancs beérkezéséig úgy is marad.
02	AZONNALI VISSZAFORDULÁS. A kapu azonnal visszafordul, ha egy fotocella nyitás közben aktiválódik.
03	ÁTMENETI STOP. A kapu megáll, ha a fotocella akadályt észlel. A nyitási művelet folytatódik, ha a fotocella többé nem észleli az akadályt.
04	KÉSLELTETETT VISSZAFORDULÁS. A kapu megáll, ha a fotocella akadályt észlel, és bezáródik, ha már nem.

51 02	Fotocella mód beállítása kapuzáráskor (FT1)
00	KIKAPCSOLVA. A Fotocella nem aktív vagy nincs felszerelve.
01	STOP. A kapu megáll, és a következő parancs beérkezéséig úgy is marad.
02	AZONNALI VISSZAFORDULÁS. A kapu azonnal visszafordul, ha egy fotocella nyitás közben aktiválódik.
03	ÁTMENETI STOP. A kapu megáll, ha a fotocella akadályt észlel. A zárási művelet folytatódik, ha a fotocella többé nem észleli az akadályt.
04	KÉSLELTETETT VISSZAFORDULÁS. A kapu megáll, ha a fotocella akadályt észlel, és kinyílik, ha már nem.

52 01	Fotocella mód (FT1) zárt kapunál
00	Ha a fotocella akadályt észlel, a kapu nem nyithat ki.
01	A kapu kinyílik, ha nyitási parancs érkezik, még akkor is, ha a fotocella akadályt észlel.
02	A fotocella nyitási parancsot küld a kapunak, ha akadályt észlel.

53 00	Fotocella mód beállítása kapunyitáskor (FT2)
00	KIKAPCSOLVA. A Fotocella nem aktív vagy nincs felszerelve.
01	STOP. A kapu megáll, és a következő parancs beérkezéséig úgy is marad.
02	AZONNALI VISSZAFORDULÁS. A kapu azonnal visszafordul, ha egy fotocella nyitás közben aktiválódik.
03	ÁTMENETI STOP. A kapu megáll, ha a fotocella akadályt észlel. A nyitási művelet folytatódik, ha a fotocella többé nem észleli az akadályt.
04	KÉSLELTETETT VISSZAFORDULÁS. A kapu megáll, ha a fotocella akadályt észlel, és bezáródik, ha már nem.

54 00	Fotocella mód beállítása kapuzáráskor (FT2)
00	KIKAPCSOLVA. A fotocella nem aktív vagy nincs felszerelve.
01	STOP. A kapu megáll, és a következő parancs beérkezéséig úgy is marad.
02	AZONNALI VISSZAFORDULÁS. A kapu azonnal visszafordul, ha egy fotocella zárás közben aktiválódik.
03	ÁTMENETI STOP. A kapu megáll, ha a fotocella akadályt észlel. A zárási művelet folytatódik, ha a fotocella többé nem észleli az akadályt.
04	KÉSLELTETETT VISSZAFORDULÁS. A kapu megáll, ha a fotocella akadályt észlel, és kinyílik, ha már nem.

55 01	Fotocella mód (FT1) zárt kapunál
00	Ha a fotocella akadályt észlel, a kapu nem nyithat ki.
01	A kapu kinyílik, ha nyitási parancs érkezik, még akkor is, ha a fotocella akadályt észlel.
02	A fotocella nyitási parancsot küld a kapunak, ha akadályt észlel.



<b>56 00</b>	<b>Zárási parancs beállítása 6 mp-el a fotocella aktiválása után (FT1-FT2)</b> Fontos: Ez a paraméter nem jelenik meg, ha az <b>AB 03</b> vagy <b>A 8 0 4</b> van beállítva.
00	Kikapcsolva
01	Bekapcsolva. Ha az FT1 fotocella határát valami átlépi, azt egy zárási parancs követi 6 mp-el később.
02	Bekapcsolva. Ha az FT2 fotocella határát valami átlépi, azt egy zárási parancs követi 6 mp-el később.

<b>57 00</b>	<b>Kapcsoló típusának kiválasztása (NC vagy 8.2 kOhm) az FT1/FT2/ST bemeneteknél</b> Az EN12453-EN12445 biztonsági szabályozásnak megfelelően az NC (normál zárt) helyett 8.2 kOhm kapcsolót használó eszközök ráköthetőek az FT1/FT2/ST bemenetekre. A vezérlőegységet ekkor az alábbiak szerint kell konfigurálni.																																								
	<table border="1"> <thead> <tr> <th></th> <th>FT1</th> <th>FT2</th> <th>ST</th> </tr> </thead> <tbody> <tr> <td></td> <td colspan="3">A vezérlő gyárilag NC (normál zárt) kapcsolókra van konfigurálva</td> </tr> <tr> <td>00</td> <td></td> <td></td> <td></td> </tr> <tr> <td>01</td> <td>8k2</td> <td>N.C.</td> <td>N.C.</td> </tr> <tr> <td>02</td> <td>N.C.</td> <td>8k2</td> <td>N.C.</td> </tr> <tr> <td>03</td> <td>8k2</td> <td>8k2</td> <td>N.C.</td> </tr> <tr> <td>10</td> <td>N.C.</td> <td>N.C.</td> <td>8k2</td> </tr> <tr> <td>11</td> <td>8k2</td> <td>N.C.</td> <td>8k2</td> </tr> <tr> <td>12</td> <td>N.C.</td> <td>8k2</td> <td>8k2</td> </tr> <tr> <td>13</td> <td>8k2</td> <td>8k2</td> <td>8k2</td> </tr> </tbody> </table>		FT1	FT2	ST		A vezérlő gyárilag NC (normál zárt) kapcsolókra van konfigurálva			00				01	8k2	N.C.	N.C.	02	N.C.	8k2	N.C.	03	8k2	8k2	N.C.	10	N.C.	N.C.	8k2	11	8k2	N.C.	8k2	12	N.C.	8k2	8k2	13	8k2	8k2	8k2
	FT1	FT2	ST																																						
	A vezérlő gyárilag NC (normál zárt) kapcsolókra van konfigurálva																																								
00																																									
01	8k2	N.C.	N.C.																																						
02	N.C.	8k2	N.C.																																						
03	8k2	8k2	N.C.																																						
10	N.C.	N.C.	8k2																																						
11	8k2	N.C.	8k2																																						
12	N.C.	8k2	8k2																																						
13	8k2	8k2	8k2																																						

<b>64 00</b>	<b>A motor működtetési funkciójának kezelése (csak SMARTY kettős működtetésű)</b> Ez a paraméter csak akkor látható ha <b>A 1 05</b> . <b>MEGJEGYZÉS:</b> noha ez egy kettős működtetésű egység, a motorhoz van zárkioldó rendszer.
00	Kikapcsolva. A SMARTY motor <b>mindig kettős működtetésű</b> . A kapuszárnyat mindkét irányban lehet kézzel mozgatni a motor kikapcsolása nélkül, áram nélkül vagy az alatt, ha a motor nincs bekapcsolva.
01	Bekapcsolva Ha a vezérlő aktív, a SMARTY kettős működtetésű motor kap némi áramot, hogy az álló kapuszárny megtartsa a helyzetét. Ha a vezérlő nem aktív, a szárny kézzel mozgatható a motor kikapcsolása nélkül. <b>FONTOS!</b> Mindig áramtalanítsunk (az akkumulátorról is), mielőtt a motor kapocstábláját és a vezérlőt szétkapcsoljuk, vagy mielőtt kikötjük a motor egyik vezetékét.

<b>65 05</b>	<b>A motor megállási távolságának a beállítása</b>
01-05	01= gyorsabb lassulás/rövidebb megállási távolság ... 05= lassabb lassulás, hosszabb megállási távolság

<b>70 02</b>	<b>A telepített motorok számának beállítása</b>
01	1 motor.
02	2 motor. FONTOS: a kapu két szárnyához ugyanolyan típusú motort kell használni!

<b>71 00</b>	<b>Abszolút dekóder bekapcsolása (csak SMARTY szériájú automata rendszereknél)</b> <b>Figyelem:</b> a <b>7 1 01</b> paramétert a SMARTY kettős működésű motor minden alkalmazásánál be kell állítani. <b>Fontos:</b> a <b>REB</b> hibakód jelenik a meg a kijelzőn, ha ez a paraméter módosul. Nyomja meg a PROG-ot, és ismételje meg a beállítási procedúrát.
00	Kikapcsolva
01	Bekapcsolva. Végezze el vagy ismételje meg a beállítási procedúrát a telepítésnek megfelelő paraméterekért. <b>Fontos:</b> az abszolút dekóder további információiról lásd a 11. fejezetet

<b>73 03</b>	<b>COS1 szenzoros belépőél konfigurálása</b>
00	Szenzoros belépőél NINCS FELSZERELVE.
01	NC kapcsoló (normál zárt).A kapu csak nyitásnál fordul vissza.
02	Kapcsoló 8k2 rezisztorral. A kapu csak nyitásnál fordul vissza.
03	NC kapcsoló (normál zárt).A kapu mindig visszafordul.
04	Kapcsoló 8k2 rezisztorral. A kapu mindig visszafordul.

74 00	COS2 szenzoros belépőél konfigurálása
00	Szenzoros belépőél NINCS FELSZERELVE.
01	NC kapcsoló (normál zárt). A kapu csak zárásnál fordul vissza.
02	Kapcsoló 8k2 rezisztorral. A kapu csak záráskor fordul vissza.
03	NC kapcsoló (normál zárt). A kapu mindig visszafordul
04	Kapcsoló 8k2 rezisztorral. A kapu mindig visszafordul

76 00	Rádiócsatorna 1 konfigurálásra (PR1)
77 01	rádiócsatorna 2 konfigurálása (PR2)
00	GYALOGÓS MÓD
01	RÉSZLEGES NYITÁS
02	NYITÁS
03	ZÁRÁS
04	STOP
05	Jelzőfény. Az COR kimenet a távirányítóval szabályozható. A fény addig marad felkapcsolva, amíg a távirányítás aktív. A 79 -es paraméter ilyenkor figyelmen kívül van hagyva.
06	Jelzőfény KI/BE (PP). Az COR kimenet a távirányítóval szabályozható. A távirányító ki- és bekapcsolja a jelzőfényt. A 79 -es paraméter ilyenkor figyelmen kívül van hagyva.
07	GYALOGOS mód biztonsági megerősítéssel <sup>(1)</sup>
08	RÉSZLEGES NYITÁS biztonsági megerősítéssel <sup>(1)</sup>
09	NYITÁS biztonsági megerősítéssel <sup>(1)</sup>
10	ZÁRÁS biztonsági megerősítéssel <sup>(1)</sup>

<sup>(1)</sup> Hogy véletlenül ne lehessen a távirányítóval műveleteket elindítani, egy parancs végrehajtásához megerősítést rendelhetünk.

Példa : 76 07 és 77 01 paraméter-beállítások.

- A távirányítón a CHA billentyű lenyomása kiválasztja a Gyalogos módot, amit 2 mp-en belül meg kell erősíteni a CHB lenyomásával. Nyomja le a CHB billentyűt a részleges nyitás aktiválásához.

78 00	Villogófény-frekvencia konfigurálása
00	A frekvenciát elektronikusan a villogófény egység szabályozza.
01	Lassú villogás.
02	Lassú villogás a kapu nyitásakora, gyors villogás záráskor.

79 60	Jelzőfény mód kiválasztása
00	Kikapcsolva
01	PULZÁLÓ FÉNY. A jelzőfény rövid ideig világít minden egyes művelet kezdetekor.
02	AKTÍV. A jelzőfény a művelet alatt végig felkapcsolva marad.
03-90	3-90 mp-ig. A jelzőfény felkapcsolva marad a megadott ideig, miután a művelet végrehajtásra kerül.
92-99	2-9 percig. A jelzőfény felkapcsolva marad a megadott ideig, miután a művelet végrehajtásra kerül.

80 00	Óra kapcsoló konfigurálása (ORO)
	Ha az óra szerinti működtetés aktív, a kapu kinyílik és nyitva marad. A külső eszközzel (óra) beállított idő végén a kapu becsukódik.
00	Ha az óra szerinti működtetés aktív, a kapu kinyílik és nyitva marad. A rendszer ilyenkor minden parancsjelzést figyelmen kívül hagy.
01	Ha az óra szerinti működtetés aktív, a kapu kinyílik és nyitva marad. A rendszer veszi a parancsjelzéseket. Ha a kapu teljesen nyitott helyzetbe tér vissza, az óra szerinti működtetés lekapcsol.

<b>B100</b>	<p><b>Biztonsági kapuzárás/nyitás bekapcsolása</b></p> <p>Ennek a paraméternek a bekapcsolása biztosítja, hogy a kapu nem marad nyitva egy helytelen/véletlen parancs következtében.</p> <p>Ez a paraméter <b>NINCS</b> bekapcsolva, ha</p> <ul style="list-style-type: none"> <li>• ha a kapu egy STOP parancsot kap;</li> <li>• ha egy szenzoros belépőél aktiválódik;</li> <li>• ha az <math>R \geq 2</math> paraméternél megadott zárási kísérletek száma kimerül;</li> <li>• ha a beállított helyzet elveszik (a helyzet-visszaállításért lásd a 16-17. fejezetet).</li> </ul>
00	Kikapcsolva. A $B \geq 2$ paraméter nem jelenik meg.
01	Biztonsági kapuzárás bekapcsolva. A $B \geq 2$ paraméternél megadott idő lejártával a vezérlőegység kiad egy 5 mp-es villogófényes figyelmeztetést (az $R \geq 5$ paramétertől függetlenül), majd a kapu bezáródik.
02	Biztonsági kapuzárás/nyitás bekapcsolva Ha egy gyalogos parancs miatt a kapu be van zárva, a $B \geq 2$ paraméternél megadott idő lejártával a vezérlőegység kiad egy 5 mp-es villanófényes figyelmeztetést (az $R \geq 5$ paramétertől függetlenül), majd a kapu bezáródik. Ha a kaput egy zárási művelet során az akadályszelző rendszer megállítja, a kapu a $B \geq 2$ paraméternél megadott idő lejártával csukódik be. Ha a kaput egy nyitási művelet során egy szenzoros belépőél megállítja, a kapu a $B \geq 2$ paraméternél megadott idő lejártával csukódik be.

<b>B203</b>	<p><b>Biztonsági kapuzárás/nyitás aktiválási ideje</b></p> <p><b>Fontos:</b> ez a paraméter nem látható, ha <math>B = 0</math>.</p>
02-90	Állítható várakozási idő 2-90 mp.
92-99	Állítható várakozási idő 2-9 perc.

<b>B502</b>	<p><b>Csökkentett teljesítmény mód akkumulátoros működtetésnél</b> Hogy a túl magas gyorsulási és sebességi értékek ne okozzanak problémát az akkumulátorról való működtetésnél, a vezérlőegység automatikusan csökkenti a teljesítményt, ha észleli az elektromos hálózat hiányát.</p>
00	<b>Nincs csökkentés</b> A gyorsulási (3/4/3/5), lassulási (1/1/1/2) és sebesség (40/41) paraméterek beállításai megmaradnak.
01	<b>KEZDŐ csökkentett teljesítmény mód.</b> Gyorsulás 3/4/3/5 lassú = 0/0. Lassulás 1/1/1/2 fokozatos = 0/4. Sebesség 40/41 70% 0/2.
02	<b>HALADÓ csökkentett teljesítmény mód.</b> Gyorsulás 3/4/3/5 lassú = 0/0. Lassulás 1/1/1/2 fokozatos = 0/4. Sebesség 40/41 60% 0/2.

<b>B600</b>	<p><b>Karbantartási riasztás bekapcsolása</b></p> <p><b>Fontos:</b> Ez a paraméter akkor látható, ha nem a gyári jelszó van beállítva (paraméter <math>P = 1 \div P4</math>).</p> <p><b>Fontos:</b> a gyári paraméterekre való visszaállítás esetén ezt a paramétert kézzel kell újra beállítani. A karbantartási riasztás akkor aktiválódik, ha a <math>B \geq 6</math> és <math>B \geq 7</math> paramétereknél megadott üzemóralimit lejár. (például 1500 üzemóránként). Az <math>R \geq 55t</math> kód jelenik meg a kijelzőn, a villogófény bekapcsol, a motor leáll. A villogás addig folyamatos (1 mp után 4 mp szünet), amíg a karbantartásra és a riasztás kiütésére sor nem kerül.</p> <p>A riasztás kiütéséhez nyomja le és tartsa benyomva a TEST gombot 5 mp-ig. Ekkor a <math>R \geq 55t</math> kód jelenik meg a kijelzőn, utána az <math>UPdt</math> üzenet villog 4 mp-ig. A riasztás kiütéséhez tartsa lenyomva a TEST gombot addig, amíg a <math>d = nE</math> kód meg nem jelenik. Ha netán felengedi a TEST gombot, az <math>R \geq 55t</math> kód jelenik meg, és a riasztás nincs kiütve. A vezérlőegység ekkor elmenti az üzemórák számát és újraindítja a számlálót.</p>
00	Kikapcsolva. Ha az üzemidő meghaladja a 9990 órát, a karbantartási riasztás teljesen kikapcsol.
01	Időszakos karbantartási riasztás = paraméter értéke $B \geq 7 \times 10$ óra
02	Időszakos karbantartási riasztás = paraméter értéke $B \geq 7 \times 100$ óra.

87 00	<b>Karbantartási riasztás óraszámoló beállítása</b> <b>Fontos:</b> Ez a paraméter csak $B\ 6\ 01$ vagy $B\ 6\ 02$ paraméterekkel látható. <b>Fontos:</b> gyári értékekre való visszaállítás esetén ezt a paramétert kézzel kell ismét beállítani.
00	Kikapcsolva.
01-99	10-990 óra $B\ 6\ 01$ paraméterrel 100-9900 óra $B\ 6\ 02$ paraméterrel Maximális limit: 9990 óra (efelett a karbantartási riasztás teljesen kikapcsol).

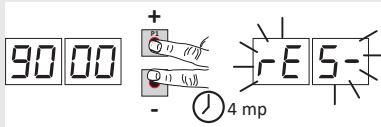
90 00	<b>Gyári értékek visszaállítása</b> Megjegyzés: Ez az eljárás csak akkor lehetséges, ha NINCS adatvédelmi jelszó beállítva.
	
<p>Figyelem! A gyári értékek visszaállítása minden korábbi beállítást töröl az <math>A\ 1</math> kivételével. Visszaállítás után ellenőrizze, hogy minden paraméter megfelel a kapu telepítésének!</p> <p>A gyári beállításokat a PLUSZ + és/vagy MÍNUSZ - gombokkal is visszaállíthatja az alábbi módon:</p> <ul style="list-style-type: none"> <li>• Áramtalanítson</li> <li>• Nyomja meg és tartsa lenyomva a + és/vagy - gombokat addig, amíg az egység vissza nem kapcsol.</li> <li>• A kijelzőn 4 mp után megjelenik az <math>E\ 5</math> kód.</li> <li>• A gyári alapértékek ezzel vissza lettek állítva.</li> </ul>	

<b>Azonosítási szám</b>	
Az Azonosítási szám az $n\ 0$ és $n\ 6$ közötti paraméterek értékeiből áll össze. <b>Fontos:</b> A táblán megjelenő szám tájékoztató jellegű.	
$n\ 0\ 01$	Hardver verziója
$n\ 1\ 23$	Gyártás éve
$n\ 2\ 45$	Gyártás hete
$n\ 3\ 67$	
$n\ 4\ 89$	Sorozatszám
$n\ 5\ 01$	
$n\ 6\ 23$	Firmware verziója
Példa: $0\ 1\ 23\ 45\ 67\ 89\ 01\ 23$	

<b>Műveletszámoló megjelenítése</b>	
A végrehajtott műveletek számát az rendszer az $n0$ és $n1$ paraméterek értékeiből állítja össze, azt 100-al megszorozva kell érteni. <b>Fontos:</b> A táblán megjelenő szám tájékoztató jellegű.	
00 01	Végrehajtott műveletek
01 23	Példa: $0\ 1\ 23 \times 100 = 12,300$ művelet

## Üzemóra-számláló megjelenítése

Ez a szám a  $hD$  és  $hI$  paraméterek értékeiből áll össze.

**Fontos:** A táblán megjelenő szám tájékoztató jellegű. A karbantartási riasztás aktiválódik, ha az érték meghaladja a  $B$ ,  $B$  és  $B$  paramétereknél megadott felső limitet (Példa: 1500 műveletóránként).

Az  $R$   $55E$  kód jelenik meg a kijelzőn, bekapcsol a villogófény, a motor megáll. A villogás addig folyamatos (1 mp villogás után 4 mp szünet), amíg a karbantartásra és/vagy a riasztás kiütésére sor nem kerül. A riasztás kiütéséhez nyomja le és tartsa benyomva a TEST gombot 5 mp-ig. Ekkor az  $R$   $55E$  kód jelenik meg a kijelzőn, utána az  $UPdE$  üzenet villog 4 mp-ig. A riasztás kiütéséhez tartsa lenyomva a TEST gombot addig, amíg a  $d$   $onE$  kód meg nem jelenik. Ha mégis felengedi a TEST gombot, az  $R$   $brE$  kód jelenik meg, és a riasztás nem lesz kiütve.

A vezérlőegység ekkor elmenti az üzemórák számát és újraindítja a számlálót. Ha az üzemóra

$H0=99$   $H$   $I=90$  értéket meghaladja (9990 óra), a rendszer többé nem kezeli a karbantartási riasztást.

$h001$

### Üzemórák száma

$h123$

Példa:  $0$   $I$   $23$  = 123 óra

## Üzemnapszámláló megjelenítése

A szám a következő paraméterek értékeiből áll össze:  $dD$  és  $dI$ .

**Fontos:** A táblán megjelenő szám tájékoztató jellegű.

$d001$

### Üzemnapok száma

$d123$

Példa:  $0$   $I$   $23$  = 123 nap

## Jelszó

Egy jelszó megadásával megelőzi, hogy illetéktelen személy férjen hozzá a beállításokhoz. Aktív jelszóvédelemmel ( $CP=D$   $I$ ) a paraméterek megtekinthetők, de az értékeket NEM lehet megváltoztatni! Az automata rendszer irányítórendszeréhez csak egy jelszóval lehet hozzáférni!

**FIGYELEM:** Forduljon a műszaki vevőszolgálathoz, ha elveszíti a jelszavát.

$P100$

$P200$

$P300$

$P400$

### Jelszóaktiválási procedúra:

- Adja meg a  $P$   $1$ ,  $P$   $2$ ,  $P$   $3$  és  $P$   $4$  paraméterek kívánt értékét.
- Használja a FEL  $\blacktriangle$  és/vagy LE  $\blacktriangledown$  gombokat a  $CP$  paraméter megtekintéséhez.
- Nyomja meg és tartsa lenyomva a  $+$  és  $-$  gombokat 4 mp-ig.
- A kijelző villanással erősíti meg a jelszó megerősítést.
- Kapcsolja újra ki és be a vezérlőegységet. Ellenőrizze, hogy a jelszóvédelem aktív ( $CP=D$   $I$ )

### Ideiglenes kioldó procedúra:

- Vigye be a jelszót.
- Ellenőrizze, hogy  $CP=D$   $D$ .

### Jelszótörlési procedúra:

- Vigye be a jelszót ( $CP=D$   $D$ ).
- Mentse el ezeket az értékeket:  $P$   $1$ ,  $P$   $2$ ,  $P$   $3$ ,  $P$   $4 = D$   $D$
- Használja a FEL  $\blacktriangle$  és/vagy LE  $\blacktriangledown$  gombokat a  $CP$  paraméter megtekintéséhez.
- Nyomja meg és tartsa lenyomva a  $+$  és  $-$  gombokat 4 mp-ig. • A kijelző villanással erősíti meg, hogy nincs aktív jelszó (a  $P$   $100$ ,  $P$   $200$ ,  $P$   $300$  és

$P$   $400$  értékek jelzik, hogy nincs jelszó beállítva).

- Kapcsolja újra ki és be a vezérlőegységet ( $CP=D$

$D$ )

$CP$   $00$

## A jelszó megváltoztatásának védelme

$00$



Védelem inaktív.







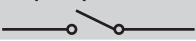
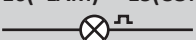

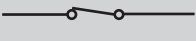
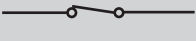
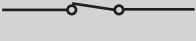
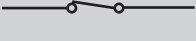
$01$

Védelem aktív.

# 11 Vezérlőjelek és Tartozékok

 Ha nincsenek felszerelve, a biztonsági eszközök zárt (NC) kapcsolóit jumperelni kell a COM portoknál, vagy az 51, 53, 54, 73 és 74 paraméterek módosításával azokat ki kell kapcsolni.  
 KULCS: N.A. (normál nyitott) .  
 N.C. (normál zárt).

KAPCSOLÓ	LEÍRÁS
<b>13 (COR)</b> <b>14</b> 	Kimenet (lehetséges szabad kapcsoló) a jelzőfény csatlakoztatására. 230 VAC 100 W. 24 Vac/dc40 W (3. ábra)
<b>16(+LAM)</b> <b>15(COM)</b> 	A villogófény csatlakoztatása (24 Vdc - 50%-os kitöltési tényező) (2. ábra) A művelet előtti villogófény figyelmeztetés az R5 paraméterrel is beállítható, míg a villogófény módot a 7 B-as paraméter szabályozza.
<b>17(+ES)</b> <b>15(COM)</b> 	Bemenet az elektromos zárhoz, 12 Vdc max 15 W (2. ábra). Az elektromos zár funkcióit a 2 9-es paraméter határozza meg.
<b>18(+24V)</b> <b>15(COM)</b>	Külső eszközök tápellátása. Lásd a műszaki jellemzőket.
<b>20(SC)</b> <b>19(COM)</b> 	Kapcsoló a kapunyitáskijelző-lámpához 24 Vdc 3 W (2. ábra) A jelzőlámpa funkcióját az R 8 paraméter határozza meg.
<b>20(SC)</b> <b>19(COM)</b> 	Fotocella-tesztelő és/vagy akkumulátorvédelem. (5-6. ábra) A fotocella adók tápellátását (TX) ehhez lehet csatlakoztatni. Állítsa be az R 8 02 paramétert a tesztfunkcióhoz. Amikor egy parancs érkezik, a vezérlőegység ki- és bekapcsolja a fotocellákat, hogy ellenőrizze a kapcsoló helyes működését. Az akkumulátor kímélése érdekében minden külső eszközhöz csatlakoztatható tápellátás (ha akku van használatban). Állítandó paraméterek: R 8 03 vagy R 8 04. <b>FIGYELMEZTETÉS!</b> Ha a 20-SC kapcsoló fotocellateszt-funkcióra vagy akkumulátorvédelemre van használva, a kapunyitáskijelző lámpát nem lehet csatlakoztatni.
<b>22(FT2)</b> <b>21(COM)</b> 	Bemenet (N.C. vagy 8.2 KOhm) az FT2 fotocellák csatlakoztatásához (4-5-6. ábra) Az FT2 fotocellák gyári beállításai az alábbiak: – 53 00 . FT2 fotocella kikapcsolva a kapu nyitáskor – 54 00 . FT2 fotocella kikapcsolva a kapu zárásakor – 55 0 1 . A kapu nyitás parancssal kinyílik, ha az FT2 fotocella akadályt érzékel. – 57 00. NC (normál zárt) bejövő kapcsoló. Ha nincsenek fotocellák telepítve, zárja (jumper) a <b>21(COM) - 22(FT2)</b> áramkört, vagy állítsa be a 53 00 és 54 00 paramétereket. <b>FIGYELEM!</b> Csak R90/F4ESe G90/F4ES vagy T90/F4S szériájú fotocellákat használjon!
<b>23(FT1)</b> <b>21(COM)</b> 	Bemenet (N.C. vagy 8.2 KOhm) az FT1 fotocellák csatlakoztatásához (4-5-6. ábra) Az FT2 fotocellák gyári beállításai az alábbiak: – 50 00 . A fotocella csak a kapuzárásakor aktiválódik. A fotocella inaktív kapunyitáskor. – 5 1 02 . A kapu visszafordul, ha kapuzárásakor egy fotocella aktiválódik. – 52 0 1 . A kapu kinyílik nyitási parancssal, ha az FT1 fotocella akadályt érzékel. – 57 00. NC (normál zárt) bejövő kapcsoló Ha nincsenek fotocellák telepítve, zárja (jumper) a <b>23(FT1) - 21(COM)</b> áramkört, vagy állítsa be a 50 00 és 5 1 00 paramétereket. <b>FIGYELEM!</b> Csak R90/F4ESe G90/F4ES vagy T90/F4S szériájú fotocellákat használjon!
<b>24(COS2)</b> <b>26(COM)</b> 	Bemenet (N.C. vagy 8.2 KOhm) COS2 szenzoros belépőél csatlakoztatásához. A szenzoros belépőél gyári beállításai az alábbiak. – 7 4 00 . A szenzoros belépőél COS2 (NC kapcsoló) kikapcsolva. Ha nincs szenzoros belépőél telepítve, zárja a <b>24(COS2) - 26(COM)</b> áramkört, vagy állítsa be a 7 4 00 paramétert.

KAPCSOLÓ	LEÍRÁS
<b>25(COS1) 26(COM)</b> 	Bemenet (NC vagy 8 kOhm) <b>COS1</b> szenzoros belépőél csatlakoztatásához (2. ábra) A szenzoros belépőél gyári beállításai az alábbiak. – 73 03. Ha a <b>COS1</b> szenzoros belépőél (NC kapcsoló) be van kapcsolva, a kapu mindig visszafordul. Ha a szenzoros belépőél nincs telepítve, zárja a <b>25(COS1) - 26(COM)</b> áramkört, vagy állítsa be a 73 00 paramétert.
<b>27(ST) 26(COM)</b> 	STOP parancs bemenet (NC vagy 8 kOhm) Az aktuális manőver megszakad, ha a biztonsági kapcsoló megnyílik. <b>Fontos:</b> a vezérlő ezzel a kapcsolóval a <b>ROGER TECHNOLOGY</b> által gyárilag jumperelt. A kapcsoló gyárilag az alábbi beállításra van konfigurálva: 57 00. (normál zárt) bejövő kapcsoló.
<b>29 (ANT) 30</b> 	Antennacsatlakozó a bővítő típusú rádióvevő táblához. Használjon RG-58-at, ha külső antennát használ; a maximális ajánlott hossz: 10 méter. <b>Fontos:</b> Ne kössön össze kábeleket!
<b>32(ORO) 31(COM)</b> 	Időtartam-kapcsoló bemenet (N.O.) Ha az időtartam funkció aktív, a kapu kinyílik és nyitva marad. A külső eszköz által (óra) megadott idő letele után a kapu bezáródik.
<b>33(AP) 37(COM)</b> 	Nyitás parancsjel-bemenet (N.O.)
<b>34(CH) 37(COM)</b> 	Zárás parancsjel-bemenet (N.O.)
<b>35(PP) 37(COM)</b> 	Gyalogos mód parancsjel-bemenet (N.O.) Az irányítás funkcióját az P4 paraméter határozza meg.
<b>36(PED) 37(COM)</b> 	Részleges nyitás parancsjel-bemenet (N.O.) Kétszárnyas ajtók automata rendszereinél a gyári beállítás részleges nyitási parancsa az 1-es SZÁRNYAT teljesen nyitja. Egyszárnyas kapuk gyári beállításánál a részleges nyitás a teljes nyitás 50%-a.
<b>ABSZOLÚT DEKÓDER (SMARTY EMA)</b>	Telepített abszolút dekóder a <b>SMARTY</b> szériájú motoroknál (lásd. 8-as ábra) A kapu útvonalának beállítása során a teljesen nyitott és teljesen zárt helyzetekhez ekóderes olvasásra van szükség. Normál működés esetén dekóderes olvasásra van szükség minden motorindításnál, kivéve iránymegfordításnál szenzoros belépőél, az akadályérzékelő rendszer, vagy a fotocellák aktiválódása esetén, vagy a felhasználó külön parancsa esetén.  <b>Fontos:</b> az abszolút dekóder párhuzamosan van csatlakoztatva a motor fázisaival. Normális esetben egy rövid hallható hangot (sípólást) bocsát ki. Ha nincs ilyen sípólás, a dekóder ki valószínűleg ki van kötve, nincs telepítve, vagy sérült.  <b>SMARTY KETTŐS MŰKÖDÉSŰ MOTOR:</b> a dekóder a <b>ROGER TECHNOLOGY</b> által gyárilag beépített és telepített. <b>SMARTY KETTŐS MŰKÖDÉSŰ MOTOR:</b> a <b>SMARTY/EMA</b> termékkód elérhető a motor telepítéséhez. Kapcsolja be a dekódert a 7 101 paraméterrel, és állítsa be az automata kapu útvonalát.
<b>VEVŐTÁBLA</b>	Csatlakozó plug-in rádióvevő táblához. A vezérlőegységnek két rádiótávírányítás funkciója van alából : – <b>PR1</b> - Galogos mód parancs (a 75-os paraméternél módosítható) – <b>PR2</b> - Részleges nyitás parancs (a 77-es paraméternél módosítható)

KAPCSOLÓ	LEÍRÁS
<b>B71/BCHP AKKUTÖLTŐ</b>	(7.ábra) Áramszünet esetén a vezérlőegységet az akkumulátorok működtetik. Ha a vezérlőegység akkuról megy, a <b>B71</b> kód látható a kijelzőn, és a villogófény időnként rövid időre felvillan, amíg az áram vissza nem áll, vagy amíg az akkumulátor töltöttsége a megengedett legkisebb érték alá esik. Ebben az esetben a <b>B71</b> (alacsony töltöttség) kód jelenik meg a kijelzőn, és a vezérlőegység nem fogad el további parancsokat. Ha a kapu mozgása közben megy el az áram, a kapu megáll, majd 2 mp után automatikusan folytatja a megkezdett műveletet.
<b>AKKUMULÁTOR KITT 2x12 Vdc 4,5 Ah (B71/BCHP/EXT)</b>	Fontos: akkumulátor módban egy 1.5 mp-es rögzített késleltetési idő van beállítva, ha a késleltetési idő a 25 és 25 paramétereknél ki van kapcsolva. Az akkumulátorok terhelésének csökkentése érdekében a fotocella adók pozitív tápkábelét az SC (lásd 5-6. ábra) portnál is be lehet kötni. Állítsa be a <b>B71</b> vagy <b>B72</b> paramétereket. Ebben a konfigurációban a vezérlőegység nem látja el árammal a kiegészítő eszközöket akkor, amikor a kapu teljesen nyitva vagy csukva van.
Csak <b>AGM</b> típusú	FIGYELEM! Az akkumulátorokat mindig az elektromos vezérlőhöz kell csatlakoztatni a töltéshez. Időről-időre (de legalább 6 hónaponként) ellenőrizze az akkumulátorok működését! További információkért lásd a <b>B71/BCHP</b> akkumulátortöltő telepítési kézikönyvét.

## 12 Biztonsági bemenet és Parancs státusz (TESZT mód)

Ha nincsenek aktív parancsok, nyomja meg a TEST gombot, és ellenőrizze az alábbiakat.

KIJELZŐ	LEHETSÉGES OK	SZOFTVERES MŰVELET	HELYESBÍTŐ TEVÉKENYSÉG
88 27	A biztonsági STOP kapcsoló nyitva 57-es paraméter helytelen beállítása	Ellenőrizze az 57-es paraméter beállítását	Telepítsen egy STOP gombot (NC)/ jumperolja az ST kapcsolót a COM porthoz.
88 25	A COS1 szenzoros belépőél nincs vagy helytelenül van csatlakoztatva.	Állítsa be a 73 00-át, ha nincs, vagy kikapcsoláshoz	Jumperelje a COS1 kapcsolót a COM porthoz, ha nincs, vagy kikapcsoláshoz
88 24	A COS2 szenzoros belépőél nincs vagy helytelenül van csatlakoztatva.	Állítsa be a 74 00-át, ha nincs, vagy kikapcsoláshoz	Jumperelje a COS2 kapcsolót a COM porthoz, ha nincs, vagy kikapcsoláshoz.
88 23	Az FT1 fotocella nincs vagy helytelenül van csatlakoztatva. 57-es paraméter helytelen beállítása.	Állítsa be a 50 00 és 51 00-át, ha nincs, vagy kikapcsoláshoz	Jumperelje az FT1 kapcsolót a COM porthoz, ha nincs, vagy kikapcsoláshoz. A csatlakozást az odatarozó csatlakozási rajzon ellenőrizze. (4. ábra)
88 22	Az FT2 fotocella nincs vagy helytelenül van csatlakoztatva. 57-es paraméter helytelen beállítása.	Állítsa be a 53 00 és 54 00-át, ha nincs, vagy kikapcsoláshoz.	Jumperelje az FT2 kapcsolót a COM porthoz, ha nincs, vagy kikapcsoláshoz. A csatlakozást az odatarozó csatlakozási rajzon ellenőrizze. (4. ábra)
PP 00	Ha parancs nélkül jelenik meg, a kapcsoló (N.O.) lehet, hibás, vagy a gombok egyike helytelenül van bekötve.	-	Ellenőrizze a PP - COM kapcsolókat és a gombokat.
CH 00		-	Ellenőrizze a CH - COM kapcsolókat és a gombokat.
AP 00		-	Ellenőrizze a AP - COM kapcsolókat és a gombokat.
PE 00		-	Ellenőrizze a PED - COM kapcsolókat és a gombokat.
OR 00	Ha parancs nélkül jelenik meg, a kapcsoló (N.O.) lehet, hibás, vagy az időzítő helytelenül van bekötve.	-	Ellenőrizze az ORO - COM kapcsolókat. Ne zárja a ezt a kapcsolót, ha nincs használatban.

**Fontos:** Nyomja meg a TEST gombot a TESZT módból való kilépéshez.

A biztonsági eszközök és a beviteli státuszhibák hibaelhárítására csak helyesbítő tevékenységi szoftver ajánlott.



## 13 Riasztások és hibák

PROBLÉMA	RIASZTÁS	LEHETSÉGES OK	HIBAELEHÁRÍTÁS
A kapu nem nyílik vagy záródik	POWER LED ki	Nincs áram.	Ellenőrizze az áramvezetékét.
	POWER LED ki	Lecsapott biztosítékok	Cseréljen biztosítékot. A cseréjük előtt mindig áramtalanítson.
	OF St	A tápellátás bemeneti feszültség hibája. Vezérlés nem tud elindulni.	Először áramtalanítson, majd várjon 10 mp-et, utána kapcsolja vissza az áramot és kapcsolja be a berendezést. A vezérlőegység cseréjét javasoljuk, ha a probléma fennáll.
	Pr Ot	Túláram észlelése az átalakítóban	Nyomja meg a <b>TEST</b> gombot kétszer ,vagy adjon három utasítást egymás után.
	SECO	Hibás csatlakozása a SEC1 és SEC2 között (transzformátor)	Cserélje ki a csatlakozót a SEC1 és SEC2 között.
	dAtA	Kapuútvonal-beállítási hiba	Nyomja meg a <b>TEST</b> gombot, és ellenőrizze a biztonsági eszközök csatlakozását és állapotát (riasztott). Ellenőrizze, hogy az 1-es és 2-es MOTOR mechanikus ütközői jól vannak-e pozicionálva. Ismételje meg a beállítási procedúrát.
		Parameter 7 1 módosítva	A kijelzőn a dAtA hibakód jelenik meg, ha ez a paraméter módosításra került. Nyomja meg a <b>PROG</b> gombot, és ismételje meg a beállítást.
	Not 1	1-es MOTOR nincs csatlakoztatva	Ellenőrizze a motorkábelét.
	Not 2	2-es MOTOR nincs csatlakoztatva.	Ellenőrizze a motorkábelét.
	FUSE	Az F1 biztosíték sérült vagy lecsapott. Ez az üzenet nem jelenik, ha a vezérlő akkuról megy.	Cserélje ki a biztosítékot. A biztosítékok cseréje vagy visszahelyezése előtt mindig áramtalanítson.
	Példa: 15 EE 21 EE	Konfigurációs paraméter hibája	Állítsa be a helyes konfigurációs értéket és mentse azt el.
	En 11	Az 1-es MOTOR dekódere nem válaszol, nincs vagy hibás.	Ellenőrizze a dekóder csatlakozását. Ha a probléma fennáll, ajánlott a dekóder cseréje.
	En 2 1	A 2-es MOTOR dekódere nem válaszol, nincs vagy hibás	Ellenőrizze a dekóder csatlakozását. Ha a probléma fennáll, ajánlott a dekóder cseréje.
	En 12	Kommunikációs hiba a vezérlő és a 1-es MOTOR dekódere között.	Ellenőrizze az 1-es MOTOR csatlakozását.
	En 22	Kommunikációs hiba a vezérlő és a 2-es MOTOR dekódere között.	Ellenőrizze a 2-es MOTOR csatlakozását.
	En 13	Az 1-es MOTOR dekóderének apró üzemzavara.	Ellenőrizze az 1-es MOTOR csatlakozását. Ellenőrizze a vezérlő tápfeszültségét.
	En 23	A 2-es MOTOR dekóderének apró üzemzavara.	Ellenőrizze a 2-es MOTOR csatlakozását. Ellenőrizze a vezérlő tápfeszültségét.
	En 14	Az 1-es MOTOR dekóderének dekódermágnos üzemzavara. Súlyos dekóder üzemzavar.	A probléma fennállása esetén ajánlott a dekóder cseréje.
	En 24	A 2-es MOTOR dekóderének dekódermágnos üzemzavara. Súlyos dekóder üzemzavar.	A probléma fennállása esetén ajánlott a dekóder cseréje.
	En 15	Az 1-es MOTOR észlelt pozíciója nem felel meg a a kapu úthosszának.	Ismételje meg a beállítási procedúrát. A probléma fennállása esetén ajánlott a dekóder cseréje.
En 25	A 2-es MOTOR észlelt pozíciója nem felel meg a a kapu úthosszának.	Ismételje meg a beállítási procedúrát. A probléma fennállása esetén ajánlott a dekóder cseréje.	
bLtD (btLO)	Lemerült akkumulátorok	Várja meg a tápellátás helyreállítását.	

PROBLÉMA	RIASZTÁS KÓDJÁ	LEHETSÉGES OK	HIBAELHÁRÍTÁS
A beállítási procedúra nem zárul helyesen.	AP P.E	A TEST gomb véletlen benyomva.	Ismételje meg a beállítási procedúrát
		Riasztott biztonsági eszközök	Nyomja meg a TEST gombot, és ellenőrizze a biztonsági eszközök állapotát és csatlakozását.
		Magas feszültségcsökkenés	Ismételje meg a beállítási procedúrát. Ellenőrizze az tápellátás feszültségét.
A beállítási procedúra nem zárul helyesen.	AP PL	Úthosszhiba	Mozgassa a kaput teljesen zárt helyzetbe, és ismételje meg a procedúrát.
A távirányításnak korlátozott a hatótávolsága, és nem működik az automata ajtó mozgása alatt.	-	A rádiójelet fémtárgyak vagy vasbeton falak akadályozzák.	Telepítse az antennát.
	-	Lemerült akkumulátorok	Cserélje ki a transzmitter akkumulátorait.
A villogófény nem működik.	-	Kiégett izzó/LED vagy kikapcsolt villogófény	Ellenőrizze a LED áramkört és/vagy a csatlakozó vezetékeket.
A kapu megállásakor a villogófény rendszeres időközönként megvillog (1 mp 4 mp szünettel).	ASSL (ASST)	Karbantartási riasztás	Végezze el a karbantartási programot. A riasztás kiütéséhez tartsa lenyomva a TEST gombot 5 mp-ig. Ekkor a ASSL kód jelenik meg, utána az U PdtE üzenet villog 4 mp-ig: a riasztás kiütéséhez tartsa lenyomva a TEST gombot addig, amíg a danE kód megjelenik a kijelzőn. Ha a TEST gomb idő előtt el van engedve, a P brE kód jelenik meg a kijelzőn, és a riasztás nincs kiütve. A műveletszámláló újraindul.
P 05 üzenet együtt egy hallható figyelmeztető jelzéssel	POS 1 (POS1)	Értesítés, hogy az 1-es MOTOR pozíció leolvasása folyamatban van.	Minden művelet kezdetekor a vezérlőegység leolvassa az 1-es MOTOR helyzetét. Ha ez a leolvasás nem sikerül, az E n 11 hibakód jelenik meg a kijelzőn.
	POS 2 (POS2)	Értesítés, hogy a 2-es MOTOR pozíció leolvasása folyamatban van.	Minden művelet kezdetekor a vezérlőegység leolvassa a 2-es MOTOR helyzetét. Ha ez a leolvasás nem sikerül, az E n 2 1 hibakód jelenik meg a kijelzőn.
A kapunyitáskijelző lámpa nem működik.	-	Kiégett izzó. vagy megszakadt kábelek	Ellenőrizze az izzókat és/vagy a vezetékeket.
A kapu nem hajtja végre a kívánt manővert.	-	Felcserélt motorkábelek.	Cseréljen meg két vezeték a X-Y-Z vagy Z-Y-X csatlakozópontonál.

**Fontos:** Nyomja meg a TEST gombot a riasztás átmeneti leállításához. Ha a probléma nem lett megoldva, a következő parancs beérkezésekor a hibaüzenet újra megjelenik a kijelzőn.

# 14 DIAGNOSZTIKA, INFÓ MÓD

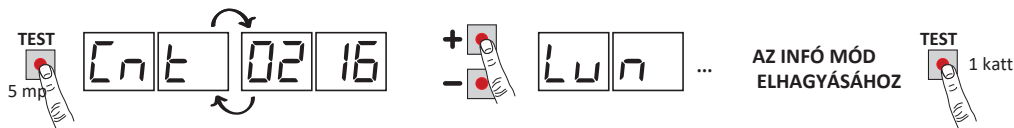

Az INFÓ MÓD a **EDGE1** vezérlő által mért egyes paraméterek megtekintésére is szolgál. Ha a motor áll, nyomja le és tartsa lenyomva a **TEST** gombot 5 mp-ig a "Parancsjelzések és biztonsági eszközök" módnál.

A vezérlőegység az alábbi paramétereket és hozzájuk tartozó mért értékeket sorrendben jeleníti meg.

Paraméter	Funkció
<b>P3.00</b>	A vezérlőegység firmware verziójának 3 mp-es kijelzése
<b>Cn1</b>   <b>Cn2</b>	Az 1-es és 2-es MOTOR relatív helyzetének megjelenítése a teljes hosszhoz képest a teszt idején.
<b>Lm1</b>   <b>Lm2</b>	Az 1-es és 2-es MOTOR beállított útja teljes hosszának a megjelenítése fordulatszámban.
<b>rP1</b>   <b>rP2</b>	Megjeleníti fordulatszámban az 1-es és 2-es MOTOR sebességet (rpm).
<b>ANP1</b>   <b>ANP2</b>	Az 1-es és 2-es MOTOR áramfogyasztása amperben (e.g.: 001.1 = 1,1 A .... 016.5 = 16,5 A). Ha az 1-es és 2-es MOTOR áll, az áramfogyasztási értékük 0. Aktiválja a parancsfunkciót az áramfelhasználás teszteléséhez.
<b>bUS</b>	Rendszer OK jelző. A túlterhelés ellenőrzéséhez ( pl. túl sok eszköz van csatlakoztatva egy 24 V-os kimenethez), vagy a hálózati feszültség túl alacsony, hasonlítsa össze a leolvasott paramétereket az alábbi értékekkel, álló motor mellett. hálózati feszültség = 230 Vac (névleges), bUS= 3 7. 5 hálózati feszültség = 207 Vac (-10%), bUS= 3 3. 5 hálózati feszültség = 253 Vac (+10%), bUS= 4 1. 5
<b>CNP1</b>   <b>CNP2</b>	Áram kijelzése amperben, ami az 1-es és 2-es MOTOR terhelése miatt kerül felhasználásra, például túl alacsony külső hőmérséklet esetén (e.g.: 0 = 0 A ... 4 = +3 A). Teljesen nyitott vagy zárt helyzetben, ha a művelet kezdetén a vezérlőegység nagyobb terhelést érzékel, mint a kapu mozgási ciklusához a memóriában eltárolt érték, a vezérlő automatikusan növeli az 1-es és 2-es MOTORHOZ eljuttatott áramot.
<b>ASC1</b>   <b>ASC2</b>	Megjeleníti azt az áramküszöböt amperben, ahol az 1-es és 2-es MOTOR akadályérzékelő funkciója.(kárvédelem) bekapcsol. Ezt az értéket a vezérlő számolja ki automatikusan a 30, 3 1 és 3 2 paraméterek alapján. A motor megfelelő működéséhez azy $\frac{P}{P}$ értéknek mindig alacsonyabbnak kell lennie az $A 5C$ -nél.
<b>ti1</b>   <b>ti2</b>	Azt az időt jelzi mp-ben, amire a motoroknak egy akadály észlelésére szüksége van a 3 1/3 2 paraméterek szerint. Pl: 1.000 = 1 s / 0.120 = 0.12 s (120 ms). Biztosítja, hogy a művelet ideje 0.3 mp-nál hosszabb legyen.
<b>AbS1</b>   <b>AbS2</b>	1-es és 2-es MOTOR állapot OK jelző. Normál esetben ez az érték 500-nál kevesebb. Ha ez az érték meghaladja a 2000-et, a vezérlő lekapcsolja a motort. Az 500 feletti érték az jelzi, hogy a csatlakozó kábel jellemző nem felelnek meg telepítéshez, vagy a csatlakozó kábel túl hosszú vagy nem megfelelő keresztmetszetű. Esetleg a kefe nélküli motor elektromos hibájára utal.
<b>UP</b>	Ha a vezérlőegység képes a teszt alatt a kapu helyzetének megállapítására, az alábbi kódok jelennek meg a képernyőn: <b>UP _</b> helyzet ismert, normál működés. <b>UP L</b> Az 1-es SZÁRNY helyzete ismeretlen. Helyzet-visszaállítás folyamatban. <b>UP I</b> A 2-es SZÁRNY helyzete ismeretlen. Helyzet-visszaállítás folyamatban. <b>UP I2</b> Mindkét szárny helyzete ismeretlen. Helyzet-visszaállítás folyamatban.
<b>OC</b>	Az automata rendszer állapotának kijelzése (nyitott/zárt). <b>OC OP</b> automata rendszer nyitás (aktív motor). <b>OC CL</b> automata rendszer zárás (aktív motor). <b>OP - O</b> automata rendszer teljesen nyitott (álló motor). <b>OP - C</b> automata rendszer teljesen zárt (álló motor).
<b>UF</b>	<b>UF U</b> hálózati feszültség túl magas vagy túl alacsony. <b>UF H</b> túlfeszültség a motorban.
<b>HOUR</b>	A karbantartási riasztásig hátralévő órák számát jelzi. A szám előtt egy – (minusz) jel található. Ha a hátralévő órák száma négyjegyű, a mínusz jel (-) egy pontra cserélődik. Példa: -óra a karbantartási riasztásig = .1234 • A ↓ (LE nyíl) lenyomása: az utolsó karbantartás ideje órában. Az első karbantartás ideje 0.0.0.0. . • A ↑ (FEL nyíl) lenyomása: vissza a riasztásig hátralévő órák megjelenítéséhez.
<b>bLoc</b>	Ha a motorfék aktív: <b>O I</b> , ha nem: <b>O O</b> .

- Ha csak egy motor van a vezérlőegységhez csatlakoztatva, csak az 1-es MOTOR kapcsolódó paraméterei jelennek meg.
- Használja a +/- gombokat a paraméterek scrollozásához. Ha a sorozatban az utolsó paraméterhez ér, nyomja be a - gombot az előző paraméterekhez való visszatéréshez.
- INFÓ módban az automata rendszer tesztüzemre való időben aktiválódhat .
- A két ÜZEMELTETŐ JELEN módban külön is vezérelve lehet a "d **RE R**" kód figyelmen kívül hagyásával és a telepített biztonsági eszközök megkerülésével (fotocellák, belépőélek és a STOP gomb), kivéve az akadályérzékelő rendszert. Az 1-es MOTOR a következő üzenetekkel irányítható: **Cn1**, **r P I**, **A P I**, és **AbS1** kód jelenik meg a kijelzőn.

A 2-es MOTOR a következő üzenetekkel irányítható:  $\overline{CnB2}$ ,  $A P 2$ ,  $A P 2$  és  $AbB2$  kód jelenik meg a kijelzőn. • Nyomja le az ▲UP (fel) NYILAT" és a ▼DOWN (le) NYILAT" a kiválasztott motor nyitására vagy zárására.

• Biztonsági okokból a nyitási és zárási funkciók csak folyamatos vezérlési módban érhetőek el (működtető jelen): nyomja le a gombot, majd engedje fel 1 mp-en belül, majd tartsa lenyomva. A motor a gomb felengedésekor leáll.

**FIGYELEM:** A motor működésének tesztelése alatt a fordulatszám-számláló (helyzet) ugyanaz marad, de a szárnyhelyzet-irányító funkció okozhat gondokat. Az INFÓ-ból való kilépés előtt győződjön meg a szárnyak helyes beállításáról.

- Az INFÓ módból való kilépéshez nyomja meg és pár mp-ig tartsa benyomva a TEST gombot.

## 15 Mechanikus NYITÁS

A hálózati tápellátás hibája esetén a kapu az automata rendszer használati és karbantartási kézikönyvében megadott utasítások szerint is kinyitható. Az áramellátás helyreállítása esetén, a vezérlőegység az első beérkező parancsra elindít helyzet-visszaállító módban egy nyitási műveletet (lásd 16-17. fejezet)

**SMARTY KETTŐS MŰKÖDÉSŰ MOTORNAÁL:**  $B 4 \overline{B} \overline{B}$  hibakód vagy áramszünet esetén a kapu a motor kikapcsolása nélkül is nyitható, illetve csukható.

A SMARTY/EMA abszolút dekóder (szabványosan telepítve a SMARTY KETTŐS MŰKÖDTESETŰ és opcionális a SMARTY EGYSZERES MŰKÖDTESETŰ motoroknál) lehetővé teszi, hogy a vezérlő az új parancs vétele után azonnal visszaállítsa a kapu helyzetét.

## 16 Helyzet-visszaállító mód (BM20-BR20-BH23-BR21)

A tápellátás helyreállása esetén és az első parancs beérkezésekor, vagy egymás után három akadály érzékelésekor ugyanazon a helyen a vezérlőegység helyzet-visszaállító módban indít el egy manővert. A parancsjelzés vételekor a kapu a műveletet alacsony sebességnél kezdi el. A villogófény a szokásostól eltérő módon jelez (3 mp-ig be, 1,5 mp-ig ki) A vezérlőegység ez alatt az eljárás alatt visszaállítja a telepítési adatokat. **Figyelem:** addig ne használjon semmilyen vezérlést, amíg a kapu mindkét szárnyra be nem fejezte a műveletet!

Ha a kapu teljesen nyitott vagy zárt helyzetbe indult eredetileg működésben lévő vezérlőegységgel, a kézi zár zárása előtt először mindig vissza kell állítani a szárnyak eredeti helyzetét. A kapu normális működése az első vezérlési parancs kiadásakor helyreáll.

**FIGYELEM:** A kapu nyitási egy átmeneti helyzetből nem ajánlott, ez a vezérlésben a szárny helyzetének elvesztéséhez vezethet (lásd a  $\overline{CnE} / \overline{CnE} 2$  paramétereket INFÓ módban). Ebben az esetben helyzet-visszaállításra van szükség.

## 17 Helyzet visszaállítás abszolút dekóderrel (csak SMARTY széria)

A tápellátás helyreállása utáni első parancsnál vagy nyitott kapu esetén a vezérlő az abszolút dekódert használja a kapuszárnyak helyzetének azonnali visszaállításához. Ha a vezérlőegység észleli, hogy a szárnyak helyzete hibás, azt automatikusan korrigálja. Például: ha a vezérlőegység egy nyitási parancsjelet vesz, de a kapuszárnyak nem tudnak záródni, az egység először végrehajt egy teljes nyitási ciklust, majd 1 mp után zárja a szárnyakat (akkor is, ha nincs automatikus zárás beállítva), hogy helyreállítsa a helyes pozíciót.

**Figyelem:** addig ne használjon semmilyen vezérlést, amíg a kapu mindkét szárnyra be nem fejezte a műveletet!

## 18 Előzetes tesztelés

- Kapcsolja le az áramot
- Ellenőrizze, hogy az automatikus rendszer motorjai megfelelő irányban forognak-e. Ha a szárnyak nem jó irányba mozognak, cserélje meg bármelyik két kábelt az X-Y-Z panelnél.

•  $\overline{CnE} 1$  /  $\overline{CnE} 2$  paraméterek beállítását az INFÓ módban végezze el.  
 •  $\overline{CnE} 1$  /  $\overline{CnE} 2$  paraméterek beállítását az INFÓ módban végezze el.  
 •  $\overline{CnE} 1$  /  $\overline{CnE} 2$  paraméterek beállítását az INFÓ módban végezze el.  
 •  $\overline{CnE} 1$  /  $\overline{CnE} 2$  paraméterek beállítását az INFÓ módban végezze el.

• = kettős

- Kapcsolja le az áramot, és kösse ki az akkumulátorokat (ha vannak), majd kösse be őket újra. Átmeneti helyzetben lévő kapunál ellenőrizze, hogy a helyzet-visszaállítási procedúra sikeresen végrehajtásra kerül nyitott és zárt állásnál is.

• SMARTY =  
 I, majd ellenőrizze a sebességi és lassulási értékeket. Helyzet-visszaállításra ilyenkor nincs

szükség.

- $B 4 \overline{B} \overline{B}$  (csak SMARTY kettős működtetésű) kód esetén ellenőrizze, hogy a kapuszárnyak záródnak-e a motorok leállításakor.

## 19 Karbantartás

Hathavonta végezzen rendszeres karbantartást.

Ellenőrizze a kapu tisztaságát és az eszközök működését

Ha az egységben koszt, nedvességet, rovarokat vagy más idegen anyagot talál, áramtalanítson, majd tisztítsa meg a panelt és borítást.

A tisztítás után ismételje meg a kezdeti telepítési procedúrát. Ha bármilyen korrózióra bukkan a nyomtatott áramkörön, mérje fel, hogy szükséges-e az áramkör cseréje.

Ellenőrizze, hogy az akkumulátor jó és működőképes állapotban van-e.

## 20 Leszerelés



Ezt a terméket kizárólag szakember szerelheti le a termék helyes és biztonságos eltávolítására szolgáló eljárások betartásával. A termék számos különböző anyagból áll, ezek közül némelyik újrahasznosítható, másokat csakis a kijelölt újrahasznosító és hulladékkezelési létesítményekben szabad leadni. Ilyenkor mindig figyelembe kell venni az adott termék kategóriára vonatkozó helyi szabályozást.

A termék nem lehet háztartási hulladékként kezelni. Vegye figyelembe a szelektív hulladékgyűjtés helyi szabályait vagy juttassa el a terméket a kereskedőhöz akkor, amikor egy hasonló terméket vásárol. A helyi szabályozás komoly bírsággal is sújthatja a termék helytelen kezelését hulladékként.

**Figyelem!** A termék egyes részei tartalmazhatnak olyan anyagokat, amelyek veszélyesek vagy környezetre ártalmasak, és amelyek a helytelen hulladékkezelés esetén környezeti károkat, illetve egészségkárosodást okozhatnak.

## 21 További információk és kapcsolat

A **ROGER TECHNOLOGY** az ezzel a kiadvánnyal kapcsolatos jogok kizárólagos tulajdonosa. A **ROGER TECHNOLOGY** fenntartja a jogot bármilyen változtatásra előzetes értesítés nélkül. A dokumentum másolása, szkennelése vagy bármilyen módosítása a **ROGER TECHNOLOGY** előzetes engedélye nélkül tilos!

Ez a telepítési kézikönyv és tudnivalók az üzembe helyezőnek nyomtatott formában jár a terméket tartalmazó dobozban. A dokumentum digitális verziója (PDF formátumban) az összes esetleges jövőbeli változtatással együtt elérhető a weboldalunk erre szolgáló részén: [www.rogertechnology.com/B2B](http://www.rogertechnology.com/B2B) oldal Önkiszolgáló oldalán.

### ROGER TECHNOLOGY ÜGYFÉLSZOLGÁLAT:

nyitvatartás: hétfőtől péntekig

08:00 -12:00 és 13:30-17:30 között

Telefonszám: +39 041 5937023

E-mail: [service@rogertechnology.it](mailto:service@rogertechnology.it)

Skype: [service\\_rogertechnology](https://www.skype.com/name/roger-technology)

Az automata rendszerrel kapcsolatos bármilyen kérdés vagy probléma esetén kérjük, hogy először töltsd ki a "SZERELES" webes űrlapot a [www.rogertechnology.com/B2B](http://www.rogertechnology.com/B2B) weboldal Önkiszolgáló oldalán.

## 22 Megfeleléségi nyilatkozat

Én, az alulírott, mint a gyártó megbízott jogi képviselője, Roger Technology - Via Botticelli 8, 31021, Bonisoliolo di Mogliano V.to (TV) ezúton KIJELENTEM, hogy a lentebb meghatározott eszköz, leírás: vezérlőegység automata kapuhoz

Modell: EDGE1

megfelel az alábbi direktívák jogi követelményeinek:

- 2006/42/EC

- 2004/108 /EU

- 2011/65/EC

továbbá az összes lenti szabvány és/vagy technikai követelmény is betartásra került:

EN 61000-6-3

EN 61000-6-2

Az év utolsó két szemjegye, amikor ez a jelölés alkalmazásra került: € 17.

Hely: Mogliano V.to

Dátum h.n.é.: 03-01-2017

Aláírás: