

DE

Anleitung für Montage und Betrieb

Empfänger ESE BiSecur / ESE-MCX BiSecur

EN

Fitting and Operating Instructions

Receiver ESE BiSecur / ESE-MCX BiSecur

FR

Instructions de montage et d'utilisation

Récepteur ESE BiSecur / ESE-MCX BiSecur

ES

Instrucciones de montaje y funcionamiento

Receptor ESE BiSecur / ESE-MCX BiSecur

RU

Руководство по монтажу и эксплуатации

Приемник ESE BiSecur / ESE-MCX BiSecur

+

NL

PL

SL

FI

IT

HU

NO

DA

PT

CS

SV

HÖRMANN

DEUTSCH	3
ENGLISH	12
FRANÇAIS	20
ESPAÑOL	28
РУССКИЙ	36
NEDERLANDS	44
ITALIANO	52
PORTUGUÊS	60
POLSKI	68
MAGYAR	76
ČESKY	84
SLOVENSKO	91
NORSK	99
SVENSKA	107
SUOMI	115
DANSK	123

Inhaltsverzeichnis

1	Zu dieser Anleitung	4
2	Sicherheitshinweise	4
2.1	Bestimmungsgemäße Verwendung	4
2.2	Sicherheitshinweise zum Betrieb des Empfängers.....	4
3	Lieferumfang	5
4	Beschreibung des Empfängers	5
4.1	LED-Anzeige	5
5	Montage	6
6	Anschluss	6
7	Einlernen eines Funkcodes	7
7.1	Funkcodes einlernen.....	8
8	Betrieb	8
9	Rückmeldung der Torposition	8
9.1	Keine Rückmeldung.....	9
10	Kommunikationsfehler	9
11	Geräte-Reset	9
12	Entsorgung	10
12.1	Entsorgung von Elektroaltgeräten in Deutschland.....	10
13	Technische Daten	11
14	EU-Konformitätserklärung	11

Weitergabe sowie Vervielfältigung dieses Dokuments, Verwertung und Mitteilung seines Inhalts sind verboten, soweit nicht ausdrücklich gestattet. Zuwiderhandlungen verpflichten zu Schadenersatz. Alle Rechte für den Fall der Patent-, Gebrauchsmuster- oder Geschmacksmustereintragung vorbehalten. Änderungen vorbehalten.

Sehr geehrte Kundin, sehr geehrter Kunde,
wir bedanken uns, dass Sie sich für ein Qualitätsprodukt aus unserem Hause entschieden haben.

1 Zu dieser Anleitung

Lesen Sie diese Anleitung sorgfältig und vollständig durch, sie enthält wichtige Informationen zum Produkt. Beachten Sie die Hinweise und befolgen Sie insbesondere die Sicherheits- und Warnhinweise.

Weitere Informationen zur Handhabung von Funk-Komponenten finden Sie im Internet. Bewahren Sie diese Anleitung sorgfältig auf und stellen Sie sicher, dass sie jederzeit verfügbar und vom Benutzer des Produkts einsehbar ist.

2 Sicherheitshinweise

2.1 Bestimmungsgemäße Verwendung

Der Empfänger ESE BiSecur/ESE-MCX BiSecur ist ein bidirektionaler Empfänger zum Ansteuern von Antrieben und Steuerungen. Er hat fünf Kanäle und wird mit dem BiSecur-Funk betrieben. Je nach Antriebstyp sind gegebenenfalls nicht alle Kanäle aktiv/funktionsfähig.

Andere Anwendungsarten sind unzulässig. Der Hersteller haftet nicht für Schäden, die durch bestimmungswidrigen Gebrauch oder falsche Bedienung verursacht werden.

2.2 Sicherheitshinweise zum Betrieb des Empfängers

VORSICHT

Verletzungsgefahr durch unbeabsichtigte Torfahrt

► Siehe Warnhinweis Kapitel 7

ACHTUNG

Beeinträchtigung der Funktion durch Umwelteinflüsse

Bei Nichtbeachtung kann die Funktion beeinträchtigt werden!

Schützen Sie den Empfänger vor folgenden Einflüssen:

- direkter Sonneneinstrahlung (zul. Umgebungstemperatur: -20 °C bis $+60\text{ °C}$)
- Feuchtigkeit
- Staubbelastung

HINWEISE:

- Ist kein separater Zugang zur Garage vorhanden, führen Sie jede Änderung oder Erweiterung von Funksystemen innerhalb der Garage durch.
- Führen Sie nach dem Programmieren oder Erweitern des Funksystems eine Funktionsprüfung durch.
- Verwenden Sie für die Inbetriebnahme oder die Erweiterung des Funksystems ausschließlich Originalteile.
- Die örtlichen Gegebenheiten können Einfluss auf die Reichweite des Funksystems haben.
- GSM 900-Handys können bei gleichzeitiger Benutzung die Reichweite beeinflussen.

3 Lieferumfang

- Empfänger
ESE BiSecur / ESE-MCX BiSecur
- Befestigungsmaterial
- Externe Antenne
(nur ESE-MCX BiSecur)
- Bedienungsanleitung

4 Beschreibung des Empfängers

ESE BiSecur

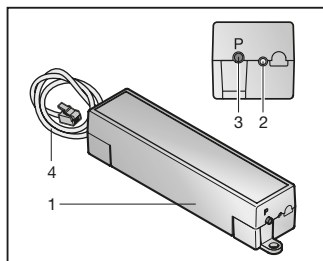

- 1 Empfänger
- 2 LED, blau
- 3 Programmier­taste **P** (P-Taste)
- 4 Anschlussleitung, 0,5 m,
Systemleitung 4-polig

ESE-MCX BiSecur

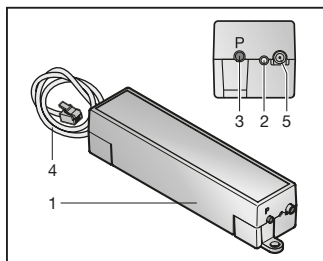

- 1 Empfänger
- 2 LED, blau
- 3 Programmier­taste **P** (P-Taste)
- 4 Anschlussleitung, 7,0 m,
Systemleitung 4-polig
- 5 Anschlussmöglichkeit für externe
Antenne

4.1 LED-Anzeige

Blau (BU)

Zustand	Funktion
leuchtet erst konstant, blinkt dann ggf. langsam und erlischt	Empfänger wird gestartet
leuchtet 1 × kurz	ein gültiger Funkcode Kanal 1 wird erkannt
leuchtet 2 × kurz	ein gültiger Funkcode Kanal 2 wird erkannt
leuchtet 3 × kurz	ein gültiger Funkcode Kanal 3 wird erkannt
leuchtet 4 × kurz	ein gültiger Funkcode Kanal 4 wird erkannt
leuchtet 5 × kurz	ein gültiger Funkcode Kanal 5 wird erkannt
blinkt 1 ×	Empfänger befindet sich im Modus Lernen für Kanal 1
blinkt 2 ×	Empfänger befindet sich im Modus Lernen für Kanal 2
blinkt 3 ×	Empfänger befindet sich im Modus Lernen für Kanal 3
blinkt 4 ×	Empfänger befindet sich im Modus Lernen für Kanal 4

blinkt 5 x	Empfänger befindet sich im Modus Lernen für Kanal 5
blinkt schnell nach langsamem Blinken	beim Lernen wurde ein gültiger Funkcode erkannt
blinkt 5 Sek. langsam, blinkt 2 Sek. schnell	Geräte-Reset wird durchgeführt bzw. abgeschlossen
blinkt dauerhaft langsam	Kommunikationsfehler
aus	Betriebsmodus

5 Montage

ESE-MCX BiSecur

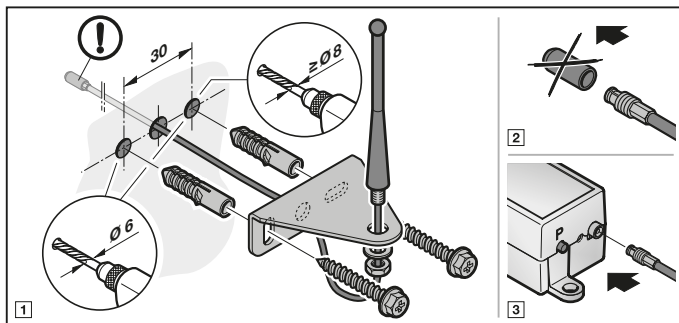

6 Anschluss

Schließen Sie den Empfänger ESE BiSecur / ESE-MCX BiSecur mit der Systemleitung an der BUS-Buchse auf der Antriebsplatine an.

HINWEIS:

Die Systemleitung kann bis zu einer Gesamtlänge von max. 30 m verlängert werden.

Wird der Empfänger über die Systemleitung mit 24 V DC Spannung versorgt, beginnt der Startvorgang. Abhängig von der Anzahl der bereits eingelernten Funkcodes, leuchtet die blaue LED erst konstant und blinkt dann ggf. langsam, bis die Kommunikation aufgebaut ist. Während dieser Zeit sind keine Funktionen möglich. Sobald die blaue LED erlischt ist der Empfänger betriebsbereit.

HINWEIS:

Nach einem Spannungsausfall verhält sich der Empfänger bei Spannungsrückkehr genauso.

7 Einlernen eines Funkcodes



VORSICHT

Verletzungsgefahr durch unbeabsichtigte Torfahrt

Während des Lernvorgangs am Funksystem kann es zu unbeabsichtigten Torfahrten kommen.

- ▶ Achten Sie darauf, dass sich beim Einlernen des Funksystems keine Personen oder Gegenstände im Bewegungsbereich des Tores befinden.

Es können max. 300 Funkcodes am Empfänger eingelernt werden. Sie können beliebig auf die vorhandenen Kanäle aufgeteilt werden. Wird der selbe Funkcode auf zwei unterschiedliche Kanäle gelernt, wird er auf dem zuerst gelernten Kanal gelöscht. Werden mehr als 300 Funkcodes eingelernt, werden die zuerst eingelernten Funkcodes gelöscht.

Zuordnung der Funktionen

Kanal 1	Impulsfolgesteuerung (Auf – Stopp – Zu – Stopp – Auf...)
Kanal 2	Licht (An – Aus – An – Aus – An...)
Kanal 3	Teilöffnung / Gehflügel (Funktion abhängig vom Antriebstyp)
Kanal 4	Tor-Auf (Auf – Stopp – Auf – Stopp – Auf...)
Kanal 5	Tor-Zu (Zu – Stopp – Zu – Stopp – Zu...)

Im Modus Lernen können die Kanäle des Empfängers durch Drücken der **P**-Taste gewechselt werden, solange kein Funkcode erkannt wurde.

Um einen Kanal zu aktivieren / wechseln:

- ▶ Drücken Sie die **P**-Taste 1 x, um Kanal 1 zu aktivieren.
- ▶ Drücken Sie die **P**-Taste 2 x, um Kanal 2 zu aktivieren.
- ▶ Drücken Sie die **P**-Taste 3 x, um Kanal 3 zu aktivieren.
- ▶ Drücken Sie die **P**-Taste 4 x, um Kanal 4 zu aktivieren.
- ▶ Drücken Sie die **P**-Taste 5 x, um Kanal 5 zu aktivieren.

Um den Modus Lernen abzubrechen:

- ▶ Drücken Sie die **P**-Taste 6 x oder warten Sie auf das Timeout.

Timeout:

Wird innerhalb von 25 Sekunden kein gültiger Funkcode erkannt, wechselt der Empfänger automatisch zurück in den Betriebsmodus.

7.1 Funkcodes einlernen

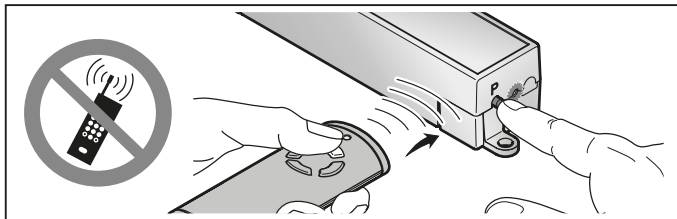

- Aktivieren Sie den gewünschten Kanal durch Drücken der **P**-Taste.
 - Die LED blinkt 1 × blau für Kanal 1
 - Die LED blinkt 2 × blau für Kanal 2
 - Die LED blinkt 3 × blau für Kanal 3
 - Die LED blinkt 4 × blau für Kanal 4
 - Die LED blinkt 5 × blau für Kanal 5
- Bringen Sie den Handsender, der seinen Funkcode vererben soll, in den Modus **Vererben / Senden**.
Wird ein gültiger Funkcode erkannt, blinkt die LED schnell blau und erlischt.
Der Empfänger ist im Betriebsmodus.

8 Betrieb

Der Empfänger signalisiert im Betriebsmodus das Erkennen eines gültigen Funkcodes durch das Aufleuchten der LED.

HINWEIS:

Wurde der Funkcode der eingelernten Handsendertaste zuvor von einem anderen Handsender kopiert, muss die Handsendertaste zum **ersten** Betrieb ein zweites Mal gedrückt werden.

Ein gültiger Funkcode Kanal 1 wird erkannt	= Die LED leuchtet 1 × kurz
Ein gültiger Funkcode Kanal 2 wird erkannt	= Die LED leuchtet 2 × kurz
Ein gültiger Funkcode Kanal 3 wird erkannt	= Die LED leuchtet 3 × kurz
Ein gültiger Funkcode Kanal 4 wird erkannt	= Die LED leuchtet 4 × kurz
Ein gültiger Funkcode Kanal 5 wird erkannt	= Die LED leuchtet 5 × kurz

9 Rückmeldung der Torposition

	HS 5 BiSecur
Tor-Auf	Position: Tor ist nicht geschlossen
Tor-Zu	Position: Tor ist geschlossen
Teilöffnung	Position: Tor ist nicht geschlossen
Keine Rückmeldung	Kommunikationsfehler / außer Reichweite

9.1 Keine Rückmeldung

Nach dem Befehl zur manuellen Abfrage der Torposition

Erhält der Empfänger ESE BiSecur / ESE-MCX BiSecur vom Antrieb bis max. 5 Sekunden nach dem Befehl keine Rückmeldung, liegt ein Kommunikationsfehler vor. Der Handsender HS 5 BiSecur erhält dann keine Rückmeldung vom Empfänger und die LED am Handsender blinkt 4 x schnell orange.

Nach dem Befehl zur automatischen Rückmeldung der Torposition

Erhält der Empfänger ESE BiSecur / ESE-MCX BiSecur vom Antrieb bis max. 180 Sekunden nach dem Befehl keine Rückmeldung, liegt ein Kommunikationsfehler vor. Der Handsender HS 5 BiSecur erhält dann keine Rückmeldung vom Empfänger und die LED am Handsender blinkt 4 x schnell orange.

Innerhalb dieser 180 Sekunden wird vom Empfänger ESE BiSecur / ESE-MCX BiSecur 4 x die Torposition abgefragt.

Die Abfragen erfolgen automatisch nach ca.

- 25 Sekunden
- 40 Sekunden
- 60 Sekunden
- 180 Sekunden

10 Kommunikationsfehler

Bei Auftreten eines Kommunikationsfehlers blinkt die LED an der ESE BiSecur / ESE-MCX BiSecur dauerhaft langsam.

- ▶ Überprüfen Sie die Anschlussleitung (Systemleitung).

11 Geräte-Reset

Alle Funkcodes werden durch folgende Schritte gelöscht.

1. Drücken Sie die **P**-Taste und halten Sie diese gedrückt.
 - Die LED blinkt 5 Sekunden langsam blau.
 - Die LED blinkt 2 Sekunden schnell blau.
2. Lassen Sie die **P**-Taste los.
Alle Funkcodes sind gelöscht.

HINWEIS:

Wird die **P**-Taste vorzeitig losgelassen, wird der Geräte-Reset abgebrochen und die Funkcodes werden nicht gelöscht.

12 Entsorgung



Verpackung sortenrein entsorgen.



Elektro- und Elektronik-Geräte müssen in den dafür eingerichteten Annahme- und Sammelstellen abgegeben werden.



Batterien getrennt entsorgen. Jeder Verbraucher ist gesetzlich verpflichtet, Batterien bei einer Sammelstelle seiner Gemeinde, seines Stadtteils oder im Handel abzugeben.

12.1 Entsorgung von Elektroaltgeräten in Deutschland

Wichtige Informationen nach dem Elektro- und Elektronikgerätegesetz (ElektroG)

Wir weisen Besitzer von Elektro- und Elektronikaltgeräten darauf hin, dass Elektroaltgeräte gemäß den geltenden gesetzlichen Vorschriften einer vom Siedlungsabfall getrennten Entsorgung zuzuführen sind.

Entsorgung

In den Elektroaltgeräten enthaltene Batterien und Akkumulatoren, die nicht fest vom Elektroaltgerät umschlossen sind, sowie Lampen, die zerstörungsfrei aus dem Elektroaltgerät entnommen werden können, sind vor deren Abgabe an einer Entsorgungsstelle zerstörungsfrei von diesem zu trennen und einer vorgesehenen Entsorgung zuzuführen. Soweit unsere Geräte Batterien oder Akkumulatoren enthalten, entnehmen Sie weitere Informationen zum Typ und chemischen System der Batterie sowie zu deren Entnahme, der Bedienungsanleitung des jeweiligen Geräts.



Das folgend dargestellte und auf Elektro- und Elektronikaltgeräten aufgebrachte Symbol einer durchgestrichenen Abfalltonne weist zusätzlich auf die Pflicht zur getrennten Entsorgung hin.

Rückgabe im Einzelhandel oder beim Entsorgungsträger

Elektrofachmärkte und Lebensmittelläden sind nach § 17 ElektroG unter bestimmten Voraussetzungen zur Rücknahme von Elektro- und Elektronikaltgeräten verpflichtet. Stationäre Vertrieber müssen bei Verkauf eines neuen Elektro- und Elektronikgeräts ein Elektroaltgerät der gleichen Art kostenfrei zurücknehmen (1:1-Rücknahme). Dies gilt auch bei Lieferungen nach Hause. Diese Vertrieber müssen außerdem bis zu 3 kleine Elektroaltgeräte (≤ 25 cm) zurücknehmen, ohne dass dies an einen Neukauf geknüpft werden darf (0:1-Rücknahme).

Daneben ist die Rückgabe von Elektroaltgeräten auch bei einer offiziellen Abgabestelle der öffentlich-rechtlichen Entsorgungsträger möglich.

Löschung personenbezogener Daten

Für die Löschung personenbezogener Daten auf den zu entsorgenden Elektroaltgeräten sind Sie als Endnutzer vor der Abgabe selbst verantwortlich.

13 Technische Daten

Empfänger ESE BiSecur / ESE-MCX BiSecur

Modell	ESE-868-BS ESE-MCX-868-BS
Frequenz	868 MHz
Sendeleistung (EIRP)	max. 20 mW
Spannungsversorgung	24 V DC
zul. Umgebungstemperatur	-20 °C bis +60 °C
max. Luftfeuchtigkeit	93 % nicht kondensierend
Schutzart	IP 20
Steckverbindung	Systemleitung 4-polig (max. 30 m)
Abmessungen (B x H x T)	135 x 30 x 32 mm

14 EU-Konformitätserklärung

Hiermit erklärt die Hörmann KG Verkaufsgesellschaft, dass der Funkanlagentyp Empfänger ESE BiSecur / ESE-MCX BiSecur der Richtlinie 2014/53/EU entspricht.

Den vollständigen Text der EU-Konformitätserklärung kann der folgenden Internetadresse entnommen werden:



www.hoermann-docs.com/279222

CONTENTS

1	About these instructions	13
2	Safety guidelines.....	13
2.1	Intended use	13
2.2	Safety instructions for operating the receiver.....	13
3	Scope of delivery	13
4	Description of the receiver.....	14
4.1	LED display	14
5	Fitting	15
6	Connection	15
7	Teaching in a radio code	16
7.1	Teaching in a radio code.....	17
8	Operation.....	17
9	Door position feedback.....	18
9.1	No feedback	18
10	Communication error	18
11	Reset	18
12	Disposal	19
13	Technical data.....	19
14	EU and UK Declaration of Conformity	19

Dissemination as well as duplication of this document and the use and communication of its content are prohibited unless explicitly permitted. Noncompliance will result in damage compensation obligations. All rights reserved in the event of patent, utility model or design model registration. Subject to changes.

Dear Customer,

We thank you for choosing a quality product from our company.

1 About these instructions

Read through all of the instructions carefully, as they contain important information about the product. Pay attention to and follow the instructions provided, particularly the safety instructions and warnings.

Further information about handling radio components can be found on the Internet.

Please keep these instructions in a safe place and make sure that they are available to all users at all times.

2 Safety guidelines

2.1 Intended use

The ESE BiSecur / ESE-MCX BiSecur receiver is a bidirectional receiver for the actuation of operators and controls. It has five channels and is operated via the BiSecur radio. In some cases, depending on operator type, not all channels are active/functional.

Other applications are not permitted. The manufacturer is not liable for damages caused by improper use or incorrect operation.

2.2 Safety instructions for operating the receiver



CAUTION

Danger of injuries due to unintended door travel

► See warning in section 7

ATTENTION

Functional disturbances caused by environmental conditions

Non-compliance with these instructions can impair function!

Protect the receiver from the following conditions:

- Direct sunlight (permissible ambient temperature: $-20\text{ }^{\circ}\text{C}$ to $+60\text{ }^{\circ}\text{C}$)
- Moisture
- Dust

NOTES:

- If there is no separate garage entrance, perform all programming changes and extensions of radio systems while standing in the garage.
- After programming or extending the radio system, check the functions.
- Only use original components when putting the radio system into service or extending it.
- Local conditions may affect the range of the radio system.
- When used at the same time, GSM 900 mobile phones can affect the range.

3 Scope of delivery

- Receiver
ESE BiSecur / ESE-MCX BiSecur
- External antenna
(only ESE-MCX BiSecur)
- Fixing material
- Operating instructions

4 Description of the receiver

ESE BiSecur

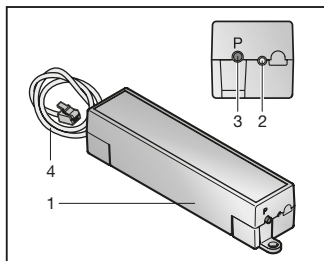

- 1 Receiver
- 2 LED, blue
- 3 Programming button **P** (**P** button)
- 4 Connecting lead, 0.5 m, system cable 4-pin

ESE-MCX BiSecur

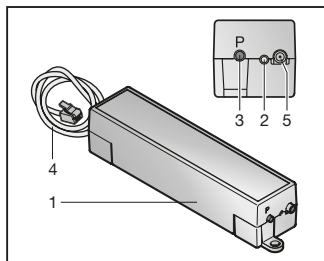

- 1 Receiver
- 2 LED, blue
- 3 Programming button **P** (**P** button)
- 4 Connecting lead, 7.0 m, system cable 4-pin
- 5 Connecting option for an external antenna

4.1 LED display

Blue (BU)

Status	Function
At first remains lit, and then may start to blink slowly and goes out	Receiver is started
Illuminates once briefly	A valid radio code channel 1 was discovered
Illuminates 2 times briefly	A valid radio code channel 2 was discovered
Illuminates 3 times briefly	A valid radio code channel 3 was discovered
Illuminates 4 times briefly	A valid radio code channel 4 was discovered
Illuminates 5 times briefly	A valid radio code channel 5 was discovered
Flashes once	Receiver is in the learn mode for channel 1
Flashes 2 times	Receiver is in the learn mode for channel 2
Flashes 3 times	Receiver is in the learn mode for channel 3
Flashes 4 times	Receiver is in the learn mode for channel 4
Flashes 5 times	Receiver is in the learn mode for channel 5
Flashes quickly after slow flashing	A valid radio code was discovered during the learning

Flashes slowly for 5 seconds Flashes quickly for 2 seconds	Device reset is being performed or completed
Blinks slowly permanently	Communication error
OFF	Operation mode

5 Fitting

ESE-MCX BiSecur

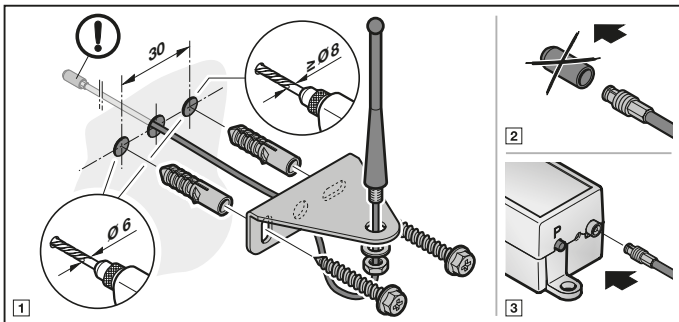

6 Connection

Connect the ESE BiSecur / ESE-MCX BiSecur receiver to the BUS bush on the operator circuit board using the system cable.

NOTE:

The system cable can be extended to a total length of max. 30 m.

The starting procedure begins when the receiver is supplied with 24 V DC voltage via the system cable. The blue LED remains lit and then may flash slowly, depending on the number of already taught-in radio codes, until the communication link is established. No functions are permitted at this time. The receiver is ready for operation as soon as the blue LED goes out.

NOTE:

After a power failure the receiver works the same way when the power returns.

7 Teaching in a radio code

CAUTION

Danger of injuries due to unintended door travel

Unintended door travel may occur while teaching in the radio code.

- ▶ Pay attention that no persons or objects are in the door's area of travel when teaching in the radio system.

A maximum of 300 radio codes can be taught in the receiver. They can be distributed at will over the existing channels. If the same radio code is taught in on two different channels, it will be deleted on the first taught-in channel. If more than 300 radio codes are taught in, the first ones to be taught in will be deleted.

Assignment of functions

Channel 1	Impulse sequence control (open – stop – close – stop – open...)
Channel 2	Light (on – off – on – off – on...)
Channel 3	Partial opening / traffic leaf (function depending on the type of operator)
Channel 4	Open (open – stop – open – stop – open...)
Channel 5	Close (close – stop – close – stop – close...)

In learn mode, the channels of the receiver can be switched by pushing the **P** button, as long as no radio code has been recognised.

To activate / switch a channel:

- ▶ Press the **P** button once to activate channel 1.
- ▶ Press the **P** button 2 times to activate channel 2.
- ▶ Press the **P** button 3 times to activate channel 3.
- ▶ Press the **P** button 4 times to activate channel 4.
- ▶ Press the **P** button 5 times to activate channel 5.

To abort the learn mode:

- ▶ Press the **P** button 6 times or wait for the timeout.

Timeout

If no valid radio code is detected within 25 seconds, the receiver automatically returns to the operation mode.

7.1 Teaching in a radio code

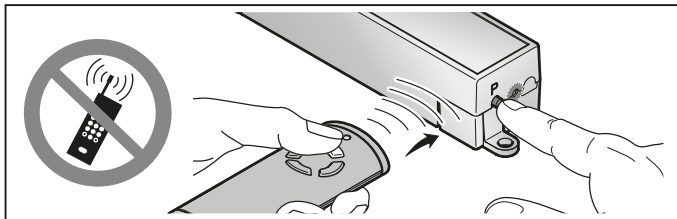

1. Press the **P** button to activate the desired channel.
 - The LED will flash blue once for channel 1.
 - The LED will flash blue 2 times for channel 2.
 - The LED will flash blue 3 times for channel 3.
 - The LED will flash blue 4 times for channel 4.
 - The LED will flash blue 5 times for channel 5.
2. Put the hand transmitter whose radio code is to be inherited into the **Inheriting / Transmitting** mode.

If a valid radio code is detected, the LED flashes quickly in blue and then goes out.

The receiver is in the operation mode.

8 Operation

In the operation mode, the receiver signals the recognition of a valid radio code by illuminating the LED.

NOTE:

If the radio code for the taught-in hand transmitter button was copied from another hand transmitter, the hand transmitter button must be pressed a second time during **initial** start-up.

A valid radio code channel 1 is discovered	= The LED is illuminated briefly once
A valid radio code channel 2 is discovered	= The LED is illuminated briefly 2 times
A valid radio code channel 3 is discovered	= The LED is illuminated briefly 3 times
A valid radio code channel 4 is discovered	= The LED is illuminated briefly 4 times
A valid radio code channel 5 is discovered	= The LED is illuminated briefly 5 times

9 Door position feedback

	HS 5 BiSecur
Open	Position: door is not closed
Close	Position: door is closed
Partial opening	Position: door is not closed
No feedback	Communication error / beyond range

9.1 No feedback

After the command for manual door position query

There is a communication error if the ESE BiSecur / ESE-MCX BiSecur receiver does not receive feedback from the operator within 5 seconds after the command.

The HS 5 BiSecur hand transmitter does not subsequently receive any feedback from the receiver and the LED on the hand transmitter flashes orange quickly 4 times.

After the command for automatic feedback on the door position

There is a communication error if the ESE BiSecur / ESE-MCX BiSecur receiver does not receive feedback from the operator within 180 seconds after the command.

The HS 5 BiSecur hand transmitter does not subsequently receive any feedback from the receiver and the LED on the hand transmitter flashes orange quickly 4 times.

The door position will be queried 4 times within these 180 seconds by the ESE BiSecur / ESE-MCX BiSecur receiver.

The queries are performed automatically after approx.

- 25 seconds
- 40 seconds
- 60 seconds
- 180 seconds

10 Communication error

The LED on the ESE BiSecur / ESE-MCX BiSecur flashes slowly permanently when a communication error arises.

- ▶ Check the connecting lead (system cable).

11 Reset

All radio codes are deleted by the following steps:

1. Press and hold the **P** button.
 - The LED slowly flashes in blue for 5 seconds.
 - The LED flashes rapidly in blue for 2 seconds.
2. Release the **P** button.

All radio codes have been deleted.

NOTE:

If the **P** button is released prematurely, the device reset will be aborted and the radio codes are not deleted.

12 Disposal



Dispose of the packaging sorted by materials.



Electrical and electronic devices must be returned to the appropriate recycling facilities.



Dispose of the batteries separately. Each consumer is legally required to leave batteries with a collection point in their community, their district, or with a trader.

13 Technical data

ESE BiSecur / ESE-MCX BiSecur receiver

Model	ESE-868-BS ESE-MCX-868-BS
Frequency	868 MHz
Transmitting power (EIRP)	max. 20 mW
Power supply	24 V DC
Perm. ambient temperature	-20 °C to +60 °C
max. humidity	93 % non-condensing
Protection category	IP 20
Plug-in connection	System cable 4-pin (max. 30 m)
Dimensions (W × H × D)	135 × 30 × 32 mm

14 EU and UK Declaration of Conformity

Hörmann KG Verkaufsgesellschaft and Hörmann UK Ltd. herewith declares that the radio equipment type ESE BiSecur / ESE-MCX BiSecur receiver complies with the EU Directive 2014/53/EU and the UK Regulations 2017 No. 1206.

The complete text of the EU Declaration of Conformity and of the UK Declaration of Conformity can be found on the following website:



www.hoermann-docs.com/279222

Table des matières

1	A propos de ce mode d'emploi.....	21
2	Consignes de sécurité.....	21
2.1	Utilisation appropriée.....	21
2.2	Consignes de sécurité concernant le fonctionnement du récepteur.....	21
3	Matériel livré.....	22
4	Description du récepteur	22
4.1	Affichage à LED	22
5	Montage.....	23
6	Raccordement.....	23
7	Apprentissage d'un code radio	24
7.1	Apprentissage de codes radio.....	25
8	Fonctionnement	25
9	Rétrosignal de la position de porte	26
9.1	Aucun rétrosignal.....	26
10	Erreur de communication	26
11	Réinitialisation de l'appareil.....	26
12	Elimination	27
13	Données techniques.....	27
14	Déclaration de conformité UE	27

Toute transmission ou reproduction de ce document, toute exploitation ou communication de son contenu sont interdites, sauf autorisation expresse. Tout manquement à cette règle est illicite et expose son auteur au versement de dommages et intérêts. Tous droits réservés en cas de dépôt d'un brevet, d'un modèle d'utilité ou d'agrément. Sous réserve de modifications.

Cher client,

Nous vous remercions d'avoir opté pour un produit de qualité de notre société.

1 A propos de ce mode d'emploi

Lisez attentivement et entièrement les présentes instructions. Elles contiennent d'importantes informations concernant ce produit. Veuillez tenir compte des remarques et en particulier respecter toutes les consignes de sécurité et de danger.

De plus amples informations au sujet de l'utilisation des composants radio sont disponibles sur Internet.

Conservez précieusement les présentes instructions et assurez-vous que tous les utilisateurs puissent les consulter à tout moment.

2 Consignes de sécurité

2.1 Utilisation appropriée

Les récepteurs ESE BiSecur / ESE-MCX BiSecur sont des récepteurs bidirectionnels permettant de commander des motorisations et des commandes. Ils sont dotés de cinq canaux et exploités à l'aide du système radio BiSecur. Suivant le type de motorisation, certains canaux ne sont pas actifs / opérationnels.

Tout autre type d'utilisation est interdit. Le fabricant décline toute responsabilité en cas de dommages provenant d'une utilisation inappropriée ou incorrecte.

2.2 Consignes de sécurité concernant le fonctionnement du récepteur

PRECAUTION

Risque de blessure dû à un trajet de porte involontaire

► Voir avertissement au chapitre 7

ATTENTION

Altération du fonctionnement due à des influences environnementales

En cas de non-respect, le fonctionnement peut être altéré !

Protégez le récepteur des influences suivantes :

- Exposition directe au soleil (température ambiante autorisée : -20 °C à +60 °C)
- Humidité
- Poussière

REMARQUES :

- Si le garage ne dispose d'aucun accès séparé, toute modification ou extension des systèmes radio doit avoir lieu à l'intérieur même du garage.
- Après la programmation ou l'extension du système radio, procédez toujours à un essai de fonctionnement.
- Pour la mise en service ou l'extension du système radio, utilisez exclusivement des pièces d'origine.
- Les impératifs sur site peuvent exercer une influence sur la portée du système radio.
- L'utilisation simultanée de téléphones portables GSM 900 peut affecter la portée.

3 Matériel livré

- Récepteur
ESE BiSecur / ESE-MCX BiSecur
- Accessoires de fixation
- Antenne externe
(uniquement pour ESE-MCX BiSecur)
- Instructions d'utilisation

4 Description du récepteur

ESE BiSecur

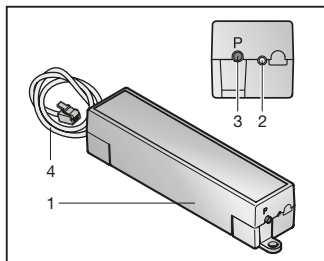

- 1 Récepteur
- 2 LED, bleue
- 3 Touche de programmation **P** (touche **P**)
- 4 Câble de raccordement de 0,5 m, câble de connexion à 4 pôles

ESE-MCX BiSecur

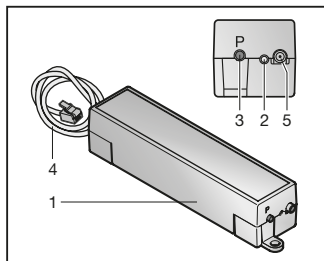

- 1 Récepteur
- 2 LED, bleue
- 3 Touche de programmation **P** (touche **P**)
- 4 Câble de raccordement de 7,0 m, câble de connexion à 4 pôles
- 5 Possibilité de raccordement pour antenne externe

4.1 Affichage à LED

Bleu (BU)

État	Fonction
S'allume d'abord de façon constante, puis clignote lentement et s'éteint	Démarrage du récepteur
S'allume 1 x brièvement	Reconnaissance d'un code radio valide pour le canal 1
S'allume 2 x brièvement	Reconnaissance d'un code radio valide pour le canal 2
S'allume 3 x brièvement	Reconnaissance d'un code radio valide pour le canal 3
S'allume 4 x brièvement	Reconnaissance d'un code radio valide pour le canal 4
S'allume 5 x brièvement	Reconnaissance d'un code radio valide pour le canal 5
Clignote 1 x	Récepteur en mode Apprentissage pour canal 1
Clignote 2 x	Récepteur en mode Apprentissage pour canal 2
Clignote 3 x	Récepteur en mode Apprentissage pour canal 3

Clignote 4 x	Récepteur en mode Apprentissage pour canal 4
Clignote 5 x	Récepteur en mode Apprentissage pour canal 5
Clignote rapidement après clignotement lent	Reconnaissance d'un code radio valide lors de l'apprentissage
Clignote 5 s lentement, puis 2 s rapidement	Réinitialisation de l'appareil en cours ou achevée
Clignote lentement sans arrêt	Erreur de communication
Eteint	Mode de fonctionnement

5 Montage

ESE-MCX BiSecur

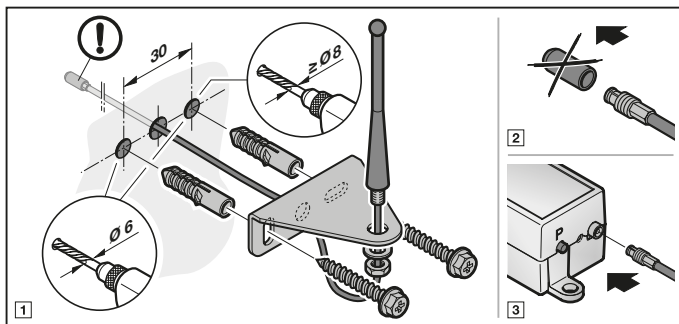

6 Raccordement

A l'aide du câble de connexion, raccordez le récepteur ESE BiSecur / ESE-MCX BiSecur à la douille bus sur la platine moteur.

REMARQUE :

Le câble de connexion peut être rallongé à une longueur de max. 30 m.

La procédure de démarrage est initiée lorsque le récepteur est alimenté par une tension de 24 V CC via un câble de connexion. En fonction du nombre de codes radio déjà appris, la LED s'allume tout d'abord en bleu de façon constante, puis clignote lentement jusqu'à ce que la communication soit établie. Durant cette phase, aucune fonction n'est disponible. Dès que la LED bleue s'éteint, le récepteur est opérationnel.

REMARQUE :

Après une panne d'électricité, le récepteur adopte le même comportement au rétablissement du courant.

7 Apprentissage d'un code radio



PRECAUTION

Risque de blessure dû à un trajet de porte involontaire

Pendant la procédure d'apprentissage du système radio, des trajets de porte involontaires peuvent se déclencher.

- ▶ Lors de l'apprentissage du système radio, veillez à ce qu'aucune personne ni aucun objet ne se trouve dans la zone de déplacement de la porte.

Il est possible d'apprendre max. 300 codes radio sur le récepteur. Ils peuvent être répartis librement sur les canaux disponibles. Si le même code radio est appris sur deux canaux différents, il sera effacé du canal appris en premier. Si plus de 300 codes radio sont appris, les codes radio appris en premier seront effacés.

Attribution des fonctions

Canal 1	Commande séquentielle à impulsion (Ouvert – Arrêt – Fermé – Arrêt – Ouvert...)
Canal 2	Lumière (Marche – Arrêt – Marche – Arrêt – Marche...)
Canal 3	Ouverture partielle / Vantail d'entrée (fonction suivant le type de motorisation)
Canal 4	Ouvert (Ouvert – Arrêt – Ouvert – Arrêt – Ouvert...)
Canal 5	Fermé (Fermé – Arrêt – Fermé – Arrêt – Fermé...)

En mode Apprentissage, il est possible de commuter entre les canaux du récepteur en appuyant sur la touche **P** jusqu'à ce que l'appareil détecte un code radio.

Pour activer ou changer de canal :

- ▶ Pour activer le canal 1, appuyez 1 x sur la touche **P**.
- ▶ Pour activer le canal 2, appuyez 2 x sur la touche **P**.
- ▶ Pour activer le canal 3, appuyez 3 x sur la touche **P**.
- ▶ Pour activer le canal 4, appuyez 4 x sur la touche **P**.
- ▶ Pour activer le canal 5, appuyez 5 x sur la touche **P**.

Pour quitter le mode Apprentissage :

- ▶ Appuyez 6 x sur la touche **P** ou attendez la fin de la temporisation.

Temporisation :

Si aucun code radio valide n'est reconnu dans un intervalle de 25 secondes, le récepteur repasse automatiquement en mode de fonctionnement.

7.1 Apprentissage de codes radio

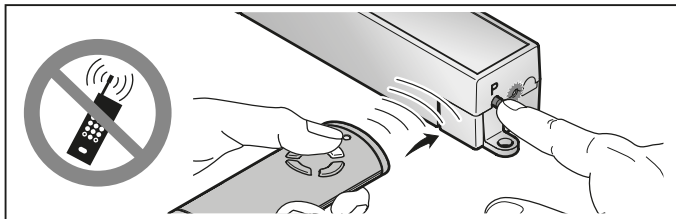

1. Activez le canal souhaité en appuyant sur la touche **P**.
 - Pour le canal 1, la LED clignote 1 x au bleu
 - Pour le canal 2, la LED clignote 2 x au bleu
 - Pour le canal 3, la LED clignote 3 x au bleu
 - Pour le canal 4, la LED clignote 4 x au bleu
 - Pour le canal 5, la LED clignote 5 x au bleu
2. Mettez l'émetteur devant transmettre le code radio en mode **Transmission / Envoi**. Lorsqu'un code radio valide est reconnu, la LED clignote rapidement au bleu, puis s'éteint.

Le récepteur se trouve en mode de fonctionnement.

8 Fonctionnement

En mode de fonctionnement, le récepteur signale la reconnaissance d'un code radio valide par un allumage de la LED.

REMARQUE :

Si le code radio de la touche d'émetteur apprise a été préalablement copié depuis un autre émetteur, la touche d'émetteur doit être actionnée une seconde fois pour le **premier** fonctionnement.

Reconnaissance d'un code radio valide pour le canal 1

= la LED s'allume 1 x brièvement

Reconnaissance d'un code radio valide pour le canal 2

= la LED s'allume 2 x brièvement

Reconnaissance d'un code radio valide pour le canal 3

= la LED s'allume 3 x brièvement

Reconnaissance d'un code radio valide pour le canal 4

= la LED s'allume 4 x brièvement

Reconnaissance d'un code radio valide pour le canal 5

= la LED s'allume 5 x brièvement

9 Rétrosignal de la position de porte

	HS 5 BiSecur
Ouvert	Position : la porte n'est pas fermée
Fermé	Position : la porte est fermée
Ouverture partielle	Position : la porte n'est pas fermée
Aucun rétrosignal	Erreur de communication / Hors de portée

9.1 Aucun rétrosignal

Après un ordre d'interrogation manuelle de la position de porte

Si le récepteur ESE BiSecur / ESE-MCX BiSecur ne reçoit aucun rétrosignal de la part de la motorisation dans les 5 secondes suivant l'ordre, une erreur de communication s'est produite. L'émetteur HS 5 BiSecur ne reçoit alors aucun rétrosignal de la part du récepteur et la LED de l'émetteur clignote 4 x rapidement à l'orange.

Après un ordre de rétrosignal automatique de la position de porte

Si le récepteur ESE BiSecur / ESE-MCX BiSecur ne reçoit aucun rétrosignal de la part de la motorisation dans les 180 secondes suivant l'ordre, une erreur de communication s'est produite. L'émetteur HS 5 BiSecur ne reçoit alors aucun rétrosignal de la part du récepteur et la LED de l'émetteur clignote 4 x rapidement à l'orange.

Durant cet intervalle de 180 secondes, le récepteur ESE BiSecur / ESE-MCX BiSecur interroge 4 x la position de porte.

L'interrogation a lieu de manière automatique après environ

- 25 secondes
- 40 secondes
- 60 secondes
- 180 secondes

10 Erreur de communication

En cas d'erreur de communication, la LED du récepteur ESE BiSecur / ESE-MCX BiSecur clignote lentement de manière constante.

- ▶ Vérifiez le câble de raccordement (câble de connexion).

11 Réinitialisation de l'appareil

Tous les codes radio peuvent être supprimés par les étapes suivantes :

1. Appuyez sur la touche **P** et maintenez-la enfoncée.
 - La LED clignote lentement au bleu pendant 5 secondes.
 - La LED clignote rapidement au bleu pendant 2 secondes.
2. Relâchez la touche **P**.

Tous les codes radio sont supprimés.

REMARQUE :

Si vous relâchez la touche **P** prématurément, la réinitialisation de l'appareil est interrompue et les codes radio ne sont pas supprimés.

12 Elimination



Éliminez les emballages par type.



Les appareils électriques et électroniques doivent être remis aux points de collecte prévus à cet effet.



Points de collecte sur www.quefairede mesdechets.fr
Privilégiez la réparation ou le don de votre appareil !



Jetez les piles séparément. Chaque utilisateur a le devoir légal de restituer les piles dans un centre de collecte de sa commune, de son quartier ou du commerce.

13 Données techniques

Récepteur ESE BiSecur / ESE-MCX BiSecur

Modèle	ESE-868-BS ESE-MCX-868-BS
Fréquence	868 MHz
Puissance d'émission (PIRE)	max. 20 mW
Alimentation en tension	24 V CC
Temp. ambiante admise	De -20 °C à +60 °C
Humidité de l'air max.	93 % sans condensation
Indice de protection	IP 20
Raccord à vis	Câble de connexion à 4 pôles (max. 30 m)
Dimensions (L x H x P)	135 x 30 x 32 mm

14 Déclaration de conformité UE

Par la présente, la société Hörmann KG Verkaufsgesellschaft déclare que le type d'installation sans fil Récepteur ESE BiSecur / ESE-MCX BiSecur satisfait à la directive 2014/53/UE.

Le texte intégral de la déclaration de conformité UE est disponible à l'adresse Internet suivante :



www.hoermann-docs.com/279222

Índice

1	Acerca de estas instrucciones	29
2	Indicaciones de seguridad.....	29
2.1	Uso apropiado	29
2.2	Indicaciones de seguridad para el funcionamiento del receptor.....	29
3	Volumen de suministro.....	30
4	Descripción del receptor.....	30
4.1	Indicación LED.....	30
5	Montaje	31
6	Conexión.....	31
7	Aprendizaje de un código de radiofrecuencia	32
7.1	Aprendizaje de los códigos de radiofrecuencia.....	33
8	Funcionamiento	33
9	Retroalimentación de la posición de la puerta	34
9.1	Sin retroalimentación	34
10	Error en comunicación	34
11	Restablecimiento de los ajustes del aparato	34
12	Reciclaje	35
13	Datos técnicos	35
14	Declaración UE de conformidad	35

Quedan prohibidas la divulgación y la reproducción de este documento, así como su uso indebido y la comunicación del contenido, salvo por autorización explícita. En caso de infracción se hace responsable de indemnización por daños y perjuicios. Se reservan todos los derechos, en particular para el caso de concesión de patente, de modelo de utilidad o industrial. Reservado el derecho a modificaciones.

Estimada cliente, estimado cliente:

Le agradecemos que se haya decidido por un producto de calidad de nuestra casa.

1 Acerca de estas instrucciones

Lea estas instrucciones íntegra y cuidadosamente, ya que contienen información importante sobre el producto. Tenga en cuenta las indicaciones, en particular las indicaciones de seguridad y de advertencia.

Encontrará más información sobre el manejo de los componentes de radiofrecuencia en Internet.

Guarde estas instrucciones cuidadosamente y asegúrese de que se encuentren siempre en un lugar accesible para el usuario del producto.

2 Indicaciones de seguridad

2.1 Uso apropiado

El receptor ESE BiSecur / ESE-MCX BiSecur es un receptor bidireccional para el control de automatismos y cuadros de maniobra. Tiene cinco canales y funciona con el sistema de radiofrecuencia BiSecur. En función del tipo de automatismo es posible que no todos los canales estén activos / operativos.

No están permitidos otros usos. El fabricante no asume responsabilidad alguna por daños resultantes de un uso no apropiado o un manejo incorrecto.

2.2 Indicaciones de seguridad para el funcionamiento del receptor



PRECAUCIÓN

Peligro de lesiones por un recorrido de puerta accidental

► Ver indicación de advertencia, capítulo 7

ATENCIÓN

Fallos del funcionamiento por influencias del medio ambiente

Si no se tiene en cuenta, puede perjudicarse el funcionamiento.

Proteja el receptor de las siguientes influencias:

- Exposición directa a la radiación solar
(temperatura ambiental admisible: -20 °C a +60 °C)
- Humedad
- Polvo

INDICACIONES:

- Si no hay ningún acceso separado al garaje, realice todos los cambios o ampliaciones de los sistemas de radiofrecuencia dentro del garaje.
- Después de la programación o la ampliación del sistema de radiofrecuencia realice una prueba de funcionamiento.
- Utilice exclusivamente piezas originales para la puesta en marcha o la ampliación del sistema de radiofrecuencia.
- Las condiciones locales pueden influir sobre el alcance del sistema de radiofrecuencia.
- La utilización simultánea de teléfonos móviles GSM 900 puede influir sobre el alcance del mando a distancia.

3 Volumen de suministro

- Receptor
ESE BiSecur / ESE-MCX BiSecur
- Material de fijación
- Antena externa (sólo ESE-MCX BiSecur)
- Instrucciones de servicio

4 Descripción del receptor

ESE BiSecur

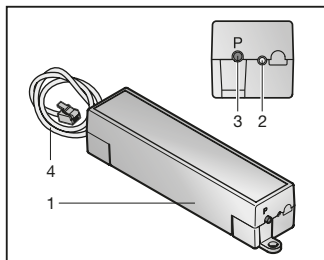

- 1 Receptor
- 2 LED, azul
- 3 Pulsador de programación **P** (pulsador **P**)
- 4 Cable de conexión, 0,5 m, cable de sistema de 4 polos

ESE-MCX BiSecur

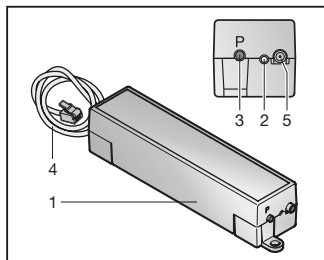

- 1 Receptor
- 2 LED, azul
- 3 Pulsador de programación **P** (pulsador **P**)
- 4 Cable de conexión, 7,0 m, cable de sistema de 4 polos
- 5 Posibilidad de conexión para antena externa

4.1 Indicación LED

Azul (BU)

Estado	Función
Brilla primero constantemente, a continuación, parpadea lento y se apaga	Se inicia el receptor
Brilla brevemente 1 vez	Se reconoce un código de radiofrecuencia válido para el canal 1
Brilla brevemente 2 veces	Se reconoce un código de radiofrecuencia válido para el canal 2
Brilla brevemente 3 veces	Se reconoce un código de radiofrecuencia válido para el canal 3
Brilla brevemente 4 veces	Se reconoce un código de radiofrecuencia válido para el canal 4

Brilla brevemente 5 veces	Se reconoce un código de radiofrecuencia válido para el canal 5
Parpadea 1 vez	El receptor se encuentra en el modo de aprendizaje para el canal 1
Parpadea 2 veces	El receptor se encuentra en el modo de aprendizaje para el canal 2
Parpadea 3 veces	El receptor se encuentra en el modo de aprendizaje para el canal 3
Parpadea 4 veces	El receptor se encuentra en el modo de aprendizaje para el canal 4
Parpadea 5 veces	El receptor se encuentra en el modo de aprendizaje para el canal 5
Parpadea rápido después del parpadeo lento	Durante el aprendizaje se ha reconocido un código de radiofrecuencia válido
Parpadea lento durante 5 s, parpadea rápido durante 2 s	Se realiza o concluye un reset a los ajustes de fábrica
Parpadea lento constantemente	Error en comunicación
Apagado	Modo operativo

5 Montaje

ESE-MCX BiSecur

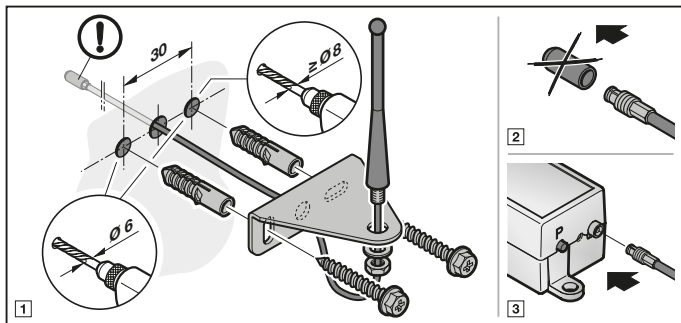

6 Conexión

Conecte el receptor ESE BiSecur / ESE-MCX BiSecur con el cable de sistema en el casquillo BUS que se encuentra en la pletina del automatismo.

INDICACIÓN:

El cable de sistema puede alargarse hasta un largo total máx. de 30 m.

Si el receptor es alimentado a través del cable de sistema con una tensión de 24 V CC, se comienza el proceso de inicio. En función del número de códigos de radiofrecuencia memorizados previamente, el LED azul brilla primero constantemente y, a continuación, parpadea lento hasta que se haya establecido la comunicación. Durante este tiempo no es posible ninguna función. En cuanto se apaga el LED azul, está operativo el receptor.

INDICACIÓN:

Después de un fallo de corriente, el receptor se comporta de esta forma al volver la corriente.

7 Aprendizaje de un código de radiofrecuencia

 **PRECAUCIÓN**

Peligro de lesiones por un recorrido de puerta accidental

Durante el proceso de aprendizaje del sistema de radiofrecuencia, pueden producirse recorridos de puerta no intencionados.

- ▶ Al memorizar el sistema de radiofrecuencia preste atención a que no se encuentren personas u objetos en la zona de movimiento de la puerta.

En el receptor se pueden memorizar hasta máx. 300 códigos de radiofrecuencia. Pueden repartirse arbitrariamente entre los canales existentes. Si se memoriza el mismo código de radiofrecuencia en dos canales diferentes, se borra en el canal que se ha memorizado primero. Si se memorizan más de 300 códigos de radiofrecuencia, se borran los primeros códigos de radiofrecuencia memorizados.

Asignación de funciones

Canal 1	Control de secuencia de impulsos (Abrir – Parar – Cerrar – Parar – Abrir...)
Canal 2	Luz (Encender – Apagar – Encender – Apagar – Encender...)
Canal 3	Apertura parcial / hoja principal (función depende del tipo de automatismo)
Canal 4	Puerta abierta (Abrir – Parar – Abrir – Parar – Abrir...)
Canal 5	Puerta cerrada (Cerrar – Parar – Cerrar – Parar – Cerrar...)

En el modo de aprendizaje puede conmutarse entre los canales del receptor presionando el pulsador **P** mientras no se haya reconocido ningún código de radiofrecuencia.

Para activar / conmutar un canal:

- ▶ Presione 1 vez el pulsador **P** para activar el canal 1.
- ▶ Presione 2 veces el pulsador **P** para activar el canal 2.
- ▶ Presione 3 veces el pulsador **P** para activar el canal 3.
- ▶ Presione 4 veces el pulsador **P** para activar el canal 4.
- ▶ Presione 5 veces el pulsador **P** para activar el canal 5.

Para interrumpir el modo de aprendizaje:

- ▶ Presione 6 veces el pulsador **P** o espere a que pase el tiempo Timeout.

Timeout:

Si en los próximos 25 segundos no se reconoce ningún código de radiofrecuencia válido, el receptor conmuta automáticamente al modo operativo.

7.1 Aprendizaje de los códigos de radiofrecuencia

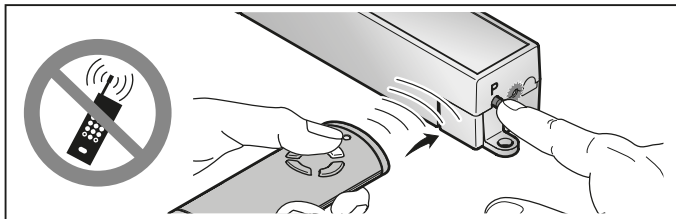

1. Active el canal deseado presionando el pulsador **P**.
 - El LED parpadea 1 vez en color azul para el canal 1
 - El LED parpadea 2 veces en color azul para el canal 2
 - El LED parpadea 3 veces en color azul para el canal 3
 - El LED parpadea 4 veces en color azul para el canal 4
 - El LED parpadea 5 veces en color azul para el canal 5
2. Conmute el emisor manual, que debe transferir su código de radiofrecuencia, al modo de **Transferencia / Emisión**.
Si se reconoce un código de radiofrecuencia válido, el LED parpadea rápido en color azul, y se apaga.
El receptor se encuentra en modo operativo.

8 Funcionamiento

Si el receptor reconoce un código de radiofrecuencia válido, lo indica en el modo operativo mediante la iluminación del LED.

INDICACIÓN:

Si el código de radiofrecuencia del pulsador del emisor manual memorizado se había copiado previamente de otro emisor manual, deberá presionarse dos veces el pulsador del emisor manual memorizado en la **primera** activación.

Se reconoce un código de radiofrecuencia válido para el canal 1

= El LED se ilumina brevemente 1 vez

Se reconoce un código de radiofrecuencia válido para el canal 2

= El LED se ilumina brevemente 2 veces

Se reconoce un código de radiofrecuencia válido para el canal 3

= El LED se ilumina brevemente 3 veces

Se reconoce un código de radiofrecuencia válido para el canal 4

= El LED se ilumina brevemente 4 veces

Se reconoce un código de radiofrecuencia válido para el canal 5

= El LED se ilumina brevemente 5 veces

9 Retroalimentación de la posición de la puerta

	HS 5 BiSecur
Puerta abierta	Posición: La puerta no está cerrada
Puerta cerrada	Posición: La puerta está cerrada
Apertura parcial	Posición: La puerta no está cerrada
Sin retroalimentación	Error de comunicación / fuera de alcance

9.1 Sin retroalimentación

Después de la orden de consulta manual de la posición de la puerta

Si el receptor ESE BiSecur / ESE-MCX BiSecur no recibe ninguna retroalimentación del automatismo en un plazo de máx. 5 segundos después de la orden, se ha producido un error de comunicación. El emisor manual HS 5 BiSecur no recibe ninguna retroalimentación del receptor y el LED en el emisor manual parpadea 4 veces de forma rápida en color naranja.

Después de la orden de retroalimentación automática de la posición de la puerta

Si el receptor ESE BiSecur / ESE-MCX BiSecur no recibe ninguna retroalimentación del automatismo en un plazo de máx. 180 segundos después de la orden, se ha producido un error de comunicación. El emisor manual HS 5 BiSecur no recibe ninguna retroalimentación del receptor y el LED en el emisor manual parpadea 4 veces de forma rápida en color naranja.

En este plazo de 180 segundos, el receptor ESE BiSecur / ESE-MCX BiSecur consulta 4 veces la posición de la puerta.

Las consultas se realizan automáticamente después de aprox.

- 25 segundos
- 40 segundos
- 60 segundos
- 180 segundos

10 Error en comunicación

En caso de producirse un error de comunicación, el LED en el ESE BiSecur / ESE-MCX BiSecur parpadea lento constantemente.

- ▶ Compruebe el cable de conexión (cable de sistema).

11 Restablecimiento de los ajustes del aparato

Todos los códigos de radiofrecuencia se borran siguiendo los siguientes pasos.

1. Presione el pulsador **P** y manténgalo presionado.
 - El LED parpadea lento durante 5 segundos en color azul.
 - El LED parpadea rápido durante 2 segundos en color azul.

2. Suelte el pulsador **P**.

Todos los códigos de radiofrecuencia han sido borrados.

INDICACIÓN:

Si se suelta antes de tiempo el pulsador **P**, se interrumpe el reset del aparato y no se borran los códigos de radiofrecuencia.

12 Reciclaje



Elimine el embalaje de forma diferenciada.



Los dispositivos eléctricos y electrónicos deben entregarse en los puntos de recogida previstos para ello.



Deseche las pilas por separado. Cada consumidor está legalmente obligado a entregar las pilas en un punto de recogida local, regional o en un comercio.

13 Datos técnicos

Receptor ESE BiSecur / ESE-MCX BiSecur

Modelo	ESE-868-BS ESE-MCX-868-BS
Frecuencia	868 MHz
Potencia de transmisión (EIRP)	máx. 20 mW
Alimentación de tensión	24 V CC
Temperatura ambiente admisible	-20 °C hasta +60 °C
Máx. humedad atmosférica	93 % sin condensación
Índice de protección	IP 20
Conexión encastrable	Cable de sistema de 4 polos (máx. 30 m)
Medidas (An x Al x Pr)	135 x 30 x 32 mm

14 Declaración UE de conformidad

Por la presente, Hörmann KG Verkauf Gesellschaft declara que el tipo de instalación por radiofrecuencia de receptor ESE BiSecur / ESE-MCX BiSecur cumple con la normativa 2014/53/UE.

En la siguiente dirección de internet podrá encontrar el texto completo de la declaración de conformidad de la UE:



www.hoermann-docs.com/279222

Содержание

1	Введение	37
2	Указания по безопасности	37
2.1	Использование по назначению.....	37
2.2	Указания по безопасности при эксплуатации приемника.....	37
3	Объем поставки	38
4	Описание приемника	38
4.1	Светодиодная индикация	38
5	Монтаж	39
6	Подключение	39
7	Программирование радиокода	40
7.1	Программирование радиокода.....	41
8	Эксплуатация	41
9	Ответный сигнал о положении ворот	41
9.1	Без ответного сигнала.....	42
10	Ошибка связи	42
11	Возврат прибора в исходное состояние (reset)	42
12	Утилизация	43
13	Технические данные	43
14	Заявление о соответствии требованиям ЕС	43

Без наличия специального разрешения запрещено любое распространение или воспроизведение данного документа, а также использование и размещение где-либо его содержания. Несоблюдение данного положения влечет за собой санкции в виде возмещения ущерба. Все объекты патентного права (торговые марки, промышленные образцы и т.д.) защищены. Право на внесение изменений сохраняется.

Уважаемые покупатели!

Мы рады Вашему решению приобрести качественное изделие нашей компании.

1 Введение

Пожалуйста, внимательно прочтите данное руководство. В нем содержится важная информация об изделии. Особое внимание обратите на информацию и указания, относящиеся к требованиям по безопасности и способам предупреждения об опасности.

Более подробную информацию о применении компонентов системы дистанционного управления Вы найдете в Интернете.

Бережно храните данное руководство и позаботьтесь о том, чтобы пользователь изделия имел свободный доступ к руководству в любое время.

2 Указания по безопасности

2.1 Использование по назначению

Приемник ESE BiSecur / ESE-MCX BiSecur представляет собой приемник с обратной связью для управления приводами и блоками управления. Он имеет пять каналов и работает с помощью системы ДУ BiSecur. В зависимости от типа привода, при определенных условиях активируются/функционируют не все каналы.

Использования не по назначению недопустимо. Производитель не несет ответственности за ущерб, возникший в результате неправильного использования изделия или его использования не по назначению.

2.2 Указания по безопасности при эксплуатации приемника

ОСТОРОЖНО

Опасность получения травм вследствие внезапного движения ворот

▶ См. предупреждение об опасности в главе 7

ВНИМАНИЕ!

Негативное влияние факторов окружающей среды на функционирование изделия

Несоблюдение этих требований может привести к функциональным сбоям!

Предохраняйте приемник от воздействия следующих факторов:

- Прямое воздействие солнечных лучей
(допустимая температура окружающей среды: -20 °C до $+60\text{ °C}$)
- Влага
- Пыль

УКАЗАНИЕ:

- При отсутствии отдельного входа в гараж любые изменения в системе дистанционного управления, а также ее расширение следует производить, находясь внутри гаража.
- После программирования или расширения системы дистанционного управления необходимо провести функциональное испытание.

- При вводе в эксплуатацию системы дистанционного управления, а также при ее расширении, следует использовать исключительно оригинальные детали.
- Местные условия могут оказывать влияние на дальность действия дистанционного управления.
- Мобильные телефоны GSM 900 при одновременном использовании могут влиять на дальность действия системы дистанционного управления.

3 Объем поставки

- Приемник ESE BiSecur / ESE-MCX BiSecur
- Крепежный материал
- Внешняя антенна (только для ESE-MCX BiSecur)
- Руководство по эксплуатации

4 Описание приемника

ESE BiSecur

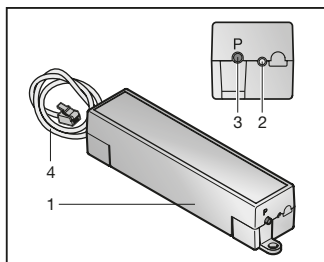

- 1 Приемник
- 2 Светодиод, синего цвета
- 3 Клавиша программирования **P** (клавиша **P**)
- 4 Соединительный провод, 0,5 м, системный провод, 4-полюсный

ESE-MCX BiSecur

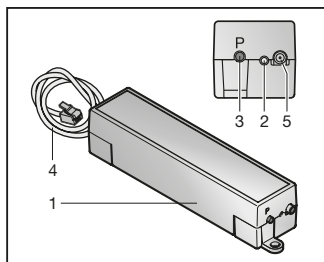

- 1 Приемник
- 2 Светодиод, синего цвета
- 3 Клавиша программирования **P** (клавиша **P**)
- 4 Соединительный провод, 7,0 м, системный провод, 4-полюсный
- 5 Возможность подключения внешней антенны

4.1 Светодиодная индикация

Синего цвета (BU)

Состояние	Функция
горит сначала постоянно, затем медленно мигает и гаснет	приемник включен
загорается 1 раз ненадолго	распознан верный радиокод канала 1
загорается 2 раза ненадолго	распознан верный радиокод канала 2
загорается 3 раза ненадолго	распознан верный радиокод канала 3

загорается 4 раза ненадолго	распознан верный радиокод канала 4
загорается 5 раз ненадолго	распознан верный радиокод канала 5
мигает 1 раз	приемник находится в режиме обучения для канала 1
мигает 2 раза	приемник находится в режиме обучения для канала 2
мигает 3 раза	приемник находится в режиме обучения для канала 3
мигает 4 раза	приемник находится в режиме обучения для канала 4
мигает 5 раз	приемник находится в режиме обучения для канала 5
после медленного мигания светодиода мигает быстро	в процессе обучения произошло распознавание действующего радиокода
медленно мигает в течение 5 сек., быстро мигает в течение 2 сек.	выполняется или завершается возврат прибора в исходное состояние
медленно мигает на протяжении длительного времени	ошибка связи
не горит	режим работы

5 Монтаж

ESE-MCX BiSecur

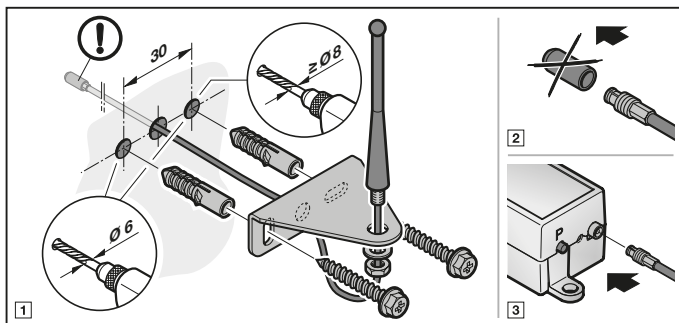

6 Подключение

Подсоедините приемник ESE BiSecur / ESE-MCX BiSecur с помощью системного провода к гнезду шины BUS на плате привода.

УКАЗАНИЕ:

Системный провод может быть удлинен максимум до 30 м.

Как только приемник через системный провод подключается к напряжению 24 В пост. тока, начинается пусковой процесс. В зависимости от количества уже запрограммированных радиокодов, синий светодиод сначала горит постоянно,

а затем медленно мигает до тех пор, пока не будет установлена связь между устройствами. В течение этого времени невозможны никакие функции. Как только синий светодиод гаснет, приемник готов к эксплуатации.

УКАЗАНИЕ:

При возобновлении подачи электроэнергии после сбоя в напряжении приемник ведет себя точно также.

7 Программирование радиокода

ОСТОРОЖНО

Опасность получения травм вследствие внезапного движения ворот

Во время программирования системы дистанционного управления в режиме обучения может произойти непроизвольное движение ворот.

- ▶ Следите за тем, чтобы во время программирования системы дистанционного управления в зоне движения ворот не было ни людей, ни предметов.

На каждом приемнике может быть запрограммировано до 300 радиокодов. Они могут сохраняться произвольно на имеющихся каналах. Если один и тот же радиокод программируется на двух различных каналах, то он будет удален на канале, на котором он был запрограммирован раньше. Если запрограммировано более 300 радиокодов, то удаляются радиокоды, которые были запрограммированы раньше.

Распределение функций

Канал 1	Импульсное управление при последовательном прохождении импульсов (Откр. — Стоп — Закр. — Стоп — Откр...)
Канал 2	Освещение (Вкл. — Выкл. — Вкл. — Выкл. — Вкл....)
Канал 3	Частичное открывание / проходная створка (функция зависит от типа привода)
Канал 4	Ворота Откр. (Откр. — Стоп — Откр. — Стоп — Откр...)
Канал 5	Ворота Закр. (Закр. — Стоп — Закр. — Стоп — Закр...)

В режиме обучения каналы можно менять, нажимая клавишу **P**, пока радиоканал не будет распознан.

Для активирования / смены канала:

- ▶ Нажмите на клавишу **P** 1 раз, чтобы активировать канал 1.
- ▶ Нажмите на клавишу **P** 2 раза, чтобы активировать канал 2.
- ▶ Нажмите на клавишу **P** 3 раза, чтобы активировать канал 3.
- ▶ Нажмите на клавишу **P** 4 раза, чтобы активировать канал 4.
- ▶ Нажмите на клавишу **P** 5 раз, чтобы активировать канал 5.

Для прерывания режима обучения:

- ▶ Нажмите клавишу **P** 6 раз или дождитесь окончания времени ожидания.

Время ожидания:

Если верный радиокод не будет опознан в течение 25 секунд, приемник автоматически возвращается в рабочий режим.

7.1 Программирование радиокода

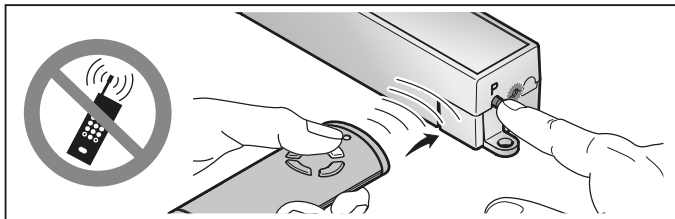

- Активируйте нужный канал, нажав на клавишу **P**.
 - Светодиод мигает 1 раз синим светом для канала 1
 - Светодиод мигает 2 раза синим светом для канала 2
 - Светодиод мигает 3 раза синим светом для канала 3
 - Светодиод мигает 4 раза синим светом для канала 4
 - Светодиод мигает 5 раз синим светом для канала 5
- Включите на пульте ДУ, который должен передать свой радиокод, режим **Передачи радиокода**.
 После распознавания верного радиокода синий светодиод быстро мигает и гаснет.
Приемник находится в рабочем режиме.

8 Эксплуатация

В рабочем режиме приемник сигнализирует распознавание верного радиокода вспышкой светодиода.

УКАЗАНИЕ:

Если радиокод запрограммированной клавиши пульта ДУ раньше был скопирован с другого пульта ДУ, то при **первом** использовании необходимо нажать эту клавишу во второй раз.

Распознан верный радиокод канала 1	= светодиод коротко загорается 1 раз
Распознан верный радиокод канала 2	= светодиод коротко загорается 2 раза
Распознан верный радиокод канала 3	= светодиод коротко загорается 3 раза
Распознан верный радиокод канала 4	= светодиод коротко загорается 4 раза
Распознан верный радиокод канала 5	= светодиод коротко загорается 5 раз

9 Ответный сигнал о положении ворот

	HS 5 BiSecur
Ворота Откр.	Положение: ворота не закрыты
Ворота Закр.	Положение: ворота закрыты
Частичное открывание	Положение: ворота не закрыты
Без ответного сигнала	Ошибка связи / вне зоны действия

9.1 Без ответного сигнала

После отправки команды для запроса положения ворот вручную

Если приемник ESE BiSecur / ESE-MCX BiSecur не получает ответного сигнала в течение макс. 5 секунд после команды, то имеет место ошибка связи. Пульт ДУ HS 5 BiSecur в таком случае не получает ответного сигнала с приемника, и светодиод на пульте ДУ быстро мигает оранжевым цветом 4 раза.

После команды для автоматического получения ответного сигнала о положении ворот

Если приемник ESE BiSecur / ESE-MCX BiSecur не получает ответного сигнала в течение макс. 180 секунд после команды, то имеет место ошибка связи. Пульт ДУ HS 5 BiSecur в таком случае не получает ответного сигнала с приемника, и светодиод на пульте ДУ быстро мигает оранжевым цветом 4 раза.

В течение этих 180 секунд с приемника ESE BiSecur / ESE-MCX BiSecur 4 раза происходит запрос положения ворот.

Запрос осуществляется автоматически примерно через

- 25 секунд
- 40 секунд
- 60 секунд
- 180 секунд

10 Ошибка связи

При ошибке связи светодиод на приемнике ESE BiSecur / ESE-MCX BiSecur долго медленно мигает.

► Проверьте соединительный провод (системный провод).

11 Возврат прибора в исходное состояние (reset)

Все радиокоды стираются следующими действиями:

1. Нажмите на клавишу **P** и держите ее нажатой.
 - Светодиод медленно мигает синим светом в течение 5 секунд.
 - Светодиод быстро мигает синим цветом в течение 2 секунд.
2. Отпустите клавишу **P**.

Все радиокоды удалены.

УКАЗАНИЕ:

Если клавиша **P** будет отпущена раньше времени, то возврат прибора в исходное положение (reset) прервется и радиокоды не будут удалены.

12 Утилизация



Утилизируйте упаковку согласно ее составу.



Электронные приборы подлежат сдаче в специальные пункты приема старых электроприборов с целью утилизации.



Утилизируйте батарейки отдельно. В Германии согласно требованиям законодательства потребители обязаны сдавать батарейки в специальных пунктах или магазинах.

13 Технические данные

Приемник ESE BiSecur / ESE-MCX BiSecur

Модель	ESE-868-BS ESE-MCX-868-BS
Частота	868 МГц
Излучаемая мощность (EIRP)	макс. 20 мВт
Подача питания	24 В пост. тока
Допустимая температура окружающей среды	От -20 °C до +60 °C
Макс. влажность воздуха	93 % без конденсации
Класс защиты	IP 20
Разъемное соединение	Системный провод, 4-полюсный (макс. 30 м)
Размеры (Ш × В × Г)	135 × 30 × 32 мм

14 Заявление о соответствии требованиям ЕС

Компания Hörmann KG Verkaufsgesellschaft настоящим заявляет, что тип радиооборудования – Приемник ESE BiSecur / ESE-MCX BiSecur – соответствует Директиве 2014/53/ЕС.

Полный текст сертификата соответствия ЕС можно найти по следующему интернет-адресу:



www.hoermann-docs.com/279222

Inhoudsopgave

1	Over deze handleiding.....	45
2	Veiligheidsrichtlijnen.....	45
2.1	Gebbruiksdoel.....	45
2.2	Veiligheidsrichtlijnen bij de bediening van de ontvanger	45
3	Leveringsomvang.....	46
4	Beschrijving van de ontvanger	46
4.1	LED-display	46
5	Montage.....	47
6	Aansluiting	47
7	Aanleren van een radiocode	48
7.1	Radiocodes aanleren	49
8	Bediening.....	49
9	Terugmelding van de deurpositie	50
9.1	Geen terugmelding	50
10	Communicatiefout	50
11	Resetten van het toestel	50
12	Verwijdering.....	51
13	Technische gegevens	51
14	EU-conformiteitsverklaring.....	51

Doorgeven of kopiëren van dit document, gebruik en mededeling van de inhoud ervan zijn verboden indien niet uitdrukkelijk toegestaan. Overtredingen verplichten tot schadevergoeding. Alle rechten voor het inschrijven van een patent, een gebruiksmodel of een monster voorbehouden. Wijzigingen onder voorbehoud.

Geachte klant,

Wij danken u omdat u gekozen hebt voor een kwaliteitsproduct van onze firma.

1 Over deze handleiding

Gelieve deze handleiding zorgvuldig en volledig te lezen: zij bevat belangrijke informatie over dit product. Neem de opmerkingen in acht en volg in het bijzonder de veiligheids- en waarschuwingsrichtlijnen op.

Verdere informatie over de omgang met radiocomponenten vindt u op het internet.

Bewaar de handleiding zorgvuldig en zorg ervoor dat deze altijd beschikbaar is en door de gebruiker van het product kan worden geraadpleegd.

2 Veiligheidsrichtlijnen

2.1 Gebruiksdoel

De ontvanger ESE BiSecur / ESE-MCX BiSecur is een bidirectionale ontvanger voor de besturing van aandrijvingen en besturingen. Hij bezit vijf kanalen en wordt gebruikt met de BiSecur afstandsbediening. Afhankelijk van het aandrijvingstype zijn eventueel niet alle kanalen actief of functioneren niet allemaal.

Andere toepassingswijzen zijn niet toegestaan. De fabrikant is niet aansprakelijk voor schade die door ondoelmatig gebruik of verkeerde bediening werd veroorzaakt.

2.2 Veiligheidsrichtlijnen bij de bediening van de ontvanger



VOORZICHTIG

Gevaar voor lichamelijke letsels door ongewilde deurbeweging

► Zie waarschuwingsrichtlijn hoofdstuk 7

OPGELET

Belemmering van de werking door omgevingsinvloeden

Bij onachtzaamheid kan de functie belemmerd worden!

Bescherm de ontvanger tegen de volgende invloeden:

- rechtstreeks zonlicht (toegest. omgevingstemperatuur: -20 °C tot $+60\text{ °C}$)
- vochtigheid
- stof

OPMERKINGEN:

- Als er geen afzonderlijke toegang tot de garage is, voer dan elke wijziging of uitbreiding van radiosystemen binnen de garage uit.
- Voer een functietest uit na het programmeren of uitbreiden van het radiosysteem.
- Gebruik voor de inbedrijfstelling of de uitbreiding van het radiosysteem uitsluitend originele onderdelen.
- De plaatselijke omstandigheden kunnen de reikwijdte van het radiosysteem beïnvloeden.
- Ook mobiele telefoons met GSM 900 toestellen kunnen bij gelijktijdig gebruik de reikwijdte van de afstandsbediening beïnvloeden.

3 Leveringsomvang

- Ontvanger
ESE BiSecur / ESE-MCX BiSecur
- Bevestigingsmateriaal
- Externe antenne
(alleen ESE-MCX BiSecur)
- Bedieningshandleiding

4 Beschrijving van de ontvanger

ESE BiSecur

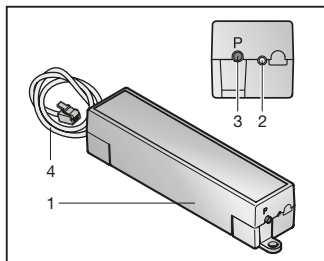

- 1 Ontvanger
- 2 LED, blauw
- 3 Programmeertoets **P** (P-toets)
- 4 Aansluitkabel, 0,5 m, voedingskabel 4-polig

ESE-MCX BiSecur

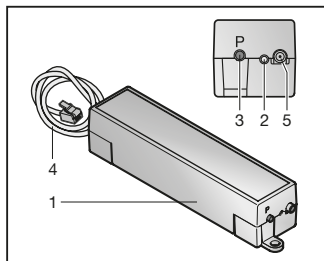

- 1 Ontvanger
- 2 LED, blauw
- 3 Programmeertoets **P** (P-toets)
- 4 Aansluitkabel, 7,0 m, voedingskabel 4-polig
- 5 Aansluitmogelijkheid voor externe antenne

4.1 LED-display

Blauw (BU)

Toestand	Funcctie
brandt eerst constant, knippert vervolgens evt. langzaam en dooft	ontvanger wordt gestart
licht 1 x kort op	een geldige radiocode kanaal 1 werd herkend
licht 2 x kort op	een geldige radiocode kanaal 2 werd herkend
licht 3 x kort op	een geldige radiocode kanaal 3 werd herkend
licht 4 x kort op	een geldige radiocode kanaal 4 werd herkend
licht 5 x kort op	een geldige radiocode kanaal 5 werd herkend
knippert 1 x	de ontvanger bevindt zich in de modus aanleren voor kanaal 1
knippert 2 x	de ontvanger bevindt zich in de modus aanleren voor kanaal 2
knippert 3 x	de ontvanger bevindt zich in de modus aanleren voor kanaal 3

knippert 4 x	de ontvanger bevindt zich in de modus aanleren voor kanaal 4
knippert 5 x	de ontvanger bevindt zich in de modus aanleren voor kanaal 5
knippert snel na langzaam knipperen	bij het aanleren werd er een geldige radiocode herkend
knippert 5 sec langzaam, knippert 2 sec snel	toestelreset wordt uitgevoerd of beëindigd
knippert continu langzaam	communicatiefout
uit	bedrijfsmodus

5 Montage

ESE-MCX BiSecur

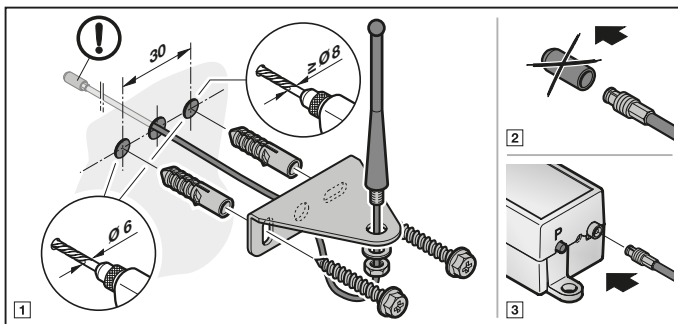

6 Aansluiting

Sluit de ontvanger ESE BiSecur / ESE-MCX BiSecur met de voedingskabel aan op de BUS-bus op de aandrijvingsprintplaat.

OPMERKING:

De voedingskabel kan worden verlengd tot een totale lengte van max. 30 m.

Wanneer de ontvanger via de voedingskabel van 24 V DC spanning wordt voorzien, begint het startproces. Afhankelijk van het aantal reeds aangeleerde radiocodes brandt de blauwe LED eerst constant en knippert dan evt. langzaam totdat de communicatie is opgebouwd. Tijdens deze periode kunnen er geen functies worden uitgevoerd. Zodra de blauwe LED dooft, is de ontvanger gereed voor gebruik.

OPMERKING:

Na het uitvallen van de spanning vertoont de ontvanger bij de terugkeer ervan dezelfde reactie.

7 Aanleren van een radiocode

VOORZICHTIG

Gevaar voor lichamelijke letsels door ongewilde deurbeweging

Tijdens het leerproces aan het radiosysteem kunnen er ongewenste bewegingen van de deur plaatsvinden.

- ▶ Let erop dat er zich bij het aanleren van het radiosysteem geen personen of voorwerpen binnen de bewegingsradius van de deur bevinden.

Er kunnen maximaal 300 radiocodes op de ontvanger worden aangeleerd. Deze kunnen naar keuze over de beschikbare kanalen worden verdeeld. Als dezelfde radiocode op twee verschillende kanalen wordt aangeleerd, dan wordt deze op het eerst aangeleerde kanaal gewist. Wanneer er meer dan 300 radiocodes worden aangeleerd, worden de eerst aangeleerde radiocodes gewist.

Toewijzing van de functies

Kanaal 1	Impulsbesturing (open – stop – dicht – stop – open...)
Kanaal 2	Licht (aan – uit – aan – uit – aan...)
Kanaal 3	Gedeeltelijke opening / doorgangsvleugel (functie afhankelijk van aandrijvingstype)
Kanaal 4	Deur-open (open – stop – open – stop – open...)
Kanaal 5	Deur-dicht (dicht – stop – dicht – stop – dicht...)

In de modus aanleren kunnen de kanalen van de ontvanger door op de **P**-toets te drukken worden gewisseld, zo lang er geen radiocode werd herkend.

Om een kanaal te activeren/wisselen:

- ▶ Druk 1 x op de **P**-toets om kanaal 1 te activeren.
- ▶ Druk 2 x op de **P**-toets om kanaal 2 te activeren.
- ▶ Druk 3 x op de **P**-toets om kanaal 3 te activeren.
- ▶ Druk 4 x op de **P**-toets om kanaal 4 te activeren.
- ▶ Druk 5 x op de **P**-toets om kanaal 5 te activeren.

Om de modus aanleren te annuleren:

- ▶ Druk 6x op de **P**-toets of wacht op de time-out.

Time-out:

Als er binnen 25 seconden geen geldige radiocode wordt herkend, dan wisselt de ontvanger automatisch terug naar de bedrijfsmodus.

7.1 Radiocodes aanleren

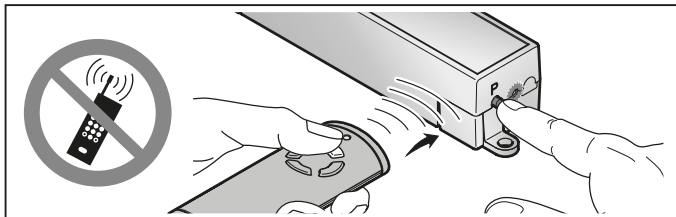

1. Activeer het gewenste kanaal door op de **P**-toets te drukken.
 - De LED knippert 1 x blauw voor kanaal 1
 - De LED knippert 2 x blauw voor kanaal 2
 - De LED knippert 3 x blauw voor kanaal 3
 - De LED knippert 4 x blauw voor kanaal 4
 - De LED knippert 5 x blauw voor kanaal 5
2. Breng de handzender, die zijn radiocode moet overmaken, in de modus **Overmaken / Zenden**.
 Wanneer een geldige radiocode wordt herkend, knippert de LED snel blauw en gaat vervolgens uit.
De ontvanger is in de bedrijfsmodus.

8 Bediening

De ontvanger signaleert in de bedrijfsmodus de herkenning van een geldige radiocode door het oplichten van de LED.

OPMERKING:

Wanneer de radiocode van de aangeleerde handzendertoets tevoren door een andere handzender werd gekopieerd, moet de handzendertoets voor het **eerste** gebruik een tweede keer worden ingedrukt.

Een geldige radiocode kanaal 1 werd herkend	= de LED licht 1 x kort op
Een geldige radiocode kanaal 2 werd herkend	= de LED licht 2 x kort op
Een geldige radiocode kanaal 3 werd herkend	= de LED licht 3 x kort op
Een geldige radiocode kanaal 4 werd herkend	= de LED licht 4 x kort op
Een geldige radiocode kanaal 5 werd herkend	= de LED licht 5 x kort op

9 Terugmelding van de deurpositie

	HS 5 BiSecur
Deur-open	positie: de deur is niet gesloten
Deur-dicht	positie: de deur is gesloten
Gedeeltelijke opening	positie: de deur is niet gesloten
Geen terugmelding	communicatiefout / buiten reikwijdte

9.1 Geen terugmelding

Na het commando voor handmatige opvraag van de deurpositie

Wanneer de ontvanger ESE BiSecur / ESE-MCX BiSecur van de aandrijving tot max. 5 seconden na het commando geen terugmelding ontvangt, is er sprake van een communicatiefout. De handzender HS 5 BiSecur ontvangt dan geen terugmelding van de ontvanger en de LED op de handzender knippert 4 x snel oranje.

Na het commando voor de automatische terugmelding van de deurpositie

Wanneer de ontvanger ESE BiSecur / ESE-MCX BiSecur van de aandrijving tot max. 180 seconden na het commando geen terugmelding ontvangt, is er sprake van een communicatiefout. De handzender HS 5 BiSecur ontvangt dan geen terugmelding van de ontvanger en de LED op de handzender knippert 4 x snel oranje.

Binnen deze 180 seconden wordt er door de ontvanger ESE BiSecur / ESE-MCX BiSecur 4 x de deurpositie opgevraagd.

De opvragen vinden automatisch plaats na ca.

- 25 seconden
- 40 seconden
- 60 seconden
- 180 seconden

10 Communicatiefout

Bij het optreden van een communicatiefout knippert de LED op de ESE BiSecur / ESE-MCX BiSecur continu langzaam.

- ▶ Controleer de aansluitkabel (voedingskabel).

11 Resetten van het toestel

Alle radiocodes worden door de volgende stappen gewist.

1. Druk op de **P**-toets en houd deze ingedrukt.
 - De LED knippert 5 seconden langzaam blauw.
 - De LED knippert 2 seconden snel blauw.
2. Laat de **P**-toets los.
Alle radiocodes zijn gewist.

OPMERKING:

Als de **P**-toets te vroeg wordt losgelaten, dan wordt het toestelreset geannuleerd en de radiocodes worden niet gewist.

12 Verwijdering



Voer de verpakking af naar het juiste soort afval.



Elektrische en elektronische apparaten moeten bij de daarvoor bestemde aanneemen verzamelpunten worden afgegeven.



Voer batterijen apart af. Elke gebruiker is wettelijk verplicht om batterijen in te leveren bij een inzamelpunt van de plaatselijke gemeente, wijk of in de handel.

13 Technische gegevens

Ontvanger ESE BiSecur / ESE-MCX BiSecur

Model	ESE-868-BS ESE-MCX-868-BS
Frequentie	868 MHz
Zendvermogen (EIRP)	max. 20 mW
Stroomvoorzorging	24 V DC
Toegest. omgevingstemperatuur	-20 °C tot +60 °C
Max. luchtvochtigheid	93 %, niet condenserend
Beschermingsgraad	IP 20
Stekkerverbinding	Voedingskabel 4-polig (max. 30 m)
Afmetingen (BxHxD)	135 x 30 x 32 mm

14 EU-conformiteitsverklaring

Hörmann KG Verkaufsgesellschaft verklaart hierbij dat het radiosysteemtype Ontvanger ESE BiSecur / ESE-MCX BiSecur voldoet aan richtlijn 2014/53/EU. De volledige tekst van de EU-conformiteitsverklaring vindt u op het volgende internetadres:



www.hoermann-docs.com/279222

Indice

1	Informazioni sulle presenti istruzioni	53
2	Indicazioni di sicurezza	53
2.1	Uso a norma	53
2.2	Indicazioni di sicurezza per l'uso del ricevitore	53
3	Fornitura	54
4	Descrizione del ricevitore	54
4.1	Indicatore LED	54
5	Montaggio.....	55
6	Collegamento	55
7	Apprendimento di un codice radio	56
7.1	Apprendimento di codici radio	57
8	Funzionamento	57
9	Segnalazione della posizione del portone.....	58
9.1	Nessuna segnalazione	58
10	Errore di comunicazione	58
11	Reset del dispositivo	58
12	Smaltimento	59
13	Dati tecnici.....	59
14	Dichiarazione di conformità UE.....	59

Il trasferimento di dati a terzi e la copia del documento stesso, utilizzando il contenuto per scopi diversi da quelli preposti, è vietato, salvo diversamente accordato per iscritto dalla società. La mancanza di piena adesione a queste condizioni farà scaturire azione legale contro la persona o la società recante l'offesa. Tutti i diritti, riferiti a Certificazioni, già esistenti o in via di applicazione, sono riservati. La Ditta si riserva la facoltà di apportare modifiche al prodotto.

Gentile cliente,
la ringraziamo di aver scelto un prodotto di qualità di nostra produzione.

1 Informazioni sulle presenti istruzioni

Legga attentamente e completamente le istruzioni che contengono importanti informazioni sul prodotto. Osservi le istruzioni ed in particolar modo le indicazioni e le avvertenze di sicurezza.

Per ulteriori informazioni sull'utilizzazione di componenti radio consulti Internet.

Conservi queste istruzioni con cura e si assicuri che siano sempre a disposizione e consultabili da parte dell'utente del prodotto.

2 Indicazioni di sicurezza

2.1 Uso a norma

Il ricevitore ESE BiSecur / ESE-MCX BiSecur è un ricevitore bidirezionale per il comando di motorizzazioni e centraline di comando. Possiede cinque canali ed è azionato con impulso radio BiSecur. A seconda del tipo di motorizzazione non tutti i canali sono attivi / funzionanti.

Altri tipi di applicazione non sono consentiti. Il produttore non si assume nessuna responsabilità per i danni provocati da un uso non a norma o non corretto.

2.2 Indicazioni di sicurezza per l'uso del ricevitore

CAUTELA

Pericolo di lesioni a causa della manovra involontaria del portone

- ▶ Vedere le indicazioni di avvertenza nel capitolo 7

ATTENZIONE

Compromissione del funzionamento a causa di influenze ambientali

L'inosservanza può pregiudicarne il funzionamento!

Proteggere il ricevitore dalle seguenti influenze:

- esposizione diretta ai raggi del sole (temperatura ambiente consentita: da -20 °C a +60 °C)
- umidità
- polvere

NOTE:

- Se non è presente nessun accesso secondario al garage effettuare ogni modifica o ampliamento dei sistemi radio all'interno del garage.
- Terminati la programmazione o l'ampliamento del sistema radio, verificarne il funzionamento.
- Per la messa in funzione o l'ampliamento del sistema radio utilizzare esclusivamente pezzi originali.
- Le caratteristiche architettoniche sul posto possono eventualmente influire sulla portata del sistema radio.
- Anche l'uso contemporaneo di telefoni cellulari GSM 900 può influire sulla portata.

3 Fornitura

- Ricevitore
ESE BiSecur / ESE-MCX BiSecur
- Materiale di fissaggio
- Antenna esterna (solo ESE-MCX BiSecur)
- Istruzioni d'uso

4 Descrizione del ricevitore

ESE BiSecur

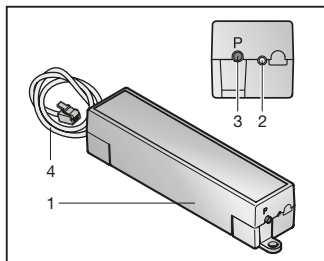

- 1 Ricevitore
- 2 LED, blu
- 3 Tasto di programmazione **P** (tasto **P**)
- 4 Cavo di collegamento, 0,5 m, linea di sistema a 4 poli

ESE-MCX BiSecur

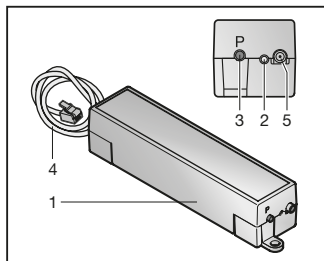

- 1 Ricevitore
- 2 LED, blu
- 3 Tasto di programmazione **P** (tasto **P**)
- 4 Cavo di collegamento, 7,0 m, linea di sistema a 4 poli
- 5 Possibilità di collegamento per antenna esterna

4.1 Indicatore LED

Blu (BU)

Stato	Funzione
Prima si accende in modo fisso, poi lampeggia lentamente e si spegne	Il ricevitore si avvia
Si accende 1 volta brevemente	Viene riconosciuto un codice radio valido per il canale 1
Si accende 2 volte brevemente	Viene riconosciuto un codice radio valido per il canale 2
Si accende 3 volte brevemente	Viene riconosciuto un codice radio valido per il canale 3
Si accende 4 volte brevemente	Viene riconosciuto un codice radio valido per il canale 4
Si accende 5 volte brevemente	Viene riconosciuto un codice radio valido per il canale 5
Lampeggia 1 volta	Il ricevitore si trova in modalità di apprendimento per il canale 1
Lampeggia 2 volte	Il ricevitore si trova in modalità di apprendimento per il canale 2

Lampeggia 3 volte	Il ricevitore si trova in modalità di apprendimento per il canale 3
Lampeggia 4 volte	Il ricevitore si trova in modalità di apprendimento per il canale 4
Lampeggia 5 volte	Il ricevitore si trova in modalità di apprendimento per il canale 5
Lampeggia rapidamente dopo un lento lampeggiamento	Durante l'apprendimento è stato riconosciuto un codice radio valido
Lampeggia lentamente per 5 sec., lampeggia rapidamente per 2 sec.	Viene effettuato e portato a termine il reset del dispositivo
Lampeggia a lungo lentamente	Errore di comunicazione
Spento	Modalità operativa

5 Montaggio

ESE-MCX BiSecur

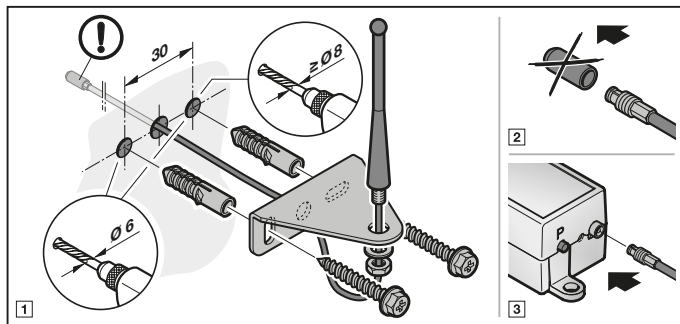

6 Collegamento

Collegare il ricevitore ESE BiSecur / ESE-MCX BiSecur alla linea di sistema tramite la presa BUS sulla scheda della motorizzazione.

NOTA:

La linea di sistema può essere prolungata fino a una lunghezza complessiva di max. 30 m.

Se il ricevitore viene alimentato con la linea di sistema a 24 V DC, inizia il processo di avviamento. A seconda del numero di codici radio già appresi, il LED blu si accende prima fisso e poi lampeggia lentamente finché non è stata stabilita la comunicazione. Durante questo intervallo di tempo non è disponibile alcuna funzione. Non appena il LED si spegne, il ricevitore è pronto al funzionamento.

NOTA:

Dopo una caduta di tensione il ricevitore si comporta allo stesso modo al ritorno della corrente.

7 Apprendimento di un codice radio
 **CAUTELA**
Pericolo di lesioni a causa della manovra involontaria del portone

Durante il processo di apprendimento sul sistema radio possono verificarsi manovre involontarie del portone.

- ▶ Durante l'apprendimento del sistema radio fare attenzione che persone o oggetti non si trovino nella zona di manovra del portone.

È possibile apprendere al max. 300 codici radio sul ricevitore, distribuiti a scelta tra i canali disponibili. Se lo stesso codice radio viene appreso su due canali diversi, viene cancellato dal canale su cui è stato salvato per primo. Se vengono appresi più di 300 codici radio, vengono cancellati i codici radio appresi per primi.

Abbinamento delle funzioni

Canale 1	Comando ad impulsi sequenziali (Apre – Stop – Chiude – Stop – Apre...)
Canale 2	Illuminazione (On – Off – On – Off – On...)
Canale 3	Apertura parziale/battente pedonale (a seconda del tipo di portone)
Canale 4	Apertura (Apre – Stop – Apre – Stop – Apre...)
Canale 5	Chiusura (Chiude – Stop – Chiude – Stop – Chiude...)

Nella modalità di apprendimento è possibile passare da un canale del ricevitore ad un altro premendo il tasto **P**, fino a quando non viene riconosciuto nessun codice radio.

Per attivare/cambiare un canale:

- ▶ Premere 1 volta il tasto **P** per attivare il canale 1.
- ▶ Premere 2 volte il tasto **P** per attivare il canale 2.
- ▶ Premere 3 volte il tasto **P** per attivare il canale 3.
- ▶ Premere 4 volte il tasto **P** per attivare il canale 4.
- ▶ Premere 5 volte il tasto **P** per attivare il canale 5.

Per interrompere la modalità di apprendimento:

- ▶ Premere 6 volte il tasto **P** oppure attendere il timeout.

Timeout:

Se entro 25 secondi non viene riconosciuto un codice radio valido, il ricevitore ritorna automaticamente alla modalità operativa.

7.1 Apprendimento di codici radio

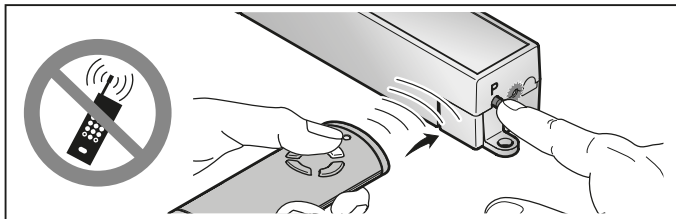

- Attivare il canale desiderato premendo il tasto **P**.
 - Il LED lampeggia 1 volta di blu per il canale 1
 - Il LED lampeggia 2 volte di blu per il canale 2
 - Il LED lampeggia 3 volte di blu per il canale 3
 - Il LED lampeggia 4 volte di blu per il canale 4
 - Il LED lampeggia 5 volte di blu per il canale 5
- Portare il telecomando che deve trasmettere il suo codice radio in modalità **Trasmissione / Invio**.
Se viene riconosciuto un codice radio valido, il LED lampeggia velocemente di blu e si spegne.
Il ricevitore è in modalità operativa.

8 Funzionamento

In modalità operativa il ricevitore segnala il riconoscimento di un codice radio valido tramite illuminazione del LED.

NOTA:

Se il codice radio del tasto del telecomando appreso è stato copiato in precedenza da un altro telecomando, il tasto deve essere premuto una seconda volta al **primo** azionamento.

Viene riconosciuto un codice radio valido per il canale 1	= il LED si accende 1 volta brevemente
Viene riconosciuto un codice radio valido per il canale 2	= il LED si accende 2 volte brevemente
Viene riconosciuto un codice radio valido per il canale 3	= il LED si accende 3 volte brevemente
Viene riconosciuto un codice radio valido per il canale 4	= il LED si accende 4 volte brevemente
Viene riconosciuto un codice radio valido per il canale 5	= il LED si accende 5 volte brevemente

9 Segnalazione della posizione del portone

	HS 5 BiSecur
Apertura	Posizione: il portone non è chiuso
Chiusura	Posizione: il portone è chiuso
Apertura parziale	Posizione: il portone non è chiuso
Nessuna segnalazione	Errore di comunicazione / fuori portata

9.1 Nessuna segnalazione

Dopo il comando di richiesta manuale della posizione del portone

Se il ricevitore ESE BiSecur / ESE-MCX BiSecur non riceve alcuna segnalazione dalla motorizzazione entro max. 5 secondi dopo il comando, è presente un errore di comunicazione. Il telecomando HS 5 BiSecur non riceve alcuna segnalazione dal ricevitore e il LED sul telecomando lampeggia velocemente 4 volte di arancione.

Dopo il comando di segnalazione automatica della posizione del portone

Se il ricevitore ESE BiSecur / ESE-MCX BiSecur non riceve alcuna segnalazione dalla motorizzazione entro max. 180 secondi dopo il comando, è presente un errore di comunicazione. Il telecomando HS 5 BiSecur non riceve alcuna segnalazione dal ricevitore e il LED sul telecomando lampeggia velocemente 4 volte di arancione. Nell'arco di questi 180 secondi il ricevitore ESE BiSecur / ESE-MCX BiSecur interroga quattro volte la posizione del portone.

Le richieste avvengono automaticamente dopo ca.

- 25 secondi
- 40 secondi
- 60 secondi
- 180 secondi

10 Errore di comunicazione

Qualora si verifichi un errore di comunicazione, il LED sull'ESE BiSecur / ESE-MCX BiSecur lampeggia a lungo lentamente.

- ▶ Controllare il cavo di collegamento (linea di sistema).

11 Reset del dispositivo

Con i seguenti passi si cancellano tutti i codici radio.

1. Premere il tasto **P** e tenerlo premuto.
 - Il LED lampeggia lentamente di blu per 5 secondi.
 - Il LED lampeggia velocemente di blu per 2 secondi.
2. Rilasciare il tasto **P**.

Tutti i codici radio sono cancellati.

NOTA:

Se il tasto **P** viene rilasciato troppo presto, il reset dell'apparecchio viene interrotto e i codici radio non vengono cancellati.

12 Smaltimento



Smaltire l'imballaggio in base alla tipologia.



Gli apparecchi elettrici ed elettronici devono essere consegnati presso gli appositi punti di accettazione e raccolta.



Smaltire separatamente le batterie. Ogni consumatore è tenuto per legge a smaltire le batterie presso un punto di raccolta della rispettiva comunità o a consegnarle a un rivenditore.

13 Dati tecnici

Ricevitore ESE BiSecur / ESE-MCX BiSecur

Model	ESE-868-BS ESE-MCX-868-BS
Frequenza	868 MHz
Potenza di trasmissione (EIRP)	max. 20 mW
Alimentazione elettrica	24 V DC
Temperatura ambiente consentita	da -20 °C a +60 °C
umidità atmosferica max.	93 % non condensante
Tipo di protezione	IP 20
Collegamento ad innesto	Linea di sistema a 4 poli (max. 30 m)
Dimensioni (L x H x P)	135 x 30 x 32 mm

14 Dichiarazione di conformità UE

Con la presente Hörmann KG Verkaufsgesellschaft dichiara che il tipo di apparecchio Ricevitore ESE BiSecur / ESE-MCX BiSecur è conforme alla direttiva 2014/53/UE.

Il testo completo della dichiarazione di conformità UE sono disponibili al seguente indirizzo Internet:



www.hoermann-docs.com/279222

Índice

1	Relativamente a estas instruções	61
2	Instruções de segurança.....	61
2.1	Utilização segundo as disposições	61
2.2	Instruções de segurança relativas ao funcionamento do recetor.....	61
3	Volume de entrega.....	62
4	Descrição do recetor.....	62
4.1	Indicação de LED.....	62
5	Montagem.....	63
6	Ligação	63
7	Programação de um código de radiofrequência	64
7.1	Programação do código de radiofrequência	65
8	Funcionamento	65
9	Comunicação de retorno da posição da porta	66
9.1	Não existe comunicação de retorno.....	66
10	Erro de comunicação	66
11	Reset ao equipamento	66
12	Eliminação	67
13	Dados técnicos	67
14	Declaração CE de conformidade	67

É proibida a divulgação e a reprodução do presente documento, bem como a utilização e a comunicação do seu teor, desde que não haja autorização expressa para o efeito. O incumprimento obriga a indemnizações. Reservados todos os direitos de patentes, modelos registados ou registo de modelos registados de apresentação. Reservados os direitos de alteração.

Exma. Cliente, Exmo. Cliente

Agradecemos ter optado por um dos nossos produtos de qualidade.

1 Relativamente a estas instruções

Leia cuidadosamente e, na íntegra, estas instruções, que contêm informações importantes acerca do produto. Cumpra as instruções e respeite sobretudo as instruções de segurança e de aviso.

Para mais informações relativas ao manuseamento de componentes de radiofrequência, faça a consulta na internet.

Guarde cuidadosamente estas instruções e providencie, que as mesmas estejam acessíveis a todo o momento e possam ser consultadas pelo utilizador do produto.

2 Instruções de segurança

2.1 Utilização segundo as disposições

O recetor ESE BiSecur / ESE-MCX BiSecur é um recetor bidirecional para o acionamento de automatismos e comandos. Dispõe de cinco canais e é acionado com a radiofrequência BiSecur. Dependendo do tipo de automatismo nem todos os canais se encontram, eventualmente, ativos / funcionais.

Não são permitidos outros tipos de aplicação. O fabricante não se responsabiliza por danos resultantes de uso ou manuseamento incorretos.

2.2 Instruções de segurança relativas ao funcionamento do recetor

CUIDADO

Perigo de lesão devido à deslocação inadvertida da porta

► Ver instrução de aviso, capítulo 7

ATENÇÃO

Danificação da função devido às influências ambientais

Em caso de incumprimento poderá ser danificada a função!

Proteja o recetor das seguintes influências:

- Insolação direta (temperatura ambiente admissível: -20 °C a $+60\text{ °C}$)
- Humidade
- Poeira

NOTAS:

- Se não existir um acesso separado à garagem, realize qualquer alteração ou extensão de sistemas de radiofrequência dentro da garagem.
- Após a programação ou a extensão do sistema de radiofrequência, realize um ensaio de funções.
- Para a colocação em funcionamento ou extensão do sistema de radiofrequência utilize exclusivamente peças de origem.
- As realidades locais podem ter influência no alcance do sistema de radiofrequência.
- Os telemóveis GSM 900 podem influenciar o alcance aquando de uma utilização em simultâneo.

3 Volume de entrega

- Recetor
ESE BiSecur / ESE-MCX BiSecur
- Material de fixação
- Antena externa (apenas ESE-MCX BiSecur)
- Instruções de funcionamento

4 Descrição do recetor

ESE BiSecur

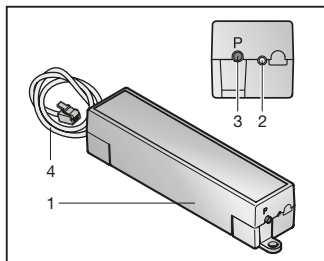

- 1 Recetor
- 2 LED, azul
- 3 Tecla de programação **P** (tecla **P**)
- 4 Cabo de ligação, 0,5 m, cabo do sistema com 4 polos

ESE-MCX BiSecur

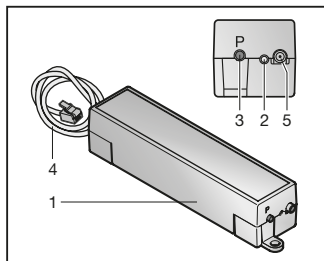

- 1 Recetor
- 2 LED, azul
- 3 Tecla de programação **P** (tecla **P**)
- 4 Cabo de ligação, 7,0 m, cabo do sistema com 4 polos
- 5 Possibilidade de ligação para antena externa

4.1 Indicação de LED

Azul (BU)

Estado	Função
Primeiramente iluminado de forma constante, depois pisca lentamente e desliga-se	O recetor é iniciado
Iluminado 1 x brevemente	É reconhecido um código de radiofrequência válido, canal 1
Iluminado 2 x brevemente	É reconhecido um código de radiofrequência válido, canal 2
Iluminado 3 x brevemente	É reconhecido um código de radiofrequência válido, canal 3
Iluminado 4 x brevemente	É reconhecido um código de radiofrequência válido, canal 4
Iluminado 5 x brevemente	É reconhecido um código de radiofrequência válido, canal 5
Pisca 1 x	O recetor encontra-se no modo de programação para o canal 1
Pisca 2 x	O recetor encontra-se no modo de programação para o canal 2

Pisca 3 x	O recetor encontra-se no modo de programação para o canal 3
Pisca 4 x	O recetor encontra-se no modo de programação para o canal 4
Pisca 5 x	O recetor encontra-se no modo de programação para o canal 5
Pisca rapidamente depois de piscar lentamente	Aquando da programação, foi reconhecido um código de radiofrequência válido
Pisca lentamente durante 5 segundos, pisca rapidamente durante 2 segundos	O reset ao equipamento está em execução ou está concluído
Pisca lentamente de forma constante	Erro de comunicação
Desligado	Modo de funcionamento

5 Montagem

ESE-MCX BiSecur

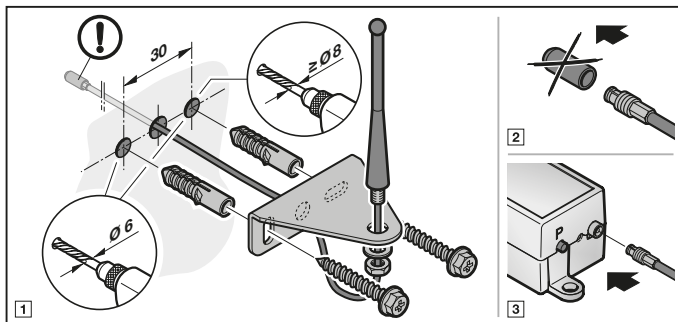

6 Ligação

Ligue o recetor ESE BiSecur/ESE-MCX BiSecur ao cabo do sistema no conetor BUS da platina do automatismo.

NOTA:

O cabo do sistema pode ser prolongado até um comprimento máx. total de 30 m.

Se o recetor for abastecido através do cabo do sistema com uma tensão de 24 V DC, inicia-se o processo de arranque. Dependendo do número de códigos de radiofrequência programados, o LED azul fica primeiramente iluminado de forma constante, depois pisca lentamente até ser estabelecida a comunicação. Durante este tempo não são possíveis quaisquer funções. Logo que o LED azul se desligue, o recetor encontra-se pronto a funcionar.

NOTA:

Após uma falha de tensão, o recetor tem o mesmo comportamento como aquando de um retorno de tensão.

7 Programação de um código de radiofrequência

CUIDADO

Perigo de lesão devido à deslocação inadvertida da porta

Durante o processo de programação no sistema de radiofrequência podem verificar-se deslocações inadvertidas da porta.

- ▶ Aquando da programação do sistema de radiofrequência tenha em atenção, que na área de movimento da porta não se encontrem pessoas ou objetos.

É possível programar, no máximo, 300 códigos de radiofrequência no recetor. Podem ser distribuídos arbitrariamente pelos canais existentes. Se o mesmo código de radiofrequência for programado em dois canais diferentes, será apagado no primeiro canal programado. Se forem programados mais de 300 códigos de radiofrequência serão apagados os códigos de radiofrequência memorizados em primeiro lugar.

Agregação das funções

Canal 1	Quadro sequencial por impulso (aberto — imobilizado — fechado — imobilizado — aberto...)
Canal 2	Luz (ligado — desligado — ligado — desligado — ligado...)
Canal 3	Abertura parcial / batente de arrastamento (a função depende do tipo de automatismo)
Canal 4	Porta aberta (aberto — imobilizado — aberto — imobilizado — aberto...)
Canal 5	Porta fechada (fechado — imobilizado — fechado — imobilizado — fechado...)

No modo de programação, os canais do recetor podem ser alterados através da tecla **P**, enquanto não for reconhecido qualquer código de radiofrequência.

Para ativar / substituir um canal:

- ▶ Prima a tecla **P** 1 x para ativar o canal 1.
- ▶ Prima a tecla **P** 2 x para ativar o canal 2.
- ▶ Prima a tecla **P** 3 x para ativar o canal 3.
- ▶ Prima a tecla **P** 4 x para ativar o canal 4.
- ▶ Prima a tecla **P** 5 x para ativar o canal 5.

Para interromper o modo de programação:

- ▶ Prima a tecla **P** 6 x ou aguarde pelo timeout.

Timeout:

Se, durante 25 segundos não for reconhecido qualquer código de radiofrequência válido, o recetor comuta automaticamente para o modo de funcionamento.

7.1 Programação do código de radiofrequência

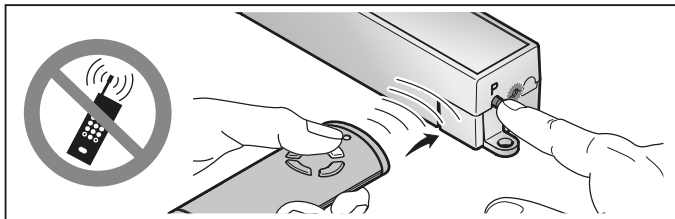

1. Ative o canal pretendido premindo a tecla **P**.
 - O LED pisca 1 x a azul para o canal 1
 - O LED pisca 2 x a azul para o canal 2
 - O LED pisca 3 x a azul para o canal 3
 - O LED pisca 4 x a azul para o canal 4
 - O LED pisca 5 x a azul para o canal 5
2. Coloque o emissor, que deve transmitir o seu código de radiofrequência, no modo de **transmissão / emissão**.
Se for reconhecido um código de radiofrequência válido, o LED pisca rapidamente a azul e desliga-se.
O recetor encontra-se no modo de funcionamento.

8 Funcionamento

O recetor sinaliza, no modo de funcionamento, o reconhecimento de um código de radiofrequência válido através da iluminação do LED.

NOTA:

Se o código de radiofrequência da tecla do emissor programado tiver sido copiado por um outro emissor, a tecla do emissor tem de ser premida uma segunda vez aquando do **primeiro** funcionamento.

É reconhecido um código de radiofrequência válido, canal 1	= O LED fica iluminado 1 x brevemente
É reconhecido um código de radiofrequência válido, canal 2	= O LED fica iluminado 2 x brevemente
É reconhecido um código de radiofrequência válido, canal 3	= O LED fica iluminado 3 x brevemente
É reconhecido um código de radiofrequência válido, canal 4	= O LED fica iluminado 4 x brevemente
É reconhecido um código de radiofrequência válido, canal 5	= O LED fica iluminado 5 x brevemente

9 Comunicação de retorno da posição da porta

	HS 5 BiSecur
Porta aberta	Posição: a porta não se encontra fechada
Porta fechada	Posição: a porta encontra-se fechada
Abertura parcial	Posição: a porta não se encontra fechada
Não existe comunicação de retorno	Erro de comunicação / fora de alcance

9.1 Não existe comunicação de retorno

Após a ordem relativa à consulta manual da posição da porta

Se o recetor ESE BiSecur / ESE-MCX BiSecur não receber qualquer comunicação de retorno do automatismo até máx. 5 segundos existe um erro de comunicação. O emissor HS 5 BiSecur depois não recebe qualquer comunicação de retorno do recetor e o LED no emissor pisca 4 x rapidamente a cor-de-laranja.

Após a ordem relativa à comunicação automática de retorno da posição da porta

Se o recetor ESE BiSecur / ESE-MCX BiSecur não receber qualquer comunicação de retorno do automatismo até máx. 180 segundos existe um erro de comunicação. O emissor HS 5 BiSecur depois não recebe qualquer comunicação de retorno do recetor e o LED no emissor pisca 4 x rapidamente a cor-de-laranja.

Durante estes 180 segundos, a posição da porta é consultada 4 x pelo recetor ESE BiSecur / ESE-MCX BiSecur.

As consultas são feitas automaticamente após aprox.

- 25 segundos
- 40 segundos
- 60 segundos
- 180 segundos

10 Erro de comunicação

Aquando da existência de um erro de comunicação o LED no ESE BiSecur / ESE-MCX BiSecur pisca lentamente de forma constante.

- ▶ Verifique o cabo de ligação (cabo do sistema).

11 Reset ao equipamento

Todos os códigos de radiofrequência serão anulados, se forem seguidos os seguintes passos.

1. Prima a tecla **P** e mantenha-a premida.
 - O LED pisca lentamente durante 5 segundos a azul.
 - O LED pisca rapidamente durante 2 segundos a azul.
2. Solte a tecla **P**.

Todos os códigos de radiofrequência encontram-se anulados.

NOTA:

Se a tecla **P** for antecipadamente solta, o reset ao equipamento será interrompido e os códigos de radiofrequência não serão anulados.

12 Eliminação



Descarte a embalagem de acordo com o tipo.



Os equipamentos elétricos e eletrônicos devem ser entregues em pontos de recolha e entrega estabelecidos para o efeito.



Elimine as pilhas separadamente. Cada consumidor é legalmente obrigado a entregar pilhas num centro de recolha local, municipal, ou comercial.

13 Dados técnicos

Receptor ESE BiSecur / ESE-MCX BiSecur

Modelo	ESE-868-BS ESE-MCX-868-BS
Frequência	868 MHz
Potência de transmissão (PIRE)	máx. 20 mW
Alimentação de tensão	24 V DC
Temperatura ambiente permitida	-20 °C bis +60 °C
Humidade máx. do ar	93 %, sem condensação
Índice de proteção	IP 20
União de encaixe	Cabo do sistema com 4 polos (máx. 30 m)
Dimensões (L x A x P)	135 x 30 x 32 mm

14 Declaração CE de conformidade

A Hörmann KG Verkaufsgesellschaft declara que o Receptor ESE BiSecur / ESE-MCX BiSecur com sistema de radiofrequência cumpre a diretiva 2014/53/UE.

O texto completo da declaração de conformidade UE pode ser encontrado no seguinte endereço de Internet:



www.hoermann-docs.com/279222

Spis treści

1	Informacje dotyczące niniejszej instrukcji	69
2	Wskazówki dotyczące bezpieczeństwa	69
2.1	Stosowanie zgodne z przeznaczeniem.....	69
2.2	Wskazówki dotyczące bezpiecznej eksploatacji odbiornika	69
3	Zakres dostawy.....	70
4	Opis odbiornika.....	70
4.1	Wskazania diod LED.....	70
5	Montaż	71
6	Podłączenie	71
7	Programowanie kodu radiowego	72
7.1	Programowanie kodów radiowych	73
8	Eksploatacja.....	73
9	Komunikat zwrotny o położeniu bramy.....	74
9.1	Brak komunikatu zwrotnego.....	74
10	Błąd w komunikacji.....	74
11	Resetowanie urządzenia	74
12	Utylizacja	75
13	Dane techniczne	75
14	Deklaracja zgodności UE.....	75

Zabrania się przekazywania lub powielania niniejszego dokumentu, wykorzystywania lub informowania o jego treści bez wyraźnego zezwolenia. Niestosowanie się do powyższego postanowienia zobowiązuje do odszkodowania. Wszystkie prawa z rejestracji patentu, wzoru użytkowego lub zdobniczego zastrzeżone. Zmiany zastrzeżone.

Szanowni Klienci,
dziękujemy, że wybraliście Państwo wysokiej jakości produkt naszej firmy.

1 Informacje dotyczące niniejszej instrukcji

Prosimy o dokładne przeczytanie niniejszej instrukcji, która zawiera ważne informacje na temat produktu. Prosimy stosować się do zawartych w niej wskazówek, szczególnie ostrzeżeń i wskazówek dotyczących bezpieczeństwa.

Więcej informacji o sposobie obsługi komponentów radiowych znajduje się na stronach internetowych.

Prosimy starannie przechowywać niniejszą instrukcję oraz upewnić się, że użytkownik urządzenia ma w każdej chwili możliwość wglądu do instrukcji.

2 Wskazówki dotyczące bezpieczeństwa

2.1 Stosowanie zgodne z przeznaczeniem

Odbiornik ESE BiSecur / ESE-MCX BiSecur jest dwukierunkowym odbiornikiem do sterowania napędami i sterowaniami. Odbiornik jest pięcioletni i działa z wykorzystaniem przekazu radiowego BiSecur. W zależności od typu napędu nie wszystkie kanały są aktywne / działają.

Każdy inny sposób użytkowania jest niedopuszczalny. Producent nie ponosi odpowiedzialności za szkody powstałe wskutek stosowania niezgodnego z przeznaczeniem lub nieprawidłowej obsługi urządzenia.

2.2 Wskazówki dotyczące bezpiecznej eksploatacji odbiornika



OSTROŻNIE

Niebezpieczeństwo skaleczenia wskutek przypadkowego uruchomienia bramy

▶ Patrz wskazówka ostrzegawcza w rozdziale 7

UWAGA

Wpływ warunków zewnętrznych

Niestosowanie się do poniższych zaleceń może mieć ujemny wpływ na działanie nadajnika!

Odbiornik należy chronić przed:

- bezpośrednim nasłonecznieniem
(dopuszczalna temperatura otoczenia: -20 °C do $+60\text{ °C}$)
- wilgocią
- kurzem

WSKAZÓWKI:

- Jeśli garaż nie posiada oddzielnego wejścia, to każdą zmianę lub każde rozszerzenie systemów sterowania radiowego należy przeprowadzać wewnątrz garażu.
- Po zakończeniu programowania lub rozszerzania systemu sterowania radiowego należy przeprowadzić kontrolę działania.
- Do uruchomienia lub rozszerzenia systemu sterowania radiowego prosimy stosować wyłącznie oryginalne części.

- Lokalne warunki mogą zmniejszać zasięg działania systemu sterowania radiowego.
- Równoczesne korzystanie z telefonów komórkowych GSM 900 może także zmniejszyć zasięg zdalnego sterowania.

3 Zakres dostawy

- Odbiornik ESE BiSecur / ESE-MCX BiSecur
- Elementy mocujące
- Zewnętrzna antena (tylko ESE-MCX BiSecur)
- Instrukcja obsługi

4 Opis odbiornika

ESE BiSecur

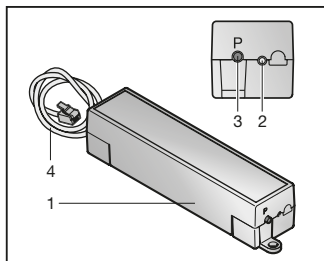

- 1 Odbiornik
- 2 Dioda LED, niebieska
- 3 Przycisk programatora **P** (przycisk **P**)
- 4 Przewód przyłączeniowy 0,5 m, przewód systemowy 4-biegunowy

ESE-MCX BiSecur

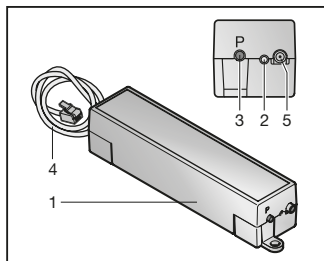

- 1 Odbiornik
- 2 Dioda LED, niebieska
- 3 Przycisk programatora **P** (przycisk **P**)
- 4 Przewód przyłączeniowy 7,0 m, przewód systemowy 4-biegunowy
- 5 Miejsce do podłączenia zewnętrznej anteny

4.1 Wskazania diod LED

Kolor niebieski (BU)

Stan	Działanie
świeci się najpierw światłem ciągłym, następnie ew. wolno miga i gaśnie	Odbiornik uruchamia się
świeci się krótko 1 x	Rozpoznano ważny kod radiowy - kanał 1
świeci się krótko 2 x	Rozpoznano ważny kod radiowy - kanał 2
świeci się krótko 3 x	Rozpoznano ważny kod radiowy - kanał 3
świeci się krótko 4 x	Rozpoznano ważny kod radiowy - kanał 4
świeci się krótko 5 x	Rozpoznano ważny kod radiowy - kanał 5

miga 1 x	Odbiornik znajduje się w trybie programowania dla kanału 1
miga 2 x	Odbiornik znajduje się w trybie programowania dla kanału 2
miga 3 x	Odbiornik znajduje się w trybie programowania dla kanału 3
miga 4 x	Odbiornik znajduje się w trybie programowania dla kanału 4
miga 5 x	Odbiornik znajduje się w trybie programowania dla kanału 5
szybko miga po zakończeniu wolnego migania	Podczas programowania został rozpoznany ważny kod radiowy
miga wolno przez 5 s, miga szybko przez 2 s	Przeprowadzono lub zakończono reset urządzenia
cały czas wolno miga	Błąd w komunikacji
wyłączona	Tryb pracy

5 Montaż

ESE-MCX BiSecur

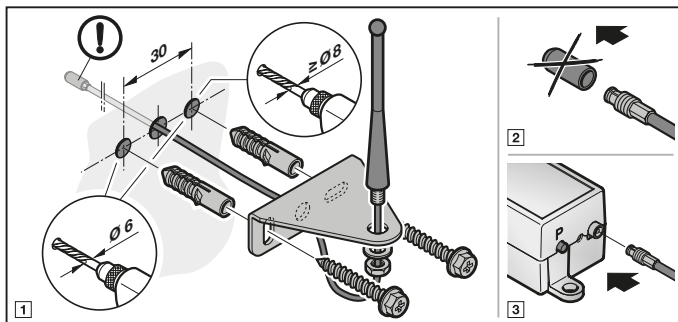

6 Podłączenie

Podłączyć odbiornik ESE BiSecur / ESE-MCX BiSecur przewodem systemowym do gniazda BUS na płycie napędu.

WSKAZÓWKA:

Przewód systemowy można przedłużyć, lecz jego całkowita długość nie może przekraczać 30 m.

Proces uruchamiania rozpoczyna się z chwilą podłączenia odbiornika przewodem systemowym do napięcia 24 V DC. W zależności od liczby już zaprogramowanych kodów radiowych niebieska dioda LED świeci się najpierw światłem ciągłym, a następnie ew. wolno miga do momentu nawiązania komunikacji. W tym czasie żadne funkcje nie są aktywne. Odbiornik jest gotowy do pracy, gdy zgaśnie niebieska dioda LED.

WSKAZÓWKA:

Odbiornik zachowuje się tak samo po zaniku, a następnie przywróceniu zasilania.

7 Programowanie kodu radiowego
 **OSTROŻNIE**
Niebezpieczeństwo skażenia wskutek przypadkowego uruchomienia bramy

Podczas programowania systemu sterowania radiowego może dojść do niekontrolowanego wyzwolenia ruchu bramy.

- ▶ Podczas programowania systemu sterowania radiowego należy uważać, aby w obszarze pracy bramy nie znajdowały się żadne osoby ani przedmioty.

Na odbiorniku można zaprogramować maks. 300 kodów radiowych. Można je dowolnie podzielić na istniejące kanały. W przypadku zaprogramowania tego samego kodu na dwóch różnych kanałach zostanie skasowany kod radiowy na pierwszym zaprogramowanym kanale. Po zaprogramowaniu ponad 300 kodów radiowych zostaną skasowane pierwsze z zaprogramowanych kodów radiowych.

Przyporządkowanie funkcji

Kanał 1	impulsowe sterowanie programowe (otwieranie – stop – zamykanie – stop – otwieranie...)
Kanał 2	oświetlenie (wł – wył – wł – wył – wł...)
Kanał 3	otwarcie częściowe / skrzydło przechodnie (funkcja dostępna w zależności od typu napędu)
Kanał 4	otwieranie bramy (otwieranie – stop – otwieranie – stop – otwieranie...)
Kanał 5	zamykanie bramy (zamykanie – stop – zamykanie – stop – zamykanie...)

Naciskając przycisk **P** w trybie programowania, można przechodzić między poszczególnymi kanałami odbiornika dopóki nie zostanie rozpoznany żaden kod radiowy.

Aby aktywować / zmienić kanał:

- ▶ Nacisnąć przycisk **P** 1 x, aby aktywować kanał 1.
- ▶ Nacisnąć przycisk **P** 2 x, aby aktywować kanał 2.
- ▶ Nacisnąć przycisk **P** 3 x, aby aktywować kanał 3.
- ▶ Nacisnąć przycisk **P** 4 x, aby aktywować kanał 4.
- ▶ Nacisnąć przycisk **P** 5 x, aby aktywować kanał 5.

Aby przerwać tryb programowania:

- ▶ Nacisnąć przycisk **P** 6 x lub poczekać na timeout.

Timeout:

Odbiornik automatycznie powróci do trybu pracy, jeśli w ciągu 25 sekund nie zostanie rozpoznany żaden ważny kod radiowy.

7.1 Programowanie kodów radiowych

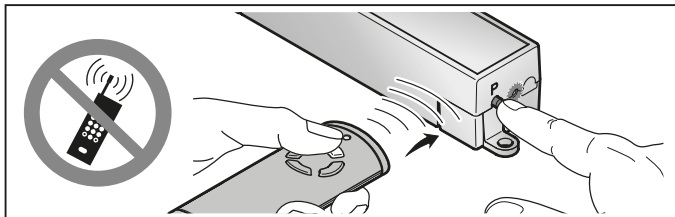

- Aktywować wybrany kanał poprzez naciśnięcie przycisku **P**.
 - Dioda LED miga 1 x światłem niebieskim dla kanału 1
 - Dioda LED miga 2 x światłem niebieskim dla kanału 2
 - Dioda LED miga 3 x światłem niebieskim dla kanału 3
 - Dioda LED miga 4 x światłem niebieskim dla kanału 4
 - Dioda LED miga 5 x światłem niebieskim dla kanału 5
- Nadajnik, do którego ma zostać skopiowany kod radiowy, należy przełączyć na tryb **Kopowanie / Wysyłanie**.
W momencie rozpoznania ważnego kodu radiowego dioda LED szybko miga światłem niebieskim, a następnie gaśnie.
Odbiornik znajduje się w trybie pracy.

8 Eksploatacja

Zaświecenie się diody LED w trybie pracy odbiornika sygnalizuje rozpoznanie ważnego kodu radiowego.

WSKAZÓWKA:

Jeżeli kod radiowy zaprogramowanego przycisku nadajnika został uprzednio skopiowany z innego nadajnika, to przycisk ten należy przy **pierwszym** uruchomieniu nacisnąć dwukrotnie.

Rozpoznano ważny kod radiowy - kanał 1	= dioda LED świeci się krótko 1 x
Rozpoznano ważny kod radiowy - kanał 2	= dioda LED świeci się krótko 2 x
Rozpoznano ważny kod radiowy - kanał 3	= dioda LED świeci się krótko 3 x
Rozpoznano ważny kod radiowy - kanał 4	= dioda LED świeci się krótko 4 x
Rozpoznano ważny kod radiowy - kanał 5	= dioda LED świeci się krótko 5 x

9 Komunikat zwrotny o położeniu bramy

	HS 5 BiSecur
Otwieranie bramy	Położenie: brama nie jest zamknięta
Zamykanie bramy	Położenie: brama jest zamknięta
Otwarcie częściowe	Położenie: brama nie jest zamknięta
Brak komunikatu zwrotnego	Błąd komunikacji / poza zasięgiem

9.1 Brak komunikatu zwrotnego

Po wysłaniu polecenia manualnego odczytu położenia bramy

Jeżeli po upływie maks. 5 sekund od wysłania polecenia odbiornik ESE BiSecur / ESE-MCX BiSecur nie otrzyma od napędu żadnego komunikatu zwrotnego, oznacza to błąd komunikacji. W takim wypadku nadajnik HS 5 BiSecur nie otrzyma komunikatu zwrotnego z odbiornika, a dioda LED na nadajniku miga szybko 4 x światłem pomarańczowym.

Po wysłaniu polecenia automatycznego komunikatu zwrotnego o położeniu bramy

Jeżeli po upływie maks. 180 sekund od wysłania polecenia odbiornik ESE BiSecur / ESE-MCX BiSecur nie otrzyma od napędu żadnego komunikatu zwrotnego, oznacza to błąd komunikacji. W takim wypadku nadajnik HS 5 BiSecur nie otrzyma komunikatu zwrotnego z odbiornika, a dioda LED na nadajniku miga szybko 4 x światłem pomarańczowym.

W ciągu tych 180 sekund odbiornik ESE BiSecur / ESE-MCX BiSecur odczytuje położenie bramy 4 x.

Odczyt następuje automatycznie po ok.

- 25 sekundach
- 40 sekundach
- 60 sekundach
- 180 sekundach

10 Błąd w komunikacji

W przypadku wystąpienia błędu komunikacji dioda LED na ESE BiSecur / ESE-MCX BiSecur świeci się wolno cały czas.

- ▶ Należy sprawdzić przewód przyłączeniowy (przewód systemowy).

11 Resetowanie urządzenia

Wykonując poniższe czynności, można skasować wszystkie kody radiowe.

1. Przytrzymać wciśnięty przycisk **P**.
 - Dioda LED miga wolno przez 5 sekund światłem niebieskim.
 - Dioda LED miga szybko przez 2 sekundy światłem niebieskim.

2. Zwolnić przycisk **P**.

Wszystkie kody radiowe zostały skasowane.

WSKAZÓWKA:

Przedwczesne zwolnienie przycisku **P** spowoduje przerwanie resetowania urządzenia i nie zostaną skasowane żadne kody radiowe.

12 Utylizacja



Zutylizować opakowanie z podziałem na surowce.



Urządzenia elektryczne i elektroniczne należy zwrócić do specjalnych punktów zbiórki.



Baterie poddać oddzielnej utylizacji. Przepisy prawa nakładają na wszystkich konsumentów obowiązek zwrotu baterii do punktów zbiórki zorganizowanych na terenie ich gminy, dzielnicy lub do sklepów.

13 Dane techniczne

Odbiornik ESE BiSecur / ESE-MCX BiSecur

Model	ESE-868-BS ESE-MCX-868-BS
Częstotliwość	868 MHz
Moc częstotliwości radiowej (EIRP)	maks. 20 mW
Zasilanie	24 V DC
Dopuszczalna temperatura otoczenia	-20 °C do +60 °C
Maks. wilgotność powietrza	93 % niepowodująca skraplania pary wodnej
Stopień ochrony	IP 20
Połączenie z wtyczką	przewód systemowy 4-biegunowy (maks.30 m)
Wymiary (szer. × wys. × głęb.)	135 × 30 × 32 mm

14 Deklaracja zgodności UE

Firma Hörmann KG Verkaufsgesellschaft niniejszym deklaruje, że typ instalacji radiowej – Odbiornik ESE BiSecur / ESE-MCX BiSecur jest zgodny z dyrektywą 2014/53/UE.

Pelen tekst deklaracji zgodności UE można pobrać z następującej strony internetowej:



www.hoermann-docs.com/279222

Tartalomjegyzék

1	Néhány szó ezen utasításhoz	77
2	Biztonsági utasítások	77
2.1	Előírás szerinti alkalmazás	77
2.2	A vevőegység üzemeltetésének biztonsági utasításai	77
3	A szállított tartalom	78
4	A vevőegység leírása	78
4.1	LED-kijelzés	78
5	Szerelés	79
6	Csatlakoztatás	79
7	Egy rádiós kód betanítása	80
7.1	Rádiós kód betanítása	81
8	Üzemeltetés.....	81
9	A kapu helyzetének visszajelzése	82
9.1	Nincs visszajelzés	82
10	Kommunikációs hiba	82
11	Készülék-reset	82
12	Megsemmisítés	83
13	Műszaki adatok.....	83
14	EU-megfelelőségi nyilatkozat.....	83

Tilos ezen dokumentum továbbadása, sokszorosítása, valamint tartalmának felhasználása és közzlése.
A tilalmat megszegők kártérítésre kötelezettek. Az összes szabadalmi-, használati minta- és ipari jog fenntartva.
A változtatások jogát fenntartjuk.

Kedves vásárló!

Köszönjük Önnek, hogy cégünk minőségi terméke mellett döntött.

1 Néhány szó ezen utasításhoz

Olvassa végig figyelmesen ezt az utasítást: fontos információkat talál benne a termékről. Vegye figyelembe a megjegyzéseket és kövesse a biztonsági-, illetve figyelmeztető utasításokat.

A rádiós komponensek kezelésével kapcsolatban további információkat talál az interneten.

Gondosan őrizze meg ezt az utasítást és biztosítsa, hogy bármikor elérhető és elolvasható legyen a termék felhasználói számára.

2 Biztonsági utasítások

2.1 Előírás szerinti alkalmazás

Az ESE BiSecur / ESE-MCX BiSecur vevőegység egy meghajtások és vezérlések irányítására való bidirekcionális vevő. Ez öt csatornával rendelkezik és BiSecur rádiós rendszerrel üzemel. A meghajtás típusától függően, adott esetben nem az összes csatorna aktív / működőképes.

Másfajta felhasználás nem engedélyezett. A gyártó nem vállal felelősséget azon károkért, melyeket rendellenes használat vagy hibás működtetés okoz.

2.2 A vevőegység üzemeltetésének biztonsági utasításai



VIGYÁZAT

Sérülésveszély akaratlan kapumozgás miatt

▶ Lásd a figyelmeztetést a 7. fejezetben

FIGYELEM

A működőképesség csökkenése környezeti hatásra

Az oda nem figyelés a működőképességet korlátozhatja!

Ővja a vevőegységet a következő hatásoktól:

- Közvetlen napsugárzás (eng. környezeti hőmérséklet: -20 °C -tól $+60\text{ °C}$ -ig)
- Nedvesség
- Porterhelés

MEGJEGYZÉSEK:

- Ha nincs a garázsnek másik bejárata, úgy a programozásban történő minden változtatást vagy a rádiós rendszer bővítését a garázson belül végezze.
- A rádiós rendszer programozása vagy bővítése után végezzen működésellenőrzést.
- A rádiós rendszer üzembe helyezéséhez vagy bővítéséhez kizárólag eredeti alkatrészeket használjon.
- A helyi adottságok befolyásolhatják a rádiós rendszer hatótávolságát.
- A GSM 900-telefonok egyidejű használata is befolyásolhatja a hatótávolságot.

3 A szállított tartalom

- ESE BiSecur / ESE-MCX BiSecur vevőegység
- Rögzítőanyagok
- Külső antenna (csak ESE-MCX BiSecur)
- Használati utasítás

4 A vevőegység leírása

ESE BiSecur

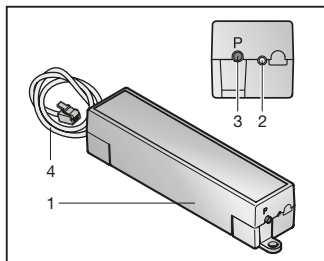

- 1 Vevőegység
- 2 LED, kék
- 3 **P** programozógomb (**P**-gomb)
- 4 Csatlakoztató vezeték, 0,5 m, rendszervezeték 4-pólusú

ESE-MCX BiSecur

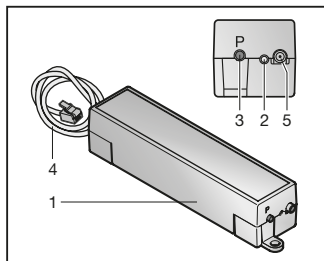

- 1 Vevőegység
- 2 LED, kék
- 3 **P** programozógomb (**P**-gomb)
- 4 Csatlakoztató vezeték, 7,0 m, rendszervezeték 4-pólusú
- 5 Csatlakozási lehetőség külső antennához

4.1 LED-kijelzés

Kék (BU)

Állapot	Funkció
eleinte folyamatosan világít, villog, majd adott esetben lassan villog, majd kialszik	Vevőegység elindult
1 x röviden felvillan	Az 1. csatorna egy érvényes rádiós kódot felismert
2 x röviden felvillan	A 2. csatorna egy érvényes rádiós kódot felismert
3 x röviden felvillan	A 3. csatorna egy érvényes rádiós kódot felismert
4 x röviden felvillan	A 4. csatorna egy érvényes rádiós kódot felismert
5 x röviden felvillan	Az 5. csatorna egy érvényes rádiós kódot felismert
villog 1 x	A vevőegység tanulómódban van az 1. csatorna számára
villog 2 x	A vevőegység tanulómódban van a 2. csatorna számára
villog 3 x	A vevőegység tanulómódban van a 3. csatorna számára

villog 4 x	A vevőegység tanulómódban van a 4. csatorna számára
villog 5 x	A vevőegység tanulómódban van az 5. csatorna számára
a lassú villogás után gyorsan villog	A tanulás közben egy érvényes rádiós kód került felismerésre
5 mp-ig lassan villog, 2 mp-ig gyorsan villog	Készülék-reset elvégzése ill. lezárása
tartósan lassan villog	Kommunikációs hiba
ki	Üzem mód

5 Szerelés

ESE-MCX BiSecur

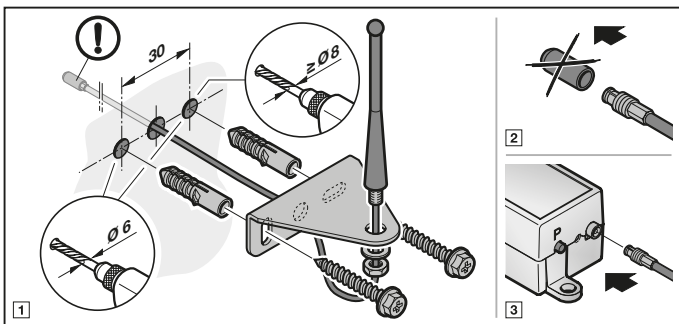

6 Csatlakoztatás

Csatlakoztassa az ESE BiSecur / ESE-MCX BiSecur vevőegységet rendszervezetékkel a meghajtás alaplapjának BUS aljzatára.

MEGJEGYZÉS:

A rendszervezeték legfeljebb 30 m hosszúságra meghosszabbítható.

Ha a vevőegység a rendszervezetéken keresztül 24 V DC tápot kap, akkor megkezdődik az indítási folyamat. A már betanított rádiós kódok számától függően a kék LED először folyamatosan világít, majd villog, aztán adott esetben lassan villog, amíg a kommunikáció fel nem épül. Ezen időtartam alatt semmilyen működés sem lehetséges. Mihelyt a kék LED kialszik, a vevőegység üzemkész.

MEGJEGYZÉS:

Feszültségkimaradás után a feszültség visszatérésekor a vevőegység ugyanígy viselkedik.

7 Egy rádiós kód betanítása

VIGYÁZAT

Sérülésveszély akaratlan kapumozgás miatt

A rádiós rendszer tanítási folyamata közben akaratlan kapumozgás léphet fel.

- ▶ Figyeljen arra, hogy a rádiós rendszer betanítása során ne tartózkodjanak személyek vagy tárgyak a kapu mozgástartományában.

A vevőegységre max. 300 rádiós kód tanítható be. Ezek a meglévő csatornák között tetszés szerint feloszthatók. Ha ugyanazt a rádiós kódot két különböző csatornára tanítják be, akkor az elsőként betanított csatorna kódja törlődik. Ha több, mint 300 rádiós kód kerül betanításra, akkor az elsőként betanított rádiós kód törlődik.

A funkciók hozzárendelése

1. csatorna	Impulzuskövető vezérlés (Nyit – Stop – Zár – Stop – Nyit...)
2. csatorna	Lámpa (Be – Ki – Be – Ki – Be...)
3. csatorna	Részleges nyitás/ kiskapu funkció (meghajtástípustól függően)
4. csatorna	Kapu-Nyit (Nyit – Stop – Nyit – Stop – Nyit...)
5. csatorna	Kapu-Zár (Zár – Stop – Zár – Stop – Zár...)

Tanulómódban a vevőegység csatornái között a **P**-gombbal lehet váltani, amíg egyetlen rádiós kód sem került felismerésre.

Hogy egy csatornát aktiváljon / váltson:

- ▶ Nyomja meg a **P**-gombot 1 x, hogy az 1. csatornát aktiválja.
- ▶ Nyomja meg a **P**-gombot 2 x, hogy a 2. csatornát aktiválja.
- ▶ Nyomja meg a **P**-gombot 3 x, hogy a 3. csatornát aktiválja.
- ▶ Nyomja meg a **P**-gombot 4 x, hogy a 4. csatornát aktiválja.
- ▶ Nyomja meg a **P**-gombot 5 x, hogy az 5. csatornát aktiválja.

Hogy a tanulómódot megszakítsa:

- ▶ Nyomja meg a **P**-gombot 6 x vagy várjon a Timeoutra (időtűllépés).

Timeout:

Ha 25 mp-en belül semmilyen rádiós kód sem kerül felismerésre, akkor a vevőegység automatikusan visszavált üzemi módra.

7.1 Rádiós kód betanítása

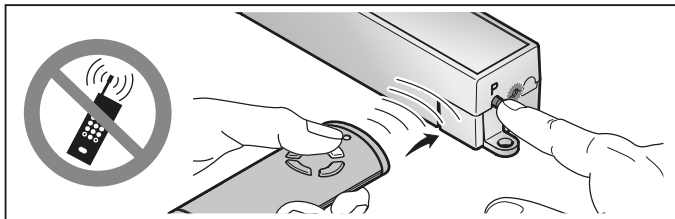

1. Aktiválja a kívánt csatornát a **P**-gomb megnyomásával.
 - A LED 1 x kéken felvillan az 1. csatornához
 - A LED 2 x kéken villog a 2. csatornához
 - A LED 3 x kéken villog a 3. csatornához
 - A LED 4 x kéken villog a 4. csatornához
 - A LED 5 x kéken villog az 5. csatornához
2. Állítsa azt a kéziadót, amelyiknek a rádiós kódját örökíteni kell, **örökítő / adó** üzemmódba.
Ha egy érvényes rádiós kód kerül felismerésre, akkor a LED gyorsan kéken villog, majd kialszik.
A vevőegység üzemi módban van.

8 Üzemeltetés

A vevőegység üzemi módban az érvényes rádiós kód felismerését a világító LED-del jelzi.

MEGJEGYZÉS:

Ha a betanított kéziadó-gomb rádiós kódja korábban egy másik kéziadóról lett átmásolva, akkor a kéziadó-gombot az **első** működtetéskor kétszer kell megnyomni.

Az 1. csatorna egy érvényes rádiós kódot felismert	= A LED 1 x röviden világít
A 2. csatorna egy érvényes rádiós kódot felismert	= A LED 2 x röviden világít
A 3. csatorna egy érvényes rádiós kódot felismert	= A LED 3 x röviden világít
A 4. csatorna egy érvényes rádiós kódot felismert	= A LED 4 x röviden világít
Az 5. csatorna egy érvényes rádiós kódot felismert	= A LED 5 x röviden világít

9 A kapu helyzetének visszajelzése

	HS 5 BiSecur
Kapu-Nyit	Helyzet: a kapu nincs zárva
Kapu-Zár	Helyzet: a kapu zárva van
Részleges nyitás	Helyzet: a kapu nincs zárva
Nincs visszajelzés	Kommunikációs hiba / hatótávolságon kívül

9.1 Nincs visszajelzés

A kapuhelyzet kézi lekérdezésére vonatkozó parancs után

Ha az ESE BiSecur / ESE-MCX BiSecur vevőegység a parancs kiadása után 5 mp-en belül nem kap visszajelzést a meghajtástól, akkor kommunikációs hiba lépett fel. Ezután a HS 5 BiSecur kéziadó sem kap visszajelzést a vevőegységtől és a kéziadó LED-je 4 x narancsszínben, gyorsan felvillan.

A kapuhelyzet automatikus visszajelzésére vonatkozó parancs után

Ha az ESE BiSecur / ESE-MCX BiSecur vevőegység a parancs kiadása után 180 mp-en belül nem kap visszajelzést a meghajtástól, akkor kommunikációs hiba lépett fel. Ezután a HS 5 BiSecur kéziadó sem kap visszajelzést a vevőegységtől és a kéziadó LED-je 4 x narancsszínben, gyorsan felvillan.

Ezen 180 mp-en belül az ESE BiSecur / ESE-MCX BiSecur vevőegység 4 x kérdezi le a kapu helyzetét.

A lekérdezések automatikusan ismétlődnek kb.

- 25 mp-enként
- 40 mp-enként
- 60 mp-enként
- 180 mp-enként

10 Kommunikációs hiba

Egy kommunikációs hiba fellépésekor az ESE BiSecur / ESE-MCX BiSecur vevőegység LED-je tartósan lassan villog.

- ▶ Ellenőrizze a csatlakoztató vezetékeket (rendszervezeték).

11 Készülék-reset

Az összes rádiós kód törölhető a következő lépésekkel.

1. Nyomja meg a **P**-gombot, és tartsa nyomva.
 - A LED 5 mp-ig lassan, kéken villog.
 - A LED 2 mp-ig gyorsan, kéken villog.
2. Engedje el a **P**-gombot.

Az összes rádiós kód törlődik.

MEGJEGYZÉS:

Ha a **P**-gombot idő előtt elengedi, akkor a készülék-reset megszakad, és a rádiós kódok nem törlődnek.

12 Megsemmisítés



A csomagolást annak fajtája szerint semmisítse meg.



Az elektromos és elektronikai eszközöket az erre rendszeresített átvételi- és gyűjtőhelyeken kell leadni.



Az elemek megsemmisítéséről külön kell gondoskodni. Minden fogyasztónak törvényi kötelessége, hogy az elemeket a lakóhelye szerinti gyűjtőhelyen vagy a kereskedelmi átvető helyeken adja le.

13 Műszaki adatok

ESE BiSecur / ESE-MCX BiSecur vevőegység

Modell	ESE-868-BS ESE-MCX-868-BS
Frekvencia	868 MHz
Kisugárzott teljesítmény (EIRP)	max. 20 mW
Tápellátás	24 V DC
Eng. környezeti hőmérséklet	-20 °C-tól +60 °C-ig
Levegő max. páratartalma	93 % nem lecsapódó
Védettség	IP 20
Dugaszos kapcsolat	Rendszervezeték, 4-eres (max. 30 m)
Méreték (Sz x Ma x Mé)	135 x 30 x 32 mm

14 EU-megfelelőségi nyilatkozat

A Hörmann KG Verkaufsgesellschaft ezennel kijelenti, hogy a ESE BiSecur / ESE-MCX BiSecur vevőegység megfelel a 2014/53/EU irányelvnek.

Az EU megfeleléségi nyilatkozat teljes szövege az alábbi internetcímről tölthető le:



www.hoermann-docs.com/279222

Obsah

1	K tomuto návodu	85
2	Bezpečnostní pokyny	85
2.1	Řádné používání	85
2.2	Bezpečnostní pokyny k provozu přijímače	85
3	Rozsah dodávky	85
4	Popis přijímače	86
4.1	Indikace LED	86
5	Montáž	87
6	Přípoj	87
7	Programování rádiového kódu	87
7.1	Programování rádiového kódu	88
8	Provoz	89
9	Zpětné hlášení polohy	89
9.1	Žádné zpětné hlášení	89
10	Chyba komunikace	89
11	Nastavení výchozího stavu přístroje	90
12	Likvidace	90
13	Technické údaje	90
14	Prohlášení o shodě EU	90

Šíření a rozmnožování tohoto dokumentu, zůžitkování a sdělování jeho obsahu je zakázáno, pokud není výslovně povoleno. Jednání v rozporu s tímto ustanovením zavazuje k náhradě škody. Všechna práva pro případ zápisu patentu, užitého vzoru nebo průmyslového vzoru vyhrazena. Změny vyhrazeny.

Vážení zákazníci,
děkujeme vám, že jste se rozhodl/a pro kvalitní výrobek z našeho podniku.

1 K tomuto návodu

Přečtěte si pečlivě celý tento návod, obsahuje důležité informace o výrobku. Dodržujte pokyny v něm obsažené, zejména bezpečnostní a výstražné pokyny. Další informace o používání rádiových komponent najdete na internetu. Návod pečlivě uložte a zajistěte, aby byl uživateli výrobku kdykoli k dispozici k nahlédnutí.

2 Bezpečnostní pokyny

2.1 Řádné používání

Přijímač ESE BiSecur / ESE-MCX BiSecur je dvousměrný přijímač k řízení pohonů a řídicích jednotek. Má pět kanálů a pracuje s rádiovým systémem BiSecur BiSecur. V závislosti na typu pohonu nejsou v některých případech všechny kanály aktivní / funkční. Jiné způsoby použití jsou nepřipustné. Výrobce neručí za škody, které byly způsobeny použitím odporujícím určení nebo nesprávnou obsluhou.

2.2 Bezpečnostní pokyny k provozu přijímače



OPATRŇ

Nebezpečí zranění v důsledku nezamýšleného pohybu vrat

► Viz výstražný pokyn v kapitole 7

POZOR

Ovlivňování funkce vlivy okolního prostředí

Nedodržení těchto pravidel může mít za následek zhoršení funkce!

Chraňte přijímač před následujícími vlivy prostředí:

- přímým slunečním zářením (přípustná teplota okolí: -20 °C až +60 °C)
- vlhkostí
- prachem

POKYNY:

- Není-li k dispozici samostatný přístup do garáže, provádějte každou změnu nebo rozšíření rádiových systémů uvnitř garáže.
- Po naprogramování nebo rozšíření rádiového systému proveďte funkční zkoušku.
- Pro uvedení do provozu nebo rozšíření rádiového systému používejte výhradně originální díly.
- Místní podmínky mohou ovlivňovat dosah rádiového systému.
- Při současném použití mohou ovlivňovat dosah i mobilní telefony GSM 900.

3 Rozsah dodávky

- Přijímač
ESE BiSecur / ESE-MCX BiSecur
- Externí anténa
(jen ESE-MCX BiSecur)
- Upevňovací materiál
- Návod k obsluze

4 Popis přijímače

ESE BiSecur

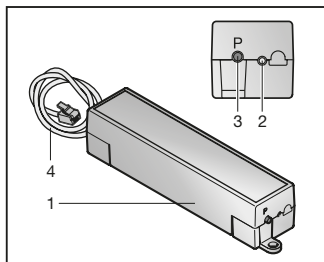

- 1 Přijímač
- 2 Modrá LED
- 3 Programovací tlačítko **P** (tlačítko **P**)
- 4 Přípojné vedení, 0,5 m, 4pólový systémový kabel

ESE-MCX BiSecur

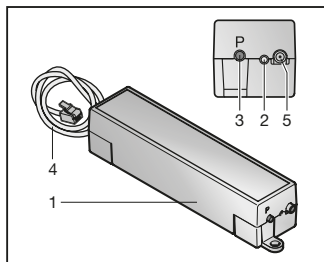

- 1 Přijímač
- 2 Modrá LED
- 3 Programovací tlačítko **P** (tlačítko **P**)
- 4 Přípojné vedení, 7,0 m, 4pólový systémový kabel
- 5 Možnost připojení externí antény

4.1 Indikace LED

Modrá (BU)

Stav	Funkce
Nejprve svítí nepřerušovaně, potom případně pomalu bliká a zhasne	Přijímač je spuštěn
Zasvítí 1 x krátce	Byl rozpoznán platný rádiový kód kanálu 1
Zasvítí 2 x krátce	Byl rozpoznán platný rádiový kód kanálu 2
Zasvítí 3 x krátce	Byl rozpoznán platný rádiový kód kanálu 3
Zasvítí 4 x krátce	Byl rozpoznán platný rádiový kód kanálu 4
Zasvítí 5 x krátce	Byl rozpoznán platný rádiový kód kanálu 5
Blikne 1 x	Přijímač je v režimu programování pro kanál 1
Blikne 2 x	Přijímač je v režimu programování pro kanál 2
Blikne 3 x	Přijímač je v režimu programování pro kanál 3
Blikne 4 x	Přijímač je v režimu programování pro kanál 4
Blikne 5 x	Přijímač je v režimu programování pro kanál 5
Bliká rychle po pomalém blikání	Při programování byl rozpoznán platný rádiový kód
Bliká 5 s pomalu, Bliká 2 s rychle	Provádí se nebo bylo ukončeno nastavení výchozího stavu zařízení
Bliká trvale pomalu	Chyba komunikace
Vypnuto	Provozní režim

5 Montáž

ESE-MCX BiSecur

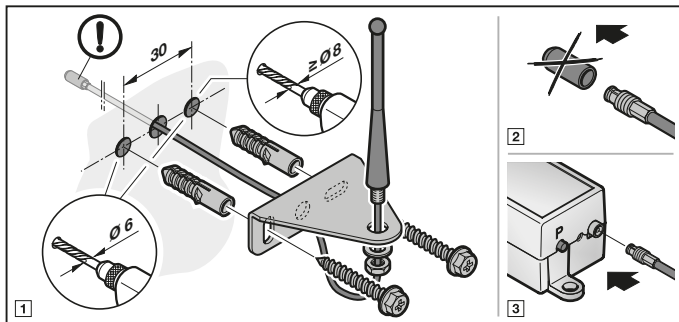

6 Přípoj

Připojte přijímač ESE BiSecur / ESE-MCX BiSecur systémovým kabelem na konektor sběrnice BUS na desce pohonu.

UPOZORNĚNÍ:

Systémový kabel je možno prodloužit na celkovou délku max. 30 m.

Je-li přijímač systémovým kabelem napájen napětím 24 V DC, začne spouštění. V závislosti na počtu již naprogramovaných rádiových kódů svítí modrá LED nejprve nepřerušovaně, potom případně pomalu bliká, dokud se nenaváže komunikace. Během této doby nejsou možné žádné funkce. Jakmile modrá LED zhasne, je přijímač připraven k provozu.

UPOZORNĚNÍ:

Po výpadku napětí se přijímač při návratu napětí chová stejně.

7 Programování rádiového kódu

⚠ OPATRNĚ

Nebezpečí zranění v důsledku nezamýšleného pohybu vrat

Během procesu programování rádiového systému může dojít k nechtěné jízdě vrat.

- Dbejte na to, aby se při programování rádiového systému nenacházely v prostoru pohybu vrat žádné osoby ani předměty.

Na přijímači lze naprogramovat max. 300 rádiových kódů. Mohou být libovolně rozděleny na kanály, které jsou k dispozici. Jestliže se tentýž kód naprogramuje na dva různé kanály, na prvním naprogramovaném kanálu se vymaže. Naprogramuje-li se více než 300 rádiových kódů, první naprogramované rádiové kódy se vymažou.

Přiřazení funkcí

Kanál 1	Impulsní sekvenční řízení (otevřít – zastavit – zavřít – zastavit – otevřít...)
Kanál 2	Světlo (zapnout – vypnout – zapnout – vypnout – zapnout...)
Kanál 3	Částečné otevření / průchozí křídlo (funkce závislá na typu pohonu)
Kanál 4	Otevřít vrata (otevřít – zastavit – otevřít – zastavit – otevřít...)
Kanál 5	Zavřít vrata (zavřít – zastavit – zavřít – zastavit – zavřít...)

Pokud nebyl rozpoznán žádný rádiový kód, je v režimu programování možné měnit kanály přijímače stisknutím tlačítka **P**.

Aktivace / změna kanálu:

- ▶ Chcete-li aktivovat kanál 1, stiskněte tlačítko **P 1** x.
- ▶ Chcete-li aktivovat kanál 2, stiskněte tlačítko **P 2** x.
- ▶ Chcete-li aktivovat kanál 3, stiskněte tlačítko **P 3** x.
- ▶ Chcete-li aktivovat kanál 4, stiskněte tlačítko **P 4** x.
- ▶ Chcete-li aktivovat kanál 5, stiskněte tlačítko **P 5** x.

Přerušování režimu programování:

- ▶ Stiskněte tlačítko **P 6** x nebo počkejte na uplynutí doby timeout.

Timeout:

Jestliže není v průběhu 25 sekund rozpoznán žádný platný rádiový kód, přejde přijímač automaticky do provozního režimu.

7.1 Programování rádiového kódu

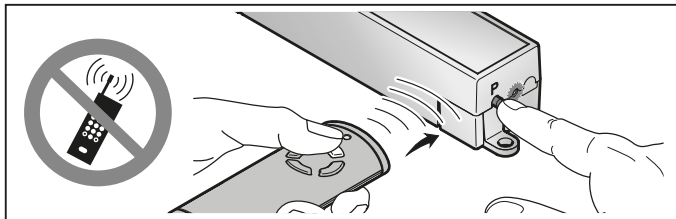

1. Aktivujte požadovaný kanál stisknutím tlačítka **P**.
 - LED blikne 1 x modře pro kanál 1
 - LED blikne 2 x modře pro kanál 2
 - LED blikne 3 x modře pro kanál 3
 - LED blikne 4 x modře pro kanál 4
 - LED blikne 5 x modře pro kanál 5
2. Uvedte dálkový ovladač **A**, který má předat rádiový kód, do režimu **předávání / vysílání**.

Je-li rozpoznán platný rádiový kód, bliká LED rychle modře a pak zhasne.

Přijímač je v provozním režimu.

8 Provoz

Přijímač v provozním režimu signalizuje rozpoznání platného rádiového kódu rozsvícením LED.

UPOZORNĚNÍ:

Pokud byl rádiový kód naprogramovaného tlačítka dálkového ovladače předtím zkopírován z jiného dálkového ovladače, musí se tlačítko dálkového ovladače při **prvním** použití v provozu stisknout podruhé.

Byl rozpoznán platný rádiový kód kanálu 1.	= LED svítí 1 × krátce
Byl rozpoznán platný rádiový kód kanálu 2.	= LED svítí 2 × krátce
Byl rozpoznán platný rádiový kód kanálu 3.	= LED svítí 3 × krátce
Byl rozpoznán platný rádiový kód kanálu 4.	= LED svítí 4 × krátce
Byl rozpoznán platný rádiový kód kanálu 5.	= LED svítí 5 × krátce

9 Zpětné hlášení polohy

	HS 5 BiSecur
Otevřít vrata	Poloha: vrata nejsou zavřena
Zavřít vrata	Poloha: vrata jsou zavřena.
Částečné otevření	Poloha: vrata nejsou zavřena
Žádné zpětné hlášení	Chyba komunikace / mimo dosah

9.1 Žádné zpětné hlášení

Po povelu k ručnímu dotazu na polohu vrat

Pokud přijímač ESE BiSecur / ESE-MCX BiSecur neobdrží od pohonu do max. 5 sekund od povelu žádné zpětné hlášení, došlo k chybě komunikace. Dálkový ovladač HS 5 BiSecur pak nedostane od přijímače žádné zpětné hlášení a LED na dálkovém ovladači blikne 4 × rychle oranžově.

Po povelu k automatickému zpětnému hlášení polohy vrat

Pokud přijímač ESE BiSecur / ESE-MCX BiSecur neobdrží od pohonu do max. 180 sekund od povelu žádné zpětné hlášení, došlo k chybě komunikace. Dálkový ovladač HS 5 BiSecur pak nedostane od přijímače žádné zpětné hlášení a LED na dálkovém ovladači blikne 4 × rychle oranžově.

Během těchto 180 sekund je přijímačem ESE BiSecur / ESE-MCX BiSecur 4 × vyslán dotaz na polohu vrat.

Dotazování probíhá automaticky po cca

- 25 sekundách
- 40 sekundách
- 60 sekundách
- 180 sekundách

10 Chyba komunikace

Při výskytu chyby komunikace bliká LED na přijímači ESE BiSecur / ESE-MCX BiSecur trvale pomalu.

- ▶ Zkontrolujte přípojně vedení (systémový kabel)

11 Nastavení výchozího stavu přístroje

Všechny rádiové kódy budou následujícími kroky vymazány.

1. Stiskněte tlačítko **P** a držte je stisknuté.
 - LED bliká 5 sekund pomalu modře.
 - LED bliká 2 sekundy rychle modře.
2. Uvolníte tlačítko **P**.

Všechny rádiové kódy jsou vymazány.

UPOZORNĚNÍ:

Jestliže se tlačítko **P** uvolní předčasně, nastavování výchozího stavu se přeruší a rádiové kódy se nevymažou.

12 Likvidace



Obal zlikvidujte podle druhů odpadu.



Elektrické a elektronické přístroje se musejí odevzdávat na k tomu určených přijímacích a sběrných místech.



Baterie likvidujte odděleně. Každý spotřebitel je ze zákona povinen odevzdat baterie do sběrného místa ve své obci, městské části nebo v prodejně.

13 Technické údaje

Přijímač ESE BiSecur / ESE-MCX BiSecur

Model	ESE-868-BS ESE-MCX-868-BS
Frekvence	868 MHz
Vysílací výkon (EIRP)	max. 20 mW
Napájecí zdroj	24 V DC
Přípustná okolní teplota	-20 °C až +60 °C
Max. vlhkost vzduchu	93 %, nekondenzující
Druh krytí	IP 20
Zástrčkové připojení	Systémový kabel 4pólový (max. 30 m)
Rozměry (š × v × h)	135 × 30 × 32 mm

14 Prohlášení o shodě EU

Tímto společnost Hörmann KG Verkaufsgesellschaft, prohlašuje, že typ rádiového zařízení Přijímač ESE BiSecur / ESE-MCX BiSecur odpovídá směrnici 2014/53/EU.

Úplný text prohlášení o shodě EU najdete na následující webové stránce:



www.hoermann-docs.com/279222

Kazalo

1	O navodilih	92
2	Varnostna navodila	92
2.1	Namensko pravilna uporaba.....	92
2.2	Varnostna navodila za delovanje sprejemnika.....	92
3	Obseg dobave	93
4	Opis sprejemnika	93
4.1	Prikaz LED.....	93
5	Montaža	94
6	Priključek	94
7	Programiranje radijske kode	95
7.1	Programiranje radijske kode.....	96
8	Delovanje	96
9	Javljanje pozicije vrat	97
9.1	Ni javljanja pozicije vrat.....	97
10	Napaka v komunikaciji	97
11	Resetiranje naprave	97
12	Odstranitev	98
13	Tehnični podatki	98
14	EU izjava o skladnosti	98

Posredovanje kakor tudi razmnoževanje tega dokumenta, izkoriščanje in prenašanje njegove vsebine je prepovedano, v kolikor ni izrecno dovoljeno. Kršitve zavezujejo k poravnavi škode. Pridržane so vse pravice za primer registracije patentnih in uporabnih vzorcev. Pridržana je pravica do sprememb.

Spoštovana stranka,
zahvaljujemo se vam, da ste se odločili za kakovosten proizvod iz našega programa.

1 O navodilih

Preberite navodila skrbno in v celoti, vsebujejo pomembne informacije o proizvodu. Upoštevajte navodila, še posebno varnostna navodila in opozorila.

Ostale informacije o uporabi komponent za daljinsko upravljanje so vam na voljo na internetu.

Skrbno hranite pričujoča navodila in zagotovite, da so na vidnem mestu in uporabniku vedno na voljo.

2 Varnostna navodila

2.1 Namensko pravilna uporaba

Sprejemnik ESE BiSecur / ESE-MCX BiSecur je dvosmerni sprejemnik za krmiljenje pogonov in krmiljenj. Ima pet kanalov in deluje s pomočjo daljinsko vodenega sistema BiSecur. Glede na tip pogona vsi kanali niso aktivni / funkcionalni.

Drugi načini uporabe niso dopustni. Proizvajalec ne odgovarja za škodo, ki bi nastala zaradi nenamenske ali napačne uporabe.

2.2 Varnostna navodila za delovanje sprejemnika

**POZOR****Nevarnost telesnih poškodb zaradi nepredvidenega premikanja vrat**

► Glej opozorilo v poglavju 7

POZOR**Vpliv okolja na delovanje**

Ob neupoštevanju teh navodil lahko nastanejo motnje v delovanju!

Zaščitite sprejemnik pred naslednjimi vplivi:

- direktni sončni žarki (dovoljena temperatura okolja: -20 °C do $+60\text{ °C}$)
- vlaga
- prah

NAVODILA:

- Če ni na voljo drugega vhoda v garažo, izvajajte kakršnokoli spremembo ali nadgradnjo z radijsko vodenimi sistemi samo v garaži.
- Izvedite po programiranju ali razširitvi radijsko vodenega sistema preizkus delovanja.
- Uporabite za zagon ali razširitev radijsko vodenega sistema izključno originalne dele.
- Lokalni pogoji lahko vplivajo na domet radijsko vodenega sistema.
- Ob sočasni uporabi lahko na doseg vplivajo tudi mobilni telefoni GSM 900.

3 Obseg dobave

- Sprejemnik
ESE BiSecur / ESE-MCX BiSecur
- Pritrdilni elementi
- Zunanja antena
(samo ESE-MCX BiSecur)
- Navodila za uporabo

4 Opis sprejemnika

ESE BiSecur

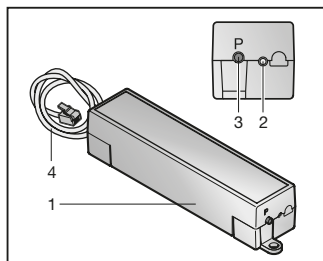

- 1 Sprejemnik
- 2 LED, modra
- 3 Tipka za programiranje **P** (tipka **P**)
- 4 Priključni kabel, 0,5 m, sistemski kabel 4-polni

ESE-MCX BiSecur

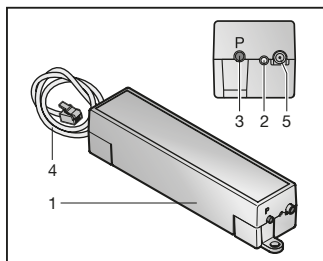

- 1 Sprejemnik
- 2 LED, modra
- 3 Tipka za programiranje **P** (tipka **P**)
- 4 Priključni kabel, 7,0 m, sistemski kabel 4-polni
- 5 Možnost priključitve zunanje antene

4.1 Prikaz LED

Modra (BU)

Stanje	Funkcija
sveti najprej neprekinjeno, nato utripa v danih okoliščinah počasi in ugasne	sprejemnik se vklopi
sveti 1 × kratak čas	prepoznana je bila veljavna radijska koda na kanalu 1
sveti 2 × kratak čas	prepoznana je bila veljavna radijska koda na kanalu 2
sveti 3 × kratak čas	prepoznana je bila veljavna radijska koda na kanalu 3
sveti 4 × kratak čas	prepoznana je bila veljavna radijska koda na kanalu 4
sveti 5 × kratak čas	prepoznana je bila veljavna radijska koda na kanalu 5
utripne 1 ×	sprejemnik se nahaja v načinu za programiranje za kanal 1
utripne 2 ×	sprejemnik se nahaja v načinu za programiranje za kanal 2
utripne 3 ×	sprejemnik se nahaja v načinu za programiranje za kanal 3
utripne 4 ×	sprejemnik se nahaja v načinu za programiranje za kanal 4

utripne 5 x	sprejemnik se nahaja v načinu za programiranje za kanal 5
utripa hitro po predhodnem počasnem utripanju	pri programiranju je bila prepoznana veljavna radijsko vodena koda
utripa 5 sek., počasi utripa 2 sek., hitro	izvede oz. zaključí se resetiranje naprave
utripa počasi in neprekinjeno	napaka v komunikaciji
izključen	način delovanja

5 Montaža

ESE-MCX BiSecur

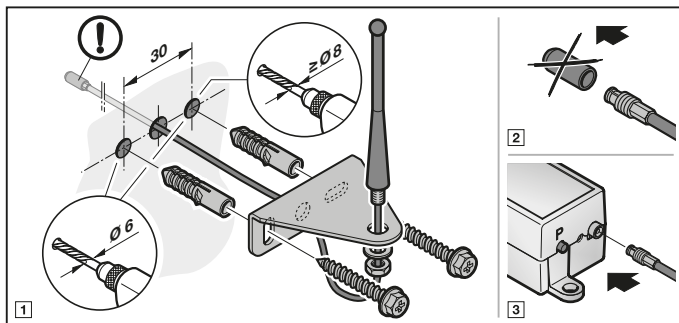

6 Priključek

Priključite sprejemnik ESE BiSecur / ESE-MCX BiSecur s sistemskim kablom na BUS dozo na vezju pogona.

NAVODILO:

Sistemski kabel lahko podaljšate do skupne dolžine maks. 30 m.

Če se sprejemnik napaja preko sistema kabela z napetostjo 24 V DC, se aktivira postopek zagona. Odvisno od števila že programiranih radijskih kod, sveti modra dioda LED najprej neprekinjeno in nato utripa v danih okoliščinah počasi, dokler komunikacija ni vzpostavljena. V tem času ni možno aktivirati nobenih drugih funkcij. Brž ko modra dioda LED ugasne, je sprejemnik pripravljen za delovanje.

NAVODILO:

Po izpadu napetosti se sprejemnik obnaša enako tudi po ponovni vzpostavitvi napetosti.

7 Programiranje radijske kode



POZOR

Nevarnost telesnih poškodb zaradi nepredvidenega premikanja vrat

V času programiranja radijsko vodenega sistema lahko pride do nepredvidenega premikanja vrat.

- ▶ Pazite na to, da se v času programiranja radijsko vodenega sistema v območju gibanja vrat ne nahajajo osebe ali predmeti.

Na sprejemniku je mogoče programirati največ 300 radijskih kod na kanal. Razdelite jih lahko poljubno na obstoječe kanale. Če se ista radijska koda programira na dva različna kanala, se na prvem kanalu izbriše. Če želite programirati več kot 300 radijskih kod, se tiste, ki so bile najprej programirajo, izbrišejo.

Dodelitev funkcij

Kanal 1	zaporedno impulzno krmiljenje (odpiranje – ustavitev – zapiranje – ustavitev – odpiranje...)
Kanal 2	luč (vklop – izklop – vklop – izklop – vklop...)
Kanal 3	delno odpiranje / aktivno krilo (funkcija je odvisna od tipa pogona)
Kanal 4	odprta vrat (odpiranje – ustavitev – zapiranje – ustavitev – odpiranje...)
Kanal 5	zaprta vrata (zapiranje – ustavitev – zapiranje – ustavitev – zapiranje...)

V načinu programiranja je mogoče menjavati kanale sprejemnika s pritiskom na tipko **P**, dokler radijska koda ni prepoznana.

Za aktiviranje / menjavo kanala:

- ▶ Pritisnite tipko **P 1** x, da bi aktivirali kanal 1.
- ▶ Pritisnite tipko **P 2** x, da bi aktivirali kanal 2.
- ▶ Pritisnite tipko **P 3** x, da bi aktivirali kanal 3.
- ▶ Pritisnite tipko **P 4** x, da bi aktivirali kanal 4.
- ▶ Pritisnite tipko **P 5** x, da bi aktivirali kanal 5.

Za prekinitev načina za programiranje:

- ▶ Pritisnite tipko **P 6** x ali pa počakajte na prekinitev (Timeout).

Časovna omejitev:

Če v času 25 sekund veljavna radijska koda ni prepoznana, sprejemnik avtomatsko preide nazaj v način za obratovanje.

7.1 Programiranje radijske kode

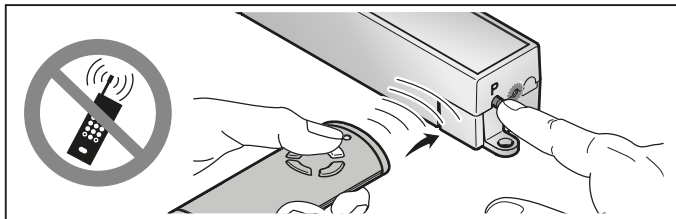

1. Aktivirajte želeni kanal s pritiskom na tipko **P**.
 - Dioda LED utripne 1 x v modri barvi za kanal 1
 - Dioda LED utripne 2 x v modri barvi za kanal 2
 - Dioda LED utripne 3 x v modri barvi za kanal 3
 - Dioda LED utripne 4 x v modri barvi za kanal 4
 - Dioda LED utripne 5 x v modri barvi za kanal 5
2. Nastavite ročni oddajnik, katerega radijsko kodo želite prenesti, v način **prenos / oddajanje**.
 Če se prepozna veljavna radijska koda, utripa dioda LED hitro, modro in ugasne.
Sprejemnik je v načinu za obratovanje.

8 Delovanje

Sprejemnik signalizira v načinu za obratovanje prepoznavanje veljavne radijske kode, tako da zasveti dioda LED.

NAVODILO:

Če je bila radijska koda programirane tipke ročnega oddajnika predhodno kopirana od drugega ročnega oddajnika, je potrebno tipko ročnega oddajnika za **prvo** delovanje pritisniti še drugič.

Veljavna radijska koda na kanalu 1 je prepoznana	= Dioda LED zasveti 1 x kratko
Veljavna radijska koda na kanalu 2 je prepoznana	= Dioda LED zasveti 2 x kratko
Veljavna radijska koda na kanalu 3 je prepoznana	= Dioda LED zasveti 3 x kratko
Veljavna radijska koda na kanalu 4 je prepoznana	= Dioda LED zasveti 4 x kratko
Veljavna radijska koda na kanalu 5 je prepoznana	= Dioda LED zasveti 5 x kratko

9 Javljanje pozicije vrat

	HS 5 BiSecur
Odpiranje vrat	pozicija: vrata niso zaprta
Zapiranje vrat	pozicija: vrata so zaprta
Delno odpiranje	pozicija: vrata niso zaprta
Ni javljanja pozicije vrat	napaka v komunikaciji / izven dosega

9.1 Ni javljanja pozicije vrat

Po ukazu za ročno preverjanje pozicije vrat

Če sprejemnik ESE BiSecur / ESE-MCX BiSecur maks. 5 sekund po izvedenem ukazu od pogona ne dobi povratne informacije o poziciji vrat, gre za komunikacijsko napako. Ročni oddajnik HS 5 BiSecur nato ne sprejme nobene informacije oz. javljanja od sprejemnika in dioda LED na ročnem oddajniku utripne 4 x hitro v oranžni barvi.

Po ukazu za avtomatsko preverjanje pozicije vrat

Če sprejemnik ESE BiSecur / ESE-MCX BiSecur maks. 180 sekund po izvedenem ukazu od pogona ne dobi povratne informacije o poziciji vrat, gre za komunikacijsko napako. Ročni oddajnik HS 5 BiSecur nato ne sprejme nobene informacije oz. javljanja od sprejemnika in dioda LED na ročnem oddajniku utripne 4 x hitro v oranžni barvi. V času 180 sekund sprejemnik ESE BiSecur / ESE-MCX BiSecur 4 x preveri pozicijo vrat.

Poizvedovanje sledi avtomatsko čez ca.

- 25 sekund
- 40 sekund
- 60 sekund
- 180 sekund

10 Napaka v komunikaciji

Če se pojavi napaka v komunikaciji, utripa dioda LED na ESE BiSecur / ESE-MCX BiSecur počasi in neprekinjeno.

- ▶ Preverite priključni kabel (sistemski kabel).

11 Resetiranje naprave

Vse radijske kode je mogoče izbrisati z naslednjimi koraki.

1. Pritisnite na tipko **P** in jo zadržite.
 - Dioda LED utripa počasi 5 sekunde, modro.
 - Dioda LED utripa hitro 2 sekundi, modro.
2. Spustite tipko **P**.

Vse radijske kode so izbrisane.

NAVODILO:

Če tipko **P** predčasno spustite, se prekine resetiranje naprave in radijske kode se ne izbrišejo.

12 Odstranitev



Embalažo odstranite glede na vrsto.



Električne in elektronske naprave morate oddati na za to predvidenih prevzemnih in zbirnih mestih.



Baterije odstranite ločeno. Vsak potrošnik je zakonsko zavezan oddati baterije zbirnemu mestu v svoji občini, okrožju ali trgovini.

13 Tehnični podatki

Sprejemnik ESE BiSecur / ESE-MCX BiSecur

Model	ESE-868-BS ESE-MCX-868-BS
Frekvenca	868 MHz
Oddajna moč (EIRP)	maks. 20 mW
Dovod električnega toka	24 V DC
Dopustna temperatura okolja	-20 °C do +60 °C
Maks. vlažnost zraka	93 % nekondenzirajoče
Stopnja zaščite	IP 20
Vtični spoj	sistemski kabel 4-polni (maks. 30 m)
Mere (Š x V x G)	135 x 30 x 32 mm

14 EU izjava o skladnosti

S tem družba Hörmann KG Verkaufsgesellschaft izjavlja, da vrsta radijske opreme sprejemnik ESE BiSecur / ESE-MCX BiSecur ustreza Direktivi 2014/53/EU.

Celotno besedilo Izjave EU o skladnosti najdete na naslednjem spletnem naslovu:



www.hoermann-docs.com/279222

Innhold

1	Om denne veiledningen.....	100
2	Sikkerhetsmerknader	100
2.1	Formålstjenlig bruk	100
2.2	Sikkerhetsmerknader i forbindelse med driften av mottakeren	100
3	Leveransen omfatter.....	101
4	Beskrivelse av mottakeren.....	101
4.1	LED-visning.....	101
5	Montering	102
6	Tilkopling	102
7	Programmering av en radiokode.....	103
7.1	Programmering av radiokoder	104
8	Drift.....	104
9	Melding om portposisjon	105
9.1	Ingen tilbakemelding.....	105
10	Kommunikasjonsfeil	105
11	Tilbakestilling av enheten.....	105
12	Avfallshåndtering	106
13	Tekniske data	106
14	EU-samsvarserklæring.....	106

Videreformidling og distribusjon av dette dokumentet samt anvendelse og spredning av innholdet er ikke tillatt, med mindre det foreligger uttrykkelig tillatelse. Krenkelse av denne bestemmelsen medfører skadeerstatningsansvar. Alle rettigheter forbeholdes mht. patent-, design- og mønsterbeskyttelse. Med forbehold om endringer.

Kjære kunde!

Takk for at du valgte et kvalitetsprodukt fra oss.

1 Om denne veiledningen

Les hele veiledningen nøye, den inneholder viktig informasjon om produktet.

Følg anvisningene, særlig sikkerhetsanvisningene og advarslene

Mer informasjon om bruk av radiokomponenter finner du på Internet.

Ta godt vare på denne veiledningen, og sørg for at den alltid er tilgjengelig for brukeren.

2 Sikkerhetsmerknader

2.1 Formålstjenlig bruk

Mottakeren ESE BiSecur / ESE-MCX BiSecur er en toveis mottaker for aktivering av motorer og styringer. Den har fem kanaler og drives med radiosystemet BiSecur.

Avhengig av portåpnerstype, er eventuelt ikke alle kanaler aktive/funksjonsdyktige.

Andre brukstyper er ikke tillatt. Produsenten er ikke ansvarlig for skader som skyldes feil eller ikke forskriftsmessig bruk.

2.2 Sikkerhetsmerknader i forbindelse med driften av mottakeren

 FORSIKTIG
--

Fare for personskader grunnet utilsiktet portkjøring

▶ Se advarsel i kapittel 7

NB!

Redusert funksjon på grunn av ytre påvirkning
--

Det kan gå ut over funksjonen hvis man ikke tar hensyn til slike forhold!

Beskytt mottakeren mot følgende typer påvirkning:

- | |
|---|
| <ul style="list-style-type: none">• Direkte sollys (tillatt omgivelsestemperatur: -20 °C til +60 °C)• Fuktighet• Støvbelastning |
|---|

MERKNADER:

- Dersom det ikke finnes noen separat inngang til garasjen, må alle endringer og utvidelser av trådløse systemer utføres inne i garasjen.
- Utfør en funksjonskontroll etter programmeringen eller utvidelsen av det trådløse systemet.
- Ved igangsetting eller utvidelse av det trådløse systemet må du bare bruke originaldeler.
- Forholdene på stedet kan påvirke rekkevidden til det trådløse systemet.
- GSM 900-mobiltelefoner kan påvirke rekkevidden hvis de brukes samtidig.

3 Leveransen omfatter

- Mottaker
ESE BiSecur / ESE-MCX BiSecur
- Festemateriell
- Ekstern antenne
(kun ESE-MCX BiSecur)
- Bruksanvisning

4 Beskrivelse av mottakeren

ESE BiSecur

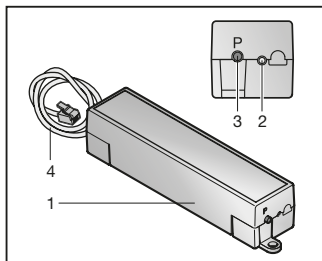

- 1 Mottaker
- 2 Blå lysdiode
- 3 Programmeringstast **P** (P-tast)
- 4 Tilkoblingskabel, 0,5 m, systemkabel 4-polet

ESE-MCX BiSecur

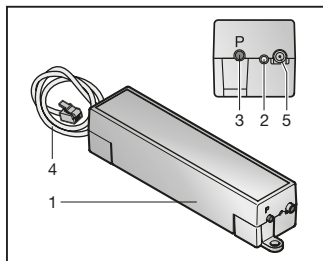

- 1 Mottaker
- 2 Blå lysdiode
- 3 Programmeringstast **P** (P-tast)
- 4 Tilkoblingskabel, 7,0 m, systemkabel 4-polet
- 5 Tilkoblingsmulighet for ekstern antenne

4.1 LED-visning

Blå (BU)

Tilstand	Funksjon
lyser først konstant, blinker så evt. langsomt og slukner	mottakeren startes
lyser 1 x kort	en gyldig radiokode kanal 1 identifiseres
lyser 2 x kort	en gyldig radiokode kanal 2 identifiseres
lyser 3 x kort	en gyldig radiokode kanal 3 identifiseres
lyser 4 x kort	en gyldig radiokode kanal 4 identifiseres
lyser 5 x kort	en gyldig radiokode kanal 5 identifiseres
blinker 1 x	mottakeren befinner seg i programmeringsmodus for kanal 1
blinker 2 x ganger	mottakeren befinner seg i programmeringsmodus for kanal 2
blinker 3 x	mottakeren befinner seg i programmeringsmodus for kanal 3

blinker 4 x	mottakeren befinner seg i programmeringsmodus for kanal 4
blinker 5 x	mottakeren befinner seg i programmeringsmodus for kanal 5
blinker raskt etter langsom blinking	under programmeringen ble en gyldig radiokode identifisert
blinker langsomt i 5 sek. blinker raskt i 2 sek.	tilbakestilling av enheten gjennomføres eller avsluttes
blinker konstant langsomt	kommunikasjonsfeil
av	driftsmodus

5 Montering

ESE-MCX BiSecur

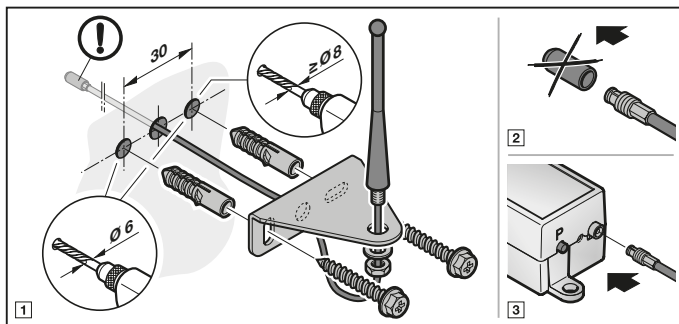

6 Tilkopling

Tilkoble mottakeren ESE BiSecur / ESE-MCX BiSecur med systemkabelen til BUS-kontakten på portåpnerens kretskort.

MERK:

Systemkabelen kan forlenges til en total lengde på maks. 30 m.

Forsynes mottakeren via systemkabel med 24 V likespenning, begynner oppstartsprosessen. Avhengig av antall allerede programmerte radiokoder, lyser den blå lysdioden først konstant, blinker så eventuelt langsomt inntil kommunikasjon er opprettet. I løpet av denne tiden er ingen funksjoner mulig. Når den blå lysdioden slukker, er mottakeren klar.

MERK:

Etter et strøbrudd, reagerer mottakeren på samme måte når strømmen kommer tilbake.

7 Programmering av en radiokode



FORSIKTIG

Fare for personskader grunnet utilsiktet portkjøring

Under programmeringen av det trådløse systemet kan det oppstå utilsiktete portkjøringer.

- ▶ Pass på at det ikke befinner seg personer eller gjenstander i portens bevegelsesområde under programmeringen av det trådløse systemet.

Det kan programmeres maks. 300 radiokoder på mottakeren. De kan fordeles etter ønske på de eksisterende kanalene. Programmeres samme radiokode på to forskjellige kanaler, slettes den på kanalen som ble programmert først. Programmeres mer enn 300 radiokoder, slettes de første programmerte radiokodene.

Tilordning av funksjonene

Kanal 1	Impulsfølgestyling (åpen – stopp – lukket – stopp – åpen...)
Kanal 2	Lys (på – av – på – av – på...)
Kanal 3	Luftestilling / gangfløy (funksjon avhengig av portåpnerstype)
Kanal 4	Port-åpen (åpen – stopp – åpen – stopp – åpen...)
Kanal 5	Port-lukket (lukket – stopp – lukket – stopp – lukket...)

I programmeringsmodus kan mottakerens kanaler skiftes ved å trykke **P**-tasten, så lenge ingen radiokode er identifisert.

For å aktivere / skifte en kanal:

- ▶ Trykk 1 x på **P**-tasten for å aktivere kanal 1.
- ▶ Trykk 2 x på **P**-tasten for å aktivere kanal 2.
- ▶ Trykk 3 x på **P**-tasten for å aktivere kanal 3.
- ▶ Trykk 4 x på **P**-tasten for å aktivere kanal 4.
- ▶ Trykk 5 x på **P**-tasten for å aktivere kanal 5.

For å avbryte programmeringsmodus:

- ▶ Trykk 6 x på **P**-tasten eller vent på tidsavbruddet.

Tidsavbrudd:

Identifiseres ingen gyldig radiokode i løpet av 25 sekunder, skifter mottakeren automatisk tilbake til driftsmodus.

7.1 Programmering av radiokoder

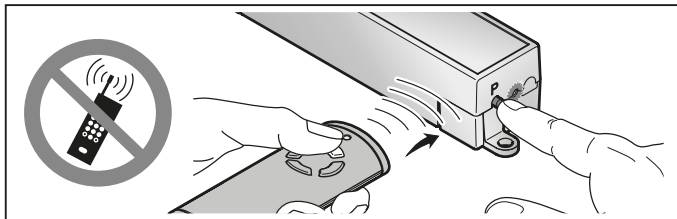

1. Aktiver ønsket kanal ved å trykke på **P**-tasten.
 - Den blå lysdioden blinker 1 x for kanal 1
 - Den blå lysdioden blinker 2 x for kanal 2
 - Den blå lysdioden blinker 3 x for kanal 3
 - Den blå lysdioden blinker 4 x for kanal 4
 - Den blå lysdioden blinker 5 x for kanal 5
2. Sett håndsenderen som skal overføre sin kode, i modus **overføre / sende**.
Dersom en gyldig radiokode identifiseres, blinker den blå lysdioden raskt og slukner.
Mottakeren er i driftsmodus.

8 Drift

I driftsmodus signaliserer mottakeren at en gyldig radiokode er identifisert, ved at lysdioden lyser.

MERK:

Ble den trådløse koden for den programmerte håndsendertasten kopiert av en annen håndsender forut, må håndsendertasten trykkes én gang til ved **første** bruk.

En gyldig radiokode kanal 1 identifiseres	= lysdioden lyser 1 x kort
En gyldig radiokode kanal 2 identifiseres	= lysdioden lyser 2 x kort
En gyldig radiokode kanal 3 identifiseres	= lysdioden lyser 3 x kort
En gyldig radiokode kanal 4 identifiseres	= lysdioden lyser 4 x kort
En gyldig radiokode kanal 5 identifiseres	= lysdioden lyser 5 x kort

9 Melding om portposisjon

	HS 5 BiSecur
Port-åpen	posisjon: porten er ikke lukket
Port-lukket	posisjon: porten er lukket
Luftestilling	posisjon: porten er ikke lukket
Ingen tilbakemelding	kommunikasjonsfeil / utenfor rekkevidde

9.1 Ingen tilbakemelding

Etter kommandoen til manuell forespørsel av portposisjonen

Får mottakeren ESE BiSecur / ESE-MCX BiSecur ingen respons fra portåpneren i løpet av maks. 5 sekunder etter kommandoen, foreligger det en kommunikasjonsfeil. Håndsenderen HS 5 BiSecur mottar da ingen tilbakemelding fra mottakeren og den oransje lysdioden på håndsenderen blinker 4 x raskt.

Etter kommandoen til automatisk melding om portposisjon

Får mottakeren ESE BiSecur / ESE-MCX BiSecur ingen respons fra portåpneren i løpet av maks. 180 sekunder etter kommandoen, foreligger det en kommunikasjonsfeil. Håndsenderen HS 5 BiSecur mottar da ingen tilbakemelding fra mottakeren og den oransje lysdioden på håndsenderen blinker 4 x raskt.

I løpet av disse 180 sekunder forespører mottakeren ESE BiSecur / ESE-MCX BiSecur 4 x portposisjonen.

Forespørslene skjer automatisk etter ca.

- 25 sekunder
- 40 sekunder
- 60 sekunder
- 180 sekunder

10 Kommunikasjonsfeil

Når det oppstår en kommunikasjonsfeil, blinker lysdioden på ESE BiSecur / ESE-MCX BiSecur konstant langsomt.

- ▶ Kontroller tilkoblingskabelen (systemkabel).

11 Tilbakestilling av enheten

Alle radiokoder slettes på følgende måte.

1. Trykk på **P**-tasten og hold den inne.
 - Den blå lysdioden blinker langsomt i 5 sekunder.
 - Lysdioden blinker raskt blått i 2 sekunder.
2. Slipp **P**-tasten.

Alle radiokoder er slettet.

MERK:

Slippes **P**-tasten for tidlig, avbrytes tilbakestillingen av enheten og radiokodene slettes ikke.

12 Avfallshåndtering



Avfallsbehandling av emballasjen etter materialtype.



Elektriske og elektroniske produkter skal leveres til forhandleren eller gjenvinningsstasjonen.



Kast batteriene separat. I samsvar med avfallsforskriftene skal den enkelte forbruker levere inn batterier på samlingssteder, i butikker eller på gjenvinningsstasjoner.

13 Tekniske data

Mottaker ESE BiSecur / ESE-MCX BiSecur

Modell	ESE-868-BS ESE-MCX-868-BS
Frekvens	868 MHz
Utgangseffekt (EIRP)	maks. 20 mW
Spenningsforsyning	24 V DC
Tillatt omgivelsestemperatur	-20 °C til +60 °C
Maks. luftfuktighet	93 % ikke kondenserende
Kapslingsgrad	IP 20
Steckverbinding	Systemkabel 4-polet (maks. 30 m)
Dimensjoner (B x H x D)	135 x 30 x 32 mm

14 EU-samsvarserklæring

Hörmann KG Verkaufsgesellschaft erklærer med dette at radioutstyrstypen mottaker ESE BiSecur / ESE-MCX BiSecur er i samsvar med direktiv 2014/53/EU.

Den fullstendige teksten til EU-samsvarserklæringen finner du på følgende internettadresse:



www.hoermann-docs.com/279222

Innehåll

1	Om denna bruksanvisning	108
2	Säkerhetsföreskrifter.....	108
2.1	Korrekt användning.....	108
2.2	Säkerhetsföreskrifter vid drift av mottagaren.....	108
3	Leveransomfattning.....	108
4	Beskrivning av mottagaren	109
4.1	LED-indikering	109
5	Montering	110
6	Anslutning.....	110
7	Programmera fjärrkod.....	111
7.1	Programmera fjärrkoder.....	112
8	Drift.....	112
9	Svarssignal avseende portpositionen.....	113
9.1	Ingen svarssignal	113
10	Kommunikationsfel.....	113
11	Reset	113
12	Avfallshantering	114
13	Tekniska data	114
14	EU-försäkran om överensstämmelse	114

Överlåtelse och mångfaldigande av detta dokument, utnyttjande och överföring av dess innehåll är ej tillåtet utan vårt tillstånd. Överträdelse leder till skadestånd. Med förbehåll för ändringar vad gäller patent, användning eller mönster. Rätten till ändringar förbehålles.

Bästa kund,
tack för att du har valt en kvalitetsprodukt ur vårt sortiment.

1 Om denna bruksanvisning

Läs igenom hela anvisningen noggrant. Den innehåller viktig information om produkten. Följ alla anvisningar, i synnerhet säkerhets- och varningsanvisningarna.

Ytterligare information om hur man använder fjärrstyrningskomponenter finns på internet.

Förvara anvisningen väl och se till att den alltid är tillgänglig för användaren.

2 Säkerhetsföreskrifter

2.1 Korrekt användning

Mottagare ESE BiSecur / ESE-MCX BiSecur är en bidirektional mottagare för styrning av maskinerier och styrningar. Den har fem kanaler och drivs med det trådlösa BiSecur-systemet. Beroende på typ av maskineri är eventuellt inte alla kanaler aktiva / funktionsdugliga.

Andra användningsområden är inte tillåtna. Tillverkaren fransäger sig ansvar för skador som uppstår till följd av ej avsett bruk eller felaktig användning.

2.2 Säkerhetsföreskrifter vid drift av mottagaren



VAR FÖRSIKTIG

Risk för personskador pga. oavsiktlig portrörelse

► Se varningsanvisning, kapitel 7

OBS!

Påverkan från omgivningen

Om detta inte beaktas kan funktionen försämrats!

Skydda mottagaren från:

- direkt solljus (till. omgivningstemperatur: -20 °C till $+60\text{ °C}$)
- fukt
- damm

ANMÄRKNINGAR:

- Finns det ingen separat ingång till garaget ska alla ändringar i eller utökningar av fjärrsystem utföras inne i garaget.
- Gör ett funktionstest när fjärrsystemet har programmerats eller kompletterats.
- Använd endast originaldelar vid driftstart eller komplettering av fjärrsystemet.
- Omgivningsvillkoren kan påverka fjärrsystemets räckvidd.
- Räckvidden kan påverkas om GSM 900-mobiler används samtidigt.

3 Leveransomfattning

- Mottagare
ESE BiSecur / ESE-MCX BiSecur
- Fästmaterial
- Extern antenn
(endast ESE-MCX BiSecur)
- Användaranvisning

4 Beskrivning av mottagaren

ESE BiSecur

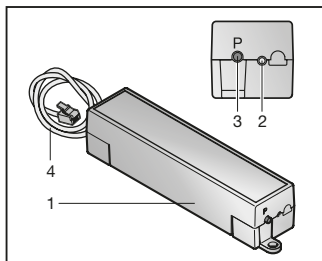

- 1 Mottagare
- 2 LED, blå
- 3 Programmeringsknapp **P** (**P**-knapp)
- 4 Anslutningskabel, 0,5 m, systemkabel 4-polig

ESE-MCX BiSecur

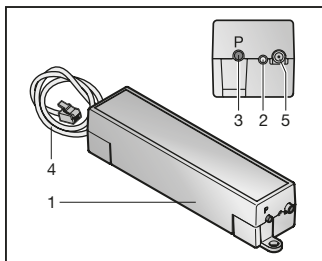

- 1 Mottagare
- 2 LED, blå
- 3 Programmeringsknapp **P** (**P**-knapp)
- 4 Anslutningskabel, 7,0 m, systemkabel 4-polig
- 5 Anslutningsmöjlighet för extern antenn

4.1 LED-indikering

Blå (BU)

Status	Funktion
lyser först konstant, blinkar sedan ev. långsamt och slocknar	mottagaren startas
lyser 1 ggr kortvarigt	en giltig kod på kanal 1 identifieras
lyser 2 ggr kortvarigt	en giltig kod på kanal 2 identifieras
lyser 3 ggr kortvarigt	en giltig kod på kanal 3 identifieras
lyser 4 ggr kortvarigt	en giltig kod på kanal 4 identifieras
lyser 5 ggr kortvarigt	en giltig kod på kanal 5 identifieras
blinkar 1 ggr	mottagaren är i programmeringsläge för kanal 1
blinkar 2 ggr	mottagaren är i programmeringsläge för kanal 2
blinkar 3 ggr	mottagaren är i programmeringsläge för kanal 3
blinkar 4 ggr	mottagaren är i programmeringsläge för kanal 4
blinkar 5 ggr	mottagaren är i programmeringsläge för kanal 5
blinkar snabbt efter långsam blinkning	vid programmeringen identifierades en giltig fjärrkod

blinker långsamt i 5 sek., blinker snabbt i 2 sek.	en reset av enheten genomförs resp. avslutas
blinker kontinuerligt långsamt	kommunikationsfel
frånkopplad	driftläge

5 Montering

ESE-MCX BiSecur

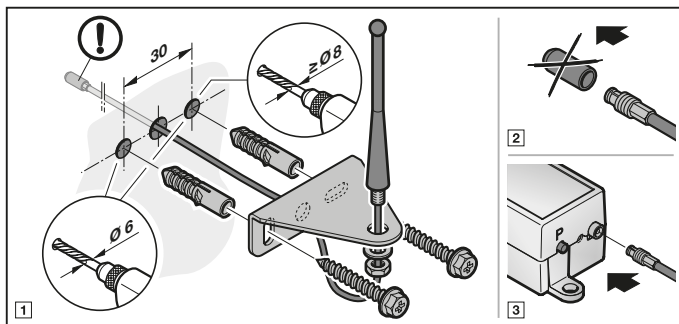

6 Anslutning

Anslut mottagare ESE BiSecur / ESE-MCX BiSecur med systemkabeln till BUS-uttaget på maskinerikretskortet.

ANMÄRKNING:

Systemkabeln kan förlängas till en total längd på max. 30 m.

Om mottagaren försörjs via systemkabeln med 24 V DC spänning börjar startproceduren. Beroende på antalet fjärrkoder som redan programmerats lyser den blå LEDn först konstant och blinkar sedan ev. långsamt tills kommunikationen har skapats. Under denna tid är inga funktioner möjliga. Så snart den blå LEDn slocknar är mottagaren driftklar.

ANMÄRKNING:

Efter ett strömavbrott förhåller sig mottagaren på detta sätt när strömmen återkommer.

7 Programmera fjärrkod



VAR FÖRSIKTIG

Risk för personskador pga. oavsiktlig portrörelse

Under programmeringen av fjärrsystemet kan oavsiktliga portrörelser förekomma.

- ▶ Se till att det inte finns några personer eller föremål i portens rörelseområde när fjärrstyrningen programmeras.

Max 300 fjärrkoder kan programmeras i mottagaren. De kan fördelas valfritt på de befintliga kanalerna. Om samma kod programmeras på två olika kanaler, raderas koden på den kanal där den lagrats först. Om mer än 300 fjärrkoder programmeras tas den fjärrkod som först programmerades bort.

Tilldelning av funktioner

Kanal 1	Impulssekvensstyrning (Öppna – Stopp – Stäng – Stopp – Öppna osv.)
Kanal 2	Belysning (På – Av – På – Av – På osv.)
Kanal 3	Delöppning / Gångflygel (funktion beroende av maskinertyp)
Kanal 4	Öppna port (Öppna – Stopp – Öppna – Stopp – Öppna osv.)
Kanal 5	Stäng port (Stäng – Stopp – Stäng – Stopp – Stäng osv.)

I programmeringsläget kan man växla mellan kanalerna på mottagaren genom att trycka på **P**-knappen, så länge en kod inte identifieras.

Aktivera/byta kanal:

- ▶ Tryck på **P**-knappen 1 ggr för att aktivera kanal 1.
- ▶ Tryck på **P**-knappen 2 ggr för att aktivera kanal 2.
- ▶ Tryck på **P**-knappen 3 ggr för att aktivera kanal 3.
- ▶ Tryck på **P**-knappen 4 ggr för att aktivera kanal 4.
- ▶ Tryck på **P**-knappen 5 ggr för att aktivera kanal 5.

Avbryta programmeringsläget:

- ▶ Tryck på **P**-knappen 6 gånger eller vänta på timeout.

Timeout:

Om ingen giltig fjärrkod identifieras inom 25 sekunder, övergår mottagaren automatiskt till driftläget.

7.1 Programmera fjärrkoder

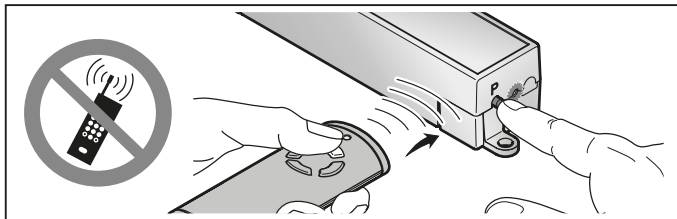

1. Aktivera önskad kanal genom att trycka på **P**-knappen.
 - LEDn blinkar blått 1 ggr för kanal 1.
 - LEDn blinkar blått 2 ggr för kanal 2.
 - LEDn blinkar blått 3 ggr för kanal 3.
 - LEDn blinkar blått 4 ggr för kanal 4.
 - LEDn blinkar blått 5 ggr för kanal 5.
2. Ställ den fjärrkontroll som ska överlämna koden i läget **Överföring / Sändning**. Om en giltig kod identifieras, blinkar LEDn snabbt blått och slocknar sedan. **Mottagaren är i driftläge.**

8 Drift

I driftläget signalerar mottagaren att en giltig kod identifierats genom att LEDn tänds.

ANMÄRKNING:

Om den programmerade fjärrkontrollknappens kod har kopierats från en annan fjärrkontroll, måste man trycka ytterligare en gång på fjärrkontrollknappen **första** gången den används.

En giltig kod på kanal 1 identifieras

= LEDn lyser 1 ggr kortvarigt

En giltig kod på kanal 2 identifieras

= LEDn lyser 2 ggr kortvarigt

En giltig kod på kanal 3 identifieras

= LEDn lyser 3 ggr kortvarigt

En giltig kod på kanal 4 identifieras

= LEDn lyser 4 ggr kortvarigt

En giltig kod på kanal 5 identifieras

= LEDn lyser 5 ggr kortvarigt

9 Svarssignal avseende portpositionen

	HS 5 BiSecur
Öppna port	Läge: porten är inte stängd
Stäng port	Läge: porten är stängd
Delöppning	Läge: porten är inte stängd
Ingen svarssignal	Kommunikationsfel / utom räckvidd

9.1 Ingen svarssignal

Efter kommandot om manuell förfrågan om portpositionen

Om mottagare ESE BiSecur / ESE-MCX BiSecur inom max. 5 sekunder efter kommandot inte får en svarssignal har det uppstått ett kommunikationsfel. Fjärrkontroll HS 5 BiSecur får då ingen svarssignal från mottagaren och LEDn på fjärrkontrollen blinkar 4 ggr snabbt orange.

Efter kommandot om automatisk svarssignal avseende portpositionen

Om mottagare ESE BiSecur / ESE-MCX BiSecur inom max. 180 sekunder efter kommandot inte får en svarssignal har det uppstått ett kommunikationsfel. Fjärrkontroll HS 5 BiSecur får då ingen svarssignal från mottagaren och LEDn på fjärrkontrollen blinkar 4 ggr snabbt orange.

Inom dessa 180 sekunder förfrågats mottagare ESE BiSecur / ESE-MCX BiSecur 4 ggr om portpositionen.

Förfrågningarna sker automatiskt efter ca

- 25 sekunder
- 40 sekunder
- 60 sekunder
- 180 sekund

10 Kommunikationsfel

Om det förekommer ett kommunikationsfel blinkar LEDn på ESE BiSecur / ESE-MCX BiSecur kontinuerligt långsamt.

- ▶ Kontrollera anslutningskabeln (systemkabel).

11 Reset

Alla koder raderas genom följande steg.

1. Tryck på **P**-knappen och håll den nedtryckt.
 - LEDn blinkar långsamt med blått sken i 5 sek.
 - LEDn blinkar snabbt med blått sken i 2 sek.
2. Släpp upp **P**-knappen.
Alla koder har raderats.

ANMÄRKNING:

Om man släpper upp **P**-knappen i förtid, avbryts reset-funktionen och koderna raderas inte.

12 Avfallshantering



Avfallshandera förpackningen efter material.



Elektrisk och elektronisk utrustning får inte slängas tillsammans med hushålls- och restavfall.



Avfallshandera batterierna separat. Alla användare måste enligt lag se till att batterierna lämnas in till ett lämpligt återvinningsställe i kommunen, stadsdelen eller i en affär.

13 Tekniska data

Mottagare ESE BiSecur / ESE-MCX BiSecur

Modell	ESE-868-BS ESE-MCX-868-BS
Frekvens	868 MHz
Överföringseffekt (EIRP)	max. 20 mW
Spänningsmatning	24 V DC
Tillåten omgivningstemperatur	-20 °C till +60 °C
Maximal luftfuktighet	93 % icke-kondenserande
Skyddsklass	IP 20
Instickskoppling	Systemkabel 4-polig (max. 30 m)
Mått (B x H x D)	135 x 30 x 32 mm

14 EU-försäkran om överensstämmelse

Härmed intygar Hörmann KG Verkaufsgesellschaft att radioutrustningen mottagare ESE BiSecur / ESE-MCX BiSecur uppfyller direktivet 2014/53/EU.

Den fullständiga texten om EU-försäkran om överensstämmelse finns att läsa på följande webbadress:



www.hoermann-docs.com/279222

Sisältö

1	Käyttöohjetta koskevia ohjeita	116
2	Turvallisuusohjeet	116
2.1	Määräysten mukainen käyttö	116
2.2	Vastaanottimen käyttöä koskevia turvaohjeita	116
3	Toimitussisältö	117
4	Vastaanottimen kuvaus	117
4.1	LED-näyttö	117
5	Asennus	118
6	Liitäntä	118
7	Radiokoodin opettaminen	119
7.1	Radiokoodien opettaminen	120
8	Käyttö	120
9	Oven asennon paluuilmoitus	121
9.1	Ei paluuilmoitusta	121
10	Tiedonsiirtohäiriö	121
11	Laitteen nollaus	121
12	Hävittäminen	122
13	Tekniset tiedot	122
14	EU-vaatimustenmukaisuusvakuutus	122

Tämän dokumentin luovuttaminen kolmansille tahoille tai sen kopioiminen, sen sisällön käyttö tai tietojen välittäminen eteenpäin on kiellettyä, mikäli sitä ei ole nimenomaisesti sallittu. Kiellon noudattamatta jättäminen velvoittaa korvausvaatimusten maksamiseen. Kaikki patentointia ja käyttömallien tai näytemallien kirjaamista koskevat oikeudet pidätetään. Oikeus muutoksiin pidätetään.

Hyvä asiakas,
kiitos, että valitsit korkealaatuisen tuotteemme.

1 Käyttöohjetta koskevia ohjeita

Lue käyttöohje huolellisesti läpi, sillä se sisältää tärkeää tuotetietoa. Noudata kyseisiä ohjeita ja erityisesti turvallisuusohjeita ja varoituksia.

Radio-ohjattujen laitteiden käsittelyä koskevia lisäohjeita on Internetissä.

Säilytä käyttöohje huolellisesti ja varmista, että se on aina saatavilla sekä tuotteen käyttäjien nähtävillä.

2 Turvallisuusohjeet

2.1 Määräysten mukainen käyttö

Vastaanotin ESE BiSecur / ESE-MCX BiSecur on kaksisuuntainen vastaanotin käyttölaitteiden ja ohjausten ohjaamiseen. Siinä on viisi kanavaa ja sitä ohjataan BiSecur-radiokoodilla. Käyttölaitteesta riippuen voi olla, että kaikki kanavat eivät ole aktiivisia / toimintakykyisiä.

Muut käyttötavat eivät ole sallittuja. Valmistaja ei vastaa vaurioista, jotka aiheutuvat määräysten vastaisesta tai väärästä käytöstä.

2.2 Vastaanottimen käyttöä koskevia turvaohjeita



VARO

Tahattomasta oven liikkeestä aiheutuva loukkaantumisvaara

► Ks. varoitus luvussa 7

VAROITUS

Ympäristötekijöiden vaikutus toimintaan

Ohjeiden noudattamatta jättäminen voi vaikuttaa toimintaan!

Suojaa vastaanotin seuraavilta vaikutuksilta:

- suora auringonpaiste (ympäristön sallittu lämpötila: -20 °C – +60 °C)
- kosteus
- pöly

OHJEITA:

- Ellei autotalliin ole toista erillistä sisäänpääsyä, kaikki radiojärjestelmien muutokset tai laajennukset on tehtävä autotallin sisältä käsin.
- Tarkasta oven toiminta ohjelmoinnin tai kauko-ohjausjärjestelmän laajennuksen jälkeen.
- Käytä kauko-ohjausjärjestelmän käyttöönnotossa tai laajennuksessa vain alkuperäisen valmistajan osia.
- Paikalla vallitsevat olosuhteet voivat vaikuttaa radiojärjestelmän kantavuuteen.
- GSM 900-matkapuhelinten samanaikainen käyttö saattaa häiritä radio-ohjausta.

3 Toimitussisältö

- Vastaanotin
ESE BiSecur / ESE-MCX BiSecur
- Kiinnitystarvikkeet
- Ulkoinen antenni
(vain ESE-MCX BiSecur)
- Käyttöohje

4 Vastaanottimen kuvaus

ESE BiSecur

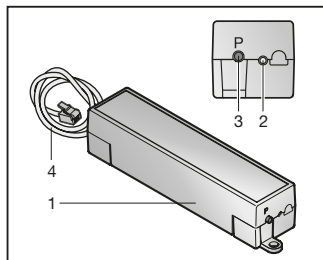

- 1 Vastaanotin
- 2 LED, sininen
- 3 Ohjelmointipainike **P** (P-painike)
- 4 Liitäntäjohto, 0,5 m, järjestelmäjohto 4-napainen

ESE-MCX BiSecur

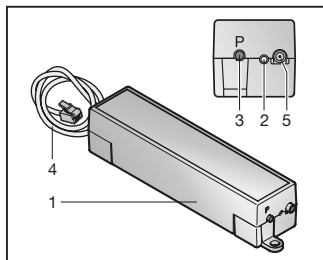

- 1 Vastaanotin
- 2 LED, sininen
- 3 Ohjelmointipainike **P** (P-painike)
- 4 Liitäntäjohto, 7,0 m, järjestelmäjohto 4-napainen
- 5 Ulkokuolisen antennin liitäntämahdollisuus

4.1 LED-näyttö

Sininen (BU)

tila	Toiminto
palaa ensin tasaisesti, voi vilkkua sen jälkeen hitaasti ja sammuu	vastaanotin käynnistetään
palaa 1 x lyhyesti	kanavalla 1 tunnistetaan voimassa oleva radiokoodi
palaa 2 x lyhyesti	kanavalla 2 tunnistetaan voimassa oleva radiokoodi
palaa 3 x lyhyesti	kanavalla 3 tunnistetaan voimassa oleva radiokoodi
palaa 4 x lyhyesti	kanavalla 4 tunnistetaan voimassa oleva radiokoodi
palaa 5 x lyhyesti	kanavalla 5 tunnistetaan voimassa oleva radiokoodi
vilkkuu 1 x	vastaanotin on kanavan 1 opetustilassa
vilkkuu 2 x	vastaanotin on kanavan 2 opetustilassa
vilkkuu 3 x	vastaanotin on kanavan 3 opetustilassa
vilkkuu 4 x	vastaanotin on kanavan 4 opetustilassa

vilkkuu 5 x	vastaanotin on kanavan 5 opetustilassa
vilkkuu nopeasti hitaan vilkkumisen jälkeen	opetuksen aikana on tunnistettu voimassa oleva radiokoodi
vilkkuu 5 sek. hitaasti, vilkkuu 2 sek. nopeasti	laitteen resetiä suoritetaan tai viimeistellään
vilkkuu jatkuvasti hitaasti	tiedonsiirtohäiriö
pois	käyttö-kalibrointitila

5 Asennus

ESE-MCX BiSecur

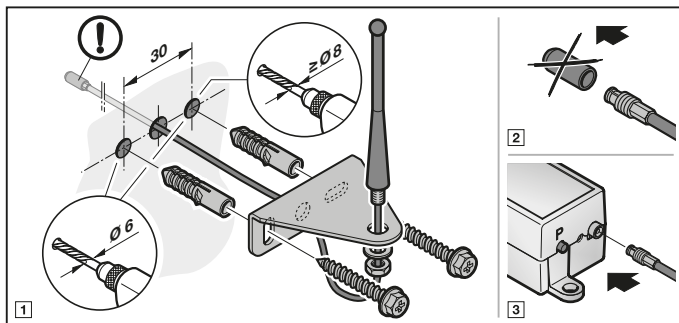

6 Liitäntä

Kytke vastaanotin ESE BiSecur / ESE-MCX BiSecur järjestelmäjohtoon välityksellä käyttölaitteen piirilevyn BUS-väyläliitäntään.

OHJE:

Järjestelmäjohtoa voi pidentää kokonaispituudeltaan enintään 30 m:n pituiseksi.

Kun vastaanottimeen syötetään järjestelmäjohtoon kautta 24 V DC -jännitettä, käynnistysvaihe aloitetaan. Sininen LED palaa jo opetettujen radiokoodien lukumäärästä riippuen ensin jatkuvasti ja voi vilkkua sen jälkeen hitaasti, kunnes tiedonsiirtoyhteys on saatu luotua. Mitkään toiminnot eivät ole mahdollisia kyseisen ajan aikana. Vastaanotin on käyttövalmis heti kun sininen LED sammuu.

OHJE:

Vastaanotin käyttäytyy jännitekatkoksen jälkeen samalla tavalla jännitteen palautumisen jälkeen.

7 Radiokoodin opettaminen



Tahattomasta oven liikkeestä aiheutuva loukkaantumisvaara

Radio-ohjausjärjestelmän opettaminen voi aiheuttaa oven tahattomia liikkeitä.

- ▶ Varmista, että radiojärjestelmää opetettaessa oven liikealueella ei ole henkilöitä, varsinkaan lapsia, eikä myöskään esineitä.

Vastaanottimeen voi opettaa enint. 300 radiokoodia kanavaa kohden. Ne voi jakaa halutulla tavalla olemassa olevilla kanavilla. Mikäli sama radiokoodi opetetaan kahdelle eri kanavalle, se poistetaan ensin opetetulta kanavalta. Mikäli opetetaan yli 300 radiokoodi, ensin opetetut radiokoodit poistetaan.

Toimintojen kohdistus

Kanava 1	Pulssinseurantaohjaus (Auki – Seis – Kiinni – Seis – Auki...)
Kanava 2	Valo (Päällä – Pois – Päällä – Pois – Päällä...)
Kanava 3	Osittainen aukaisu / käyntiovi (toiminto käyttölaitetyypistä riippuvainen)
Kanava 4	Ovi-auki (Auki – Seis – Auki – Seis – Auki...)
Kanava 5	Ovi-kiinni (Kiinni – Seis – Kiinni – Seis – Kiinni...)

Vastaanottimen kanavia voi vaihtaa opetustilassa **P**-painiketta painamalla niin kauan kuin radiokoodia ei ole tunnistettu.

Kanavan aktivoimiseksi/vaihtamiseksi:

- ▶ Paina **P**-painiketta 1 x kanavan 1 aktivoimiseksi.
- ▶ Paina **P**-painiketta 2 x kanavan 2 aktivoimiseksi.
- ▶ Paina **P**-painiketta 3 x kanavan 3 aktivoimiseksi.
- ▶ Paina **P**-painiketta 4 x kanavan 4 aktivoimiseksi.
- ▶ Paina **P**-painiketta 5 x kanavan 5 aktivoimiseksi.

Opetustilan keskeyttämiseksi:

- ▶ Paina **P**-painiketta 6 x tai odota aikavalvonnan kulumista umpeen.

Aikavalvonta:

Mikäli 25 sekunnin sisällä ei tunnisteta voimassa olevaa radiokoodia, vastaanotin palaa automaattisesti takaisin käyttötilaan.

7.1 Radiokoodien opettaminen

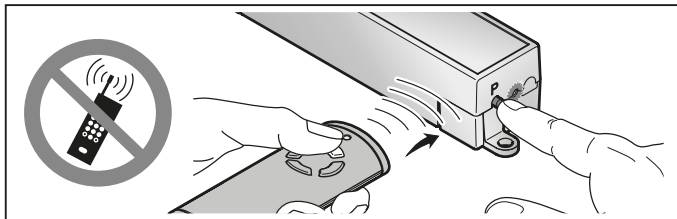

- Aktivoi haluttu kanava **P**-painiketta painamalla.
 - LED vilkkuu 1 x sinisenä kanavalle 1.
 - LED vilkkuu 2 x sinisenä kanavalle 2.
 - LED vilkkuu 3 x sinisenä kanavalle 3.
 - LED vilkkuu 4 x sinisenä kanavalle 4.
 - LED vilkkuu 5 x sinisenä kanavalle 5.
- Aseta käsilähetin, jonka radiokoodi on tarkoitus opettaa, tilaan **Siirto-opettaminen / lähettäminen**.
Mikäli voimassaoleva radiokoodi tunnistetaan, LED vilkkuu nopeasti sinisenä ja sammuu sen jälkeen.
Vastaanotin on käyttötilassa.

8 Käyttö

Vastaanotin osoittaa käyttötilassa voimassa olevan radiokoodin tunnistamisen LED:illä, joka syttyy hetkeksi palamaan.

OHJE:

Mikäli opetetun käsilähetinpainikkeen radiokoodi on juuri kopioitu toisesta käsilähetimestä, käsilähettimen painiketta on painettava **ensimmäistä** käyttöä varten toisen kerran.

Kanavalla 1 tunnistetaan voimassa oleva radiokoodi	= LED palaa 1 x lyhyesti
Kanavalla 2 tunnistetaan voimassa oleva radiokoodi	= LED palaa 2 x lyhyesti
Kanavalla 3 tunnistetaan voimassa oleva radiokoodi	= LED palaa 3 x lyhyesti
Kanavalla 4 tunnistetaan voimassa oleva radiokoodi	= LED palaa 4 x lyhyesti
Kanavalla 5 tunnistetaan voimassa oleva radiokoodi	= LED palaa 5 x lyhyesti

9 Oven asennon paluuilmoitus

	HS 5 BiSecur
Ovi-auki	Asento: ovi ei ole kiinni
Ovi-kiinni	Asento: ovi on kiinni
Osittainen aukaisu	Asento: ovi ei ole kiinni
Ei paluuilmoitusta	Tiedonsiirtovirhe / kantaman ulkopuolella

9.1 Ei paluuilmoitusta

Oven asennon manuaalinen kysely komennon jälkeen

Mikäli vastaanotin ESE BiSecur / ESE-MCX BiSecur ei saa käyttölaitteelta paluuilmoitusta 5 sekunnin kuluessa komennosta, on ilmennyt tiedonsiirtovirhe. Käsilähetin HS 5 BiSecur ei saa silloin paluuilmoitusta vastaanottimelta ja käsilähettimessä oleva LED vilkkuu 4 x nopeasti oranssina.

Oven asennon automaattisen paluuilmoituksen lähettäminen komennon jälkeen

Mikäli vastaanotin ESE BiSecur / ESE-MCX BiSecur ei saa käyttölaitteelta paluuilmoitusta 180 sekunnin kuluessa komennosta, on ilmennyt tiedonsiirtovirhe. Käsilähetin HS 5 BiSecur ei saa silloin paluuilmoitusta vastaanottimelta ja käsilähettimessä oleva LED vilkkuu 4 x nopeasti oranssina.

Vastaanotin ESE BiSecur / ESE-MCX BiSecur kyselee oven asentoa kyseisten 180 sekunnin aikana 4 x.

Kyselyt tehdään automaattisesti tiettyjen aikojen välein, n.

- 25 sekuntia
- 40 sekuntia
- 60 sekuntia
- 180 sekuntia

10 Tiedonsiirtohäiriö

Tiedonsiirtovirheen ilmetessä vastaanottimessa ESE BiSecur / ESE-MCX BiSecur oleva LED vilkkuu jatkuvasti hitaasti.

► Tarkasta liitäntäjohto (järjestelmäjohto).

11 Laitteen nollaus

Kaikki radiokoodit poistetaan, kun seuraavat vaiheet suoritetaan.

1. Paina **P**-painiketta ja pidä se painettuna.
 - LED vilkkuu 5 sekunnin ajan hitaasti sinisenä.
 - LED vilkkuu 2 sekunnin ajan nopeasti sinisenä.
2. Vapauta **P**-painike.

Kaikki radiokoodit on poistettu.

OHJE:

Mikäli **P**-painike vapautetaan ennenaikaisesti, laitteen reset keskeytetään eikä radiokoodeja poisteta.

12 Hävittäminen



Hävitä pakkaus materiaalille sopivalla tavalla.



Sähkö- ja elektroniikkalaitteet on luovutettava niille tarkoitettuun vastaanotto- ja keräyspisteeseen.



Hävitä paristot erikseen. Jokaisella käyttäjällä on lain mukainen velvollisuus viedä paristot kunnan, kaupunginosan tai myymälän keräyspisteeseen.

13 Tekniset tiedot

Vastaanotin ESE BiSecur / ESE-MCX BiSecur

Malli	ESE-868-BS ESE-MCX-868-BS
Taajuus	868 MHz
Lähetysteho (EIRP)	maks. 20 mW
Jännitesyöttö	24 V DC
Sallittu ympäristön lämpötila	-20 °C – +60 °C
Maks. ilmankosteus	93 % ei kondensoiva
Suojausluokka	IP 20
Pistoliitäntä	Järjestelmäjohto 4-napainen (maks. 30 m)
Mitat (L x K x S)	135 x 30 x 32 mm

14 EU-vaatimustenmukaisuusvakuutus

Hörmann KG Vertriebsgesellschaft vakuuttaa täten, että Vastaanotin ESE BiSecur / ESE-MCX BiSecur on direktiivin 2014/53/EU mukainen.

EU-vaatimustenmukaisuusvakuutuksen täydellinen teksti löytyy seuraavasta Internet-osoitteesta:



www.hoermann-docs.com/279222

Indholdsfortegnelse

1	Om denne vejledning	124
2	Sikkerhedsanvisninger	124
2.1	Tilslutning og anvendelse	124
2.2	Sikkerhedsanvisninger for modtagerens drift	124
3	Leveringsomfang	125
4	Beskrivelse af modtageren	125
4.1	LED-visning	125
5	Montering	126
6	Tilslutning	126
7	Indlæring af en trådløs kode	127
7.1	Indlæring af trådløse koder	128
8	Drift	128
9	Tilbage melding om portposition	129
9.1	Ingen tilbage melding	129
10	Kommunikationsfejl	129
11	Reset af apparatet	129
12	Bortskaffelse	130
13	Tekniske data	130
14	EU-overensstemmelseserklæring	130

Det er ikke tilladt at give dette dokument videre eller at mangfoldiggøre det, bruge det i anden sammenhæng eller at meddele dets indhold til andre, medmindre der udtrykkeligt er givet tilladelse hertil. Overtrædelser medfører pligt til skadeserstatning. Alle rettigheder forbeholdes i tilfælde af patenthildeling, registrerede varemærker eller beskyttet design. Ret til ændringer forbeholdes.

Kære kunde!

Tak for, at du har valgt et af vores kvalitetsprodukter.

1 Om denne vejledning

Læs hele vejledningen omhyggeligt igennem, den indeholder vigtige informationer om produktet. Overhold anvisningerne – du skal især overholde alle sikkerhedsanvisninger og advarsler.

Yderligere informationer om betjeningen af trådløse komponenter finder du på internettet. Opbevar vejledningen omhyggeligt og sørg for, at den altid står til rådighed for brugeren af produktet.

2 Sikkerhedsanvisninger

2.1 Tilsigtet anvendelse

Modtageren ESE BiSecur / ESE-MCX BiSecur er en tovejs modtager til styring af åbnere og styringer. Den har fem kanaler og drives med trådløs BiSecur-teknik. Afhængig af åbnermodellen er det muligvis ikke alle kanaler, der er aktive / funktionsdygtige.

Andre former for anvendelse er ikke tilladt. Producenten hæfter ikke for skader, der opstår som følge af overskridelse af den tilsigtede anvendelse eller pga. forkert betjening.

2.2 Sikkerhedsanvisninger for modtagerens drift

FORSIGTIG

Risiko for kvæstelser pga. utilsigtet portkørsel

- ▶ Se advarselshenvisning i kapitel 7

BEMÆRK!

Forringelse af funktionen pga. miljøpåvirkninger

I tilfælde af overtrædelse eller tilsidesættelse kan funktionen forringes!

Beskyt modtageren mod følgende:

- Direkte solstråler (tilladt omgivelsestemperatur: -20 °C til $+60\text{ °C}$)
- Fugt
- Støvbelastning

OBS:

- Hvis der ikke findes en separat adgang til garagen, skal enhver ændring eller udvidelse af de trådløse systemer gennemføres inde i garagen.
- Efter programmeringen eller udvidelsen af det trådløse system skal der gennemføres en funktionskontrol.
- Brug kun originale dele til udvidelsen af det trådløse system.
- De lokale forhold kan påvirke det trådløse systems rækkevidde.
- GSM 900-mobiltelefoner kan påvirke rækkevidden, hvis de bruges samtidig med det trådløse system.

3 Leveringsomfang

- Modtager
ESE BiSecur / ESE-MCX BiSecur
- Monteringsmateriale
- Ekstern antenne
(kun ESE-MCX BiSecur)
- Betjeningsvejledning

4 Beskrivelse af modtageren

ESE BiSecur

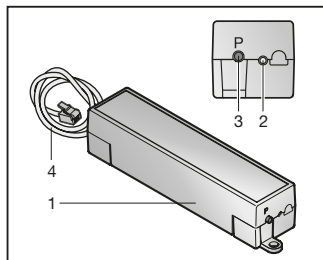

- 1 Modtager
- 2 LED, blå
- 3 Programmeringsknap **P** (**P**-knap)
- 4 Tilslutningsledning, 0,5 m, systemledning 4-polet

ESE-MCX BiSecur

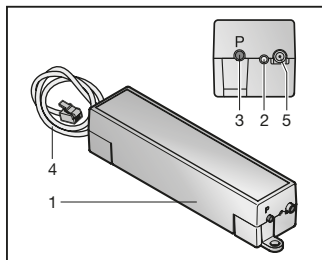

- 1 Modtager
- 2 LED, blå
- 3 Programmeringsknap **P** (**P**-knap)
- 4 Tilslutningsledning, 7,0 m, systemledning 4-polet
- 5 Tilslutningsmulighed for ekstern antenne

4.1 LED-visning

Blå (BU)

Tilstand	Funktion
Lyser først konstant, blinker derefter muligvis langsomt og slukkes	Modtageren startes
Lyser kort 1 x	Der registreres en gyldig trådløs kode, kanal 1
Lyser kort 2 x	Der registreres en gyldig trådløs kode, kanal 2
Lyser kort 3 x	Der registreres en gyldig trådløs kode, kanal 3
Lyser kort 4 x	Der registreres en gyldig trådløs kode, kanal 4
Lyser kort 5 x	Der registreres en gyldig trådløs kode, kanal 5
Blinker 1 x	Modtageren er i indlæringsmodus for kanal 1
Blinker 2 x	Modtageren er i indlæringsmodus for kanal 2
Blinker 3 x	Modtageren er i indlæringsmodus for kanal 3
Blinker 4 x	Modtageren er i indlæringsmodus for kanal 4

Blinker 5 x	Modtageren er i indlæringsmodus for kanal 5
Blinker hurtigt efter en langsom blinken	Under indlæringen blev der registreret en gyldig trådløs kode
Blinker langsomt i 5 sek., blinker hurtigt i 2 sek.	Reset af apparatet gennemføres eller færdiggøres
Blinker varigt langsomt	Kommunikationsfejl
FRA	Driftsmodus

5 Montering

ESE-MCX BiSecur

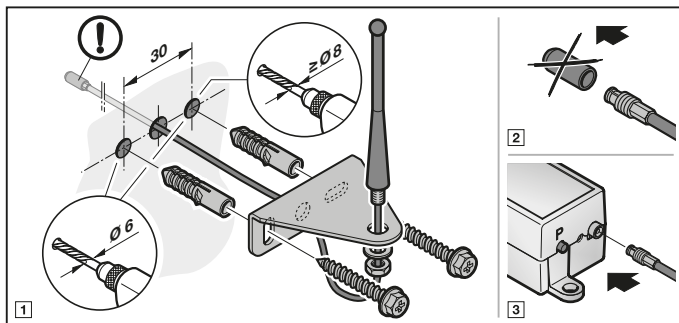

6 Tilslutning

Tilslut modtageren ESE BiSecur / ESE-MCX BiSecur til BUS-bøsningen på åbnerens kort med systemledningen.

OBS:

Systemledningen kan forlænges til en samlet længde på maks. 30 m.

Når modtageren forsynes med 24 V DC spænding via systemledningen, begynder startproceduren. Afhængig af antallet af allerede indlærte trådløse koder, lyser den blå LED først konstant og blinker derefter muligvis langsomt, indtil kommunikationen er oprettet. I denne periode er funktioner ikke mulige. Så snart den blå LED slukkes, er modtageren driftsklar.

OBS:

Modtageren forholder sig på nøjagtig samme måde, når spændingen kommer igen efter et spændingsvigt.

7 Indlæring af en trådløs kode



FORSIGTIG

Risiko for kvæstelser pga. utilsigtet portkørsel

Under indlæringen af det trådløse system kan der optræde utilsigtede kørsler.

- ▶ Vær ved indlæringen af det trådløse system opmærksom på, at der ikke befinder sig personer eller genstande i portens bevægelsesområde.

Der kan maks. indlæres 300 trådløse koder på modtageren. De kan fordeles vilkårligt på de forskellige kanaler, der står til rådighed. Hvis den samme kode indlæres på to forskellige kanaler, slettes den på kanalen, der blev indlært først. Hvis der indlæres mere end 300 trådløse koder, slettes de trådløse koder, der blev indlært først.

Tildeling af funktionerne

Kanal 1	Impulssekvensstyring (OP – STOP – NED – STOP – OP ...)
Kanal 2	Lys (TIL – FRA – TIL – FRA – TIL ...)
Kanal 3	Delåbning / gangfløj (funktion afhængig af åbnermodel)
Kanal 4	OP (OP – STOP – OP – STOP – OP ...)
Kanal 5	NED (NED – STOP – NED – STOP – NED ...)

I indlæringsmodus kan der skiftes mellem modtagerens kanaler ved at trykke på **P**-knappen, så længe der ikke er registreret en trådløs kode.

Kanalaktivering / -skifte:

- ▶ Tryk 1 × på **P**-knappen for at aktivere kanal 1.
- ▶ Tryk 2 × på **P**-knappen for at aktivere kanal 2.
- ▶ Tryk 3 × på **P**-knappen for at aktivere kanal 3.
- ▶ Tryk 4 × på **P**-knappen for at aktivere kanal 4.
- ▶ Tryk 5 × på **P**-knappen for at aktivere kanal 5.

Afbrydelse af indlæringsmodus:

- ▶ Tryk 6 × på **P**-knappen eller afvent timeout.

Timeout:

Hvis der ikke registreres en gyldig trådløs kode inden for 25 sekunder, skifter modtageren automatisk tilbage til driftsmodus.

7.1 Indlæring af trådløse koder

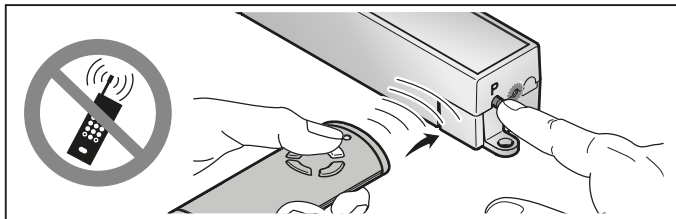

- Aktivér den ønskede kanal ved at trykke på **P**-knappen.
 - LED'en blinker 1 x med blå farve for kanal 1
 - LED'en blinker 2 x med blå farve for kanal 2
 - LED'en blinker 3 x med blå farve for kanal 3
 - LED'en blinker 4 x med blå farve for kanal 4
 - LED'en blinker 5 x med blå farve for kanal 5
- Håndsenderen, der skal sende den trådløse kode videre, skal anbringes i modus **Overfør / send**.
Hvis der registreres en gyldig trådløs kode, blinker LED'en hurtigt med blå farve og slukkes derefter.
Modtageren er i driftsmodus.

8 Drift

I driftsmodus signaliserer modtageren registreringen af en gyldig trådløs kode ved, at LED'en begynder at lyse.

OBS:

Hvis den trådløse kode fra den indlærte håndsenderknop er kopieret forinden fra en anden håndsender, skal der trykkes på håndsenderknappen en ekstra gang ved den **første** drift.

Der registreres en gyldig trådløs kode for kanal 1	= LED'en lyser kort 1 x
Der registreres en gyldig trådløs kode for kanal 2	= LED'en lyser kort 2 x
Der registreres en gyldig trådløs kode for kanal 3	= LED'en lyser kort 3 x
Der registreres en gyldig trådløs kode for kanal 4	= LED'en lyser kort 4 x
Der registreres en gyldig trådløs kode for kanal 5	= LED'en lyser kort 5 x

9 Tilbage melding om portposition

	HS 5 BiSecur
OP	Position: Porten er ikke lukket
NED	Position: Porten er lukket
Delåbning	Position: Porten er ikke lukket
Ingen tilbage melding	Kommunikationsfejl / uden for rækkevidde

9.1 Ingen tilbage melding

Efter kommando om manuel forespørgsel om portposition

Hvis modtageren ESE BiSecur / ESE-MCX BiSecur ikke får nogen tilbage melding fra åbneren indtil maks. 5 sekunder efter kommandoen, foreligger der en kommunikationsfejl. Håndsenderen HS 5 BiSecur får ingen tilbage melding fra modtageren og LED'en på håndsenderen blinker hurtigt 4 x med orange farve.

Efter kommando om automatisk tilbage melding om portposition

Hvis modtageren ESE BiSecur / ESE-MCX BiSecur ikke får nogen tilbage melding fra åbneren indtil maks. 180 sekunder efter kommandoen, foreligger der en kommunikationsfejl. Håndsenderen HS 5 BiSecur får ingen tilbage melding fra modtageren og LED'en på håndsenderen blinker hurtigt 4 x med orange farve.

Inden for disse 180 sekunder forespørger modtageren ESE BiSecur / ESE-MCX BiSecur 4 x om portpositionen.

Forespørgslerne sker automatisk efter ca.

- 25 sekunder
- 40 sekunder
- 60 sekunder
- 180 sekunder

10 Kommunikationsfejl

Hvis der optræder en kommunikationsfejl, blinker LED'en på ESE BiSecur / ESE-MCX BiSecur langsomt.

- ▶ Kontrollér tilslutningsledningen (systemledningen).

11 Reset af apparatet

Alle trådløse koder slettes ved udførelsen af følgende trin.

1. Tryk på **P**-knappen og hold den trykket ind.
 - LED'en blinker langsomt i 5 sek. med blå farve.
 - LED'en blinker hurtigt i 2 sek. med blå farve.
2. Slip **P**-knappen.

Alle trådløse koder blev slettet.

OBS:

Hvis **P**-knappen slippes i utide, afbrydes tilbagesstillingen af apparatet; de trådløse koder slettes ikke.

12 Bortskaffelse



Bortskaf emballagen sorteret.



Elektriske og elektroniske apparater skal afleveres på indsamlingssteder og grenbrugspladser.



Bortskaf batterier separat. Alle forbrugere har efter loven pligt til at aflevere batterier på et indsamlingssted i kommunen, bydelen eller i en forretning.

13 Tekniske data

Modtager ESE BiSecur / ESE-MCX BiSecur

Model	ESE-868-BS ESE-MCX-868-BS
Frekvens	868 MHz
Sendeeffekt (EIRP)	maks. 20 mW
Spændingsforsyning	24 V DC
Till. omgivelsestemperatur	-20 °C til +60 °C
Maks. luftfugtighed	93 % ikke-kondenserende
Kapslingstype	IP 20
Stikforbindelse	Systemledning 4-polet (maks. 30 m)
Mål (b x h x D)	135 x 30 x 32 mm

14 EU-overensstemmelseserklæring

Hermed erklærer Hörmann KG Verkaufsgesellschaft, at radiosystemet modtager ESE BiSecur / ESE-MCX BiSecur overholder direktivet 2014/53/EU.

EU-overensstemmelseserklæringens fuldstændige tekst kan findes på den følgende internetadresse:



www.hoermann-docs.com/279222



ESE BiSecur / ESE MCX BiSecur

Hörmann KG Verkaufsgesellschaft
Upheider Weg 94-98
33803 Steinhagen
Deutschland



4582133 B3