

HB80-30D

Rádiófrekvenciás ugrókódos, 433,92 MHz-es, 30 csatornás és 4 csoportos, Fel / Le / Stop és impulzusos falı nyomógomb

NEXTA
T E C H



1 - TERMÉKJELLEZŐK

1.1 TEMŰSZAKI ADATOK

Tápellátás	CR2450 elem
Programozható csatornák	30
Csoportok száma	4
Frekvencia	433,92 MHz ISM
Kód típusa	Ugrókódos
Méretek	80 mm x 13 mm

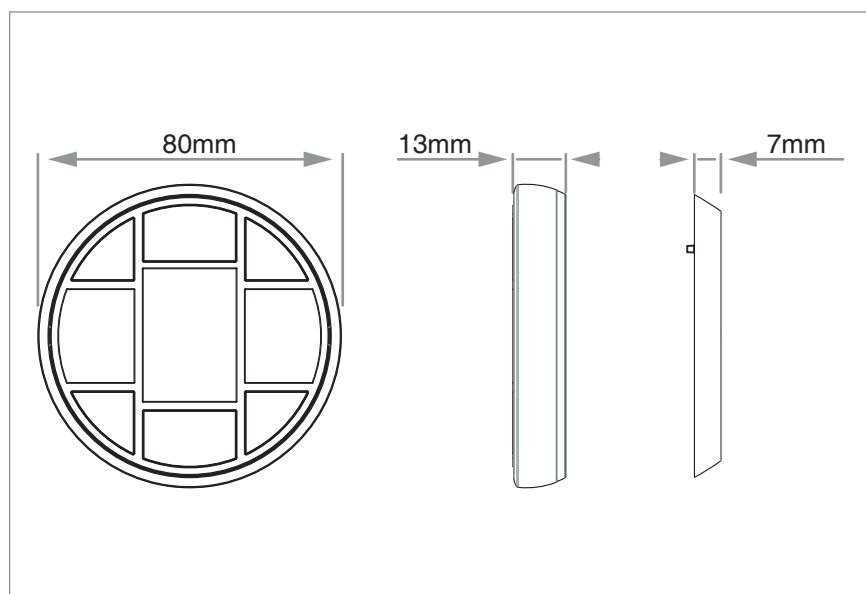

Elem helyesen behelyezve

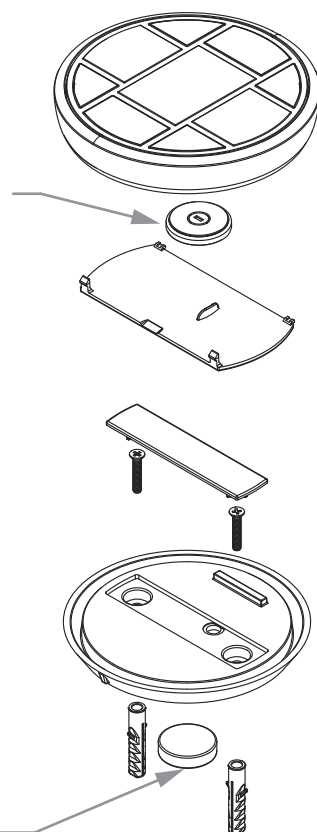

2 - FALI NYOMÓGOMB HASZNÁLATA

2.1 A FALI NYOMÓGOMB LEÍRÁSA

Fali nyomógomb 30 eszköz és 4 csoport vezérléséhez. Fel / Le / Stop és impulzusvezérlés, kijelző és LED-ek a csatorna- és csoportválasztáshoz. Alumíniumötvözet ház és ütésálló polikarbonát műanyag burkolat. Mágneses fali tartó.

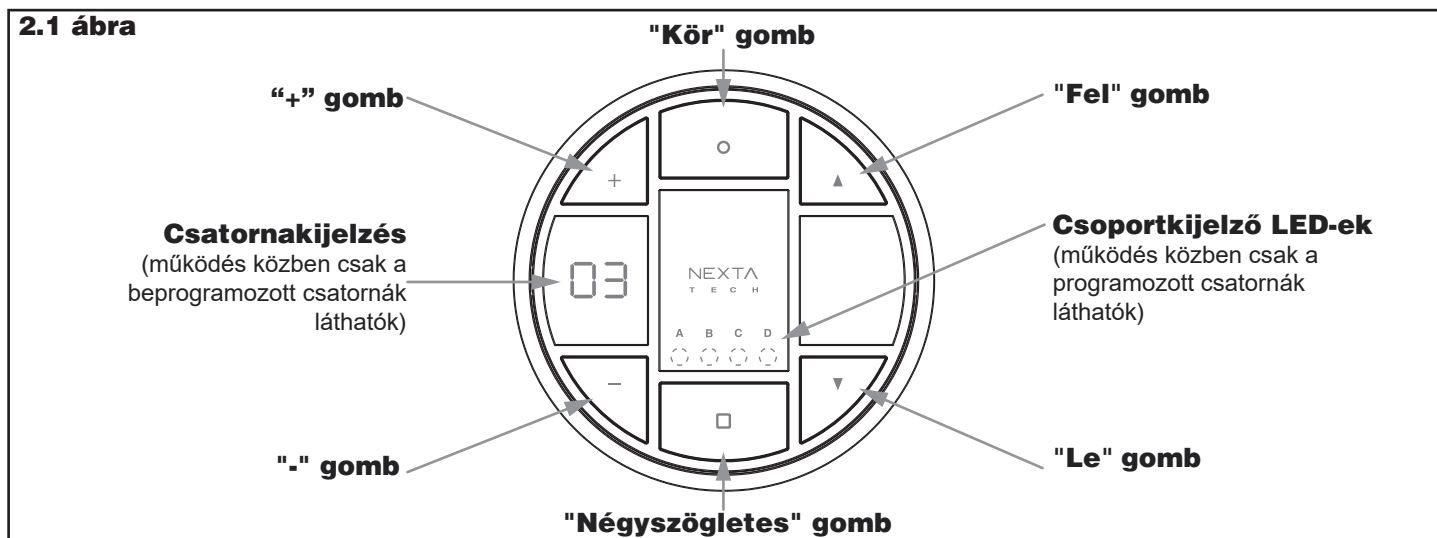

2.2 A FALI NYOMÓGOMB HASZNÁLATA

A fali nyomógombon először el kell végezni a vevőegységgel a párosítást (lásd 3. fejezet).

PARANCS KÜLDÉSE EGY ESZKÖZNEK:

- 1- A "+" és "-" gombokkal válassza ki a kijelzőn a használni kívánt eszközhöz társított csatornát
- 2- Küldje el a kívánt parancsot a "négyzet", a "Fel" vagy a "Le" gombok segítségével (lásd 2.3 fejezet).
- 3- A fali nyomógomb 3 másodpercig készenléti állapotban marad, majd kikapcsol.

KÜLDJÖN PARANCSOT EGY ESZKÖZCSONORTNAK

- 1- A "kör" gombbal válassza ki a LED-ek segítségével a vezérelni kívánt eszközcsoportot ("A", "B", "C" vagy "D" csoport)
- 2- Küldje el a kívánt parancsot a "négyzet" gomb a "fel" vagy a "le" gombok segítségével (lásd 2.3. fejezet).
- 3- A fali nyomógomb 3 másodpercig készenléti állapotban marad, majd kikapcsol.

A FALI NYOMÓGOMB KIKAPCSOLÁSA

A fali nyomógomb 5 másodperc inaktivitás után automatikusan kikapcsol. Másik lehetőség szerint nyomja meg egyszerre a "-" gombot és a "Le" gombot.

2.3 A FALI NYOMÓGOMBRÓL KÜLDÖTT PARANCSPOK

A következő táblázat a fali nyomógomb által küldött különböző parancsokat mutatja attól függően, hogy melyik eszközre van programozva. A bal oldali oszlop a fali nyomógomb parancsatit, a felső sor a vezérlő típusát mutatja

Fali nyomógomb gombjai	Monostabil eszköz	Időzített eszköz	Ki/be eszköz	Fényerő szabályozó eszköz	RGBW eszköz	CCT eszköz	Fel/Le/ Stop eszköz	Csatlakozó eszköz
<input type="checkbox"/> Rövid	Impulzus	Időzítő elindul	Be/Ki	Be/Ki	Be/Ki	Be/Ki	Stop	Be/Ki
<input type="checkbox"/> Hosszú (>3s)	-	Ki	Ki	Ki	Ki	Ki	-	-
▲	-	Időzítő elindul	Be	VILÁGÍTÁS KIKAPCSOLVA: Be 60 % VILÁGÍTÁS BEKAPCSOLVA: Fényerő fel	Fényerő-szabályozás le	Fényerő-szabályozás le	Nyit	-
▼	-	Ki	Ki	VILÁGÍTÁS KIKAPCSOLVA: Be 30 % VILÁGÍTÁS BEKAPCSOLVA: Fényerő le	Fényerő-szabályozás fel	Fényerő-szabályozás fel	Zár	-

3 - FALI NYOMÓGOMB PROGRAMOZÁSA

Ha alapértelmezett csatornát próbál kiválasztani, a kijelzőn a "SE" (setting - beállítás) betűk jelennek meg, jelezve, hogy nincs beprogramozva csatorna. A fali nyomógomb használatához legalább egy csatornát be kell programozni (3.1 fejezet). A programozás során az is eldönthető, hogy egy adott csatorna egy csoporthoz tartozzon-e.

CSOPORTOS HASZNÁLATRA PÉLDA: Több lámpát szeretnék vezélni, akár külön-külön (például csak a konyhában lévő lámpát szeretném felkapcsolni), akár csoportosan (például az "A" csoport alagsor összes lámpáját lekapcsolni).

FIGYELEM: Javasoljuk, hogy a csoportos funkciót csak azonos típusú eszközökön használja (például be/ki kapcsolható lámpák, szabályozható fényerejű lámpák, vagy motorok). Ez hasonló viselkedést eredményez a csoporton belül.

3 ábra

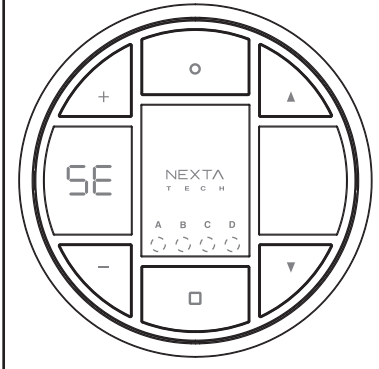

3.1 FALI NYOMÓGOMB PROGRAMOZÁSA

Alapértelmezett: nincs beprogramozott csatorna.

Ez az eljárás egy csatorna beprogramozására szolgál, hogy azt egy kompatibilis vevőegységhez lehessen társítani. A következő eljárás végrehajtásához hozzáférés szükséges a vevőegységhez.

LÉPÉSEK:

- 1- Aktiválja azt a vevőt, amelyikhez a fali nyomógombot szeretné párosítani, "multifunkciós távirányító rádió programozás" módban (lásd a vevő kézikönyvét).
- 2- Amikor az adó készenléti állapotban van (adó kikapcsolba), tartsa lenyomva a "kör" gombot, amíg a "01" számjegy meg nem jelenik a kijelzőn.
- 3- A "+" és "-" gombokkal válassza ki azt a csatornát, amelyet a vevőhöz szeretne társítani (a már használt csatornák mellett a kijelző jobb oldalán világít a pont, lásd a 3.1 ábrán).
- 4- Ha azt szeretné, hogy ez a csatorna egy csoport része legyen, válassza ki a csoportot is, amelyhez tartozni fog ("A", "B", "C" vagy "D"), és rögzítse a "kör" gombbal.
- 5- Nyomja meg a "négyzet" gombot az adás küldéséhez.
- 6- A vevő 3x felvillan a tanulási folyamat megerősítéséhez (lásd a vevő kézikönyvét).
- 7- A fali nyomógomb visszaáll a készenléti üzemmódba.

3.1 ábra

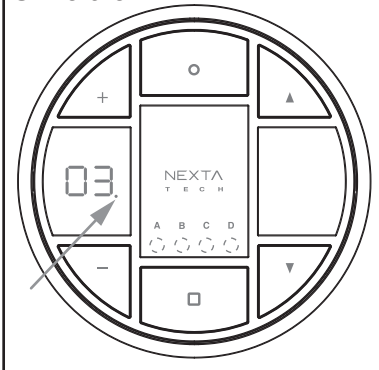

3.2 A VEVŐ PROGRAMOZÁSÁNAK "TÁVOLI" AKTIVÁLÁSA

Miután a fali nyomógombot a 3.1. bekezdésben leírtak szerint programozták, a fali nyomógomb a vevő programozásának távoli aktiválására használható és így további távirányítók a vevőegységhez való hozzáférés nélkül.

LÉPÉSEK:

- 1- A lépéseket mindig úgy végezze el, hogy a vevő közelében van, a stabil kapcsolat miatt.
- 2- Miután a fali nyomógomb be van programozva, válassza ki a vevőegységhez tartozó csatornát, és nyomja meg egyszerre a "fel" és "le" gombokat legalább 3 másodpercig (a fali nyomógomb villogni kezd). A vevőegység, amelyre a távirányító csatornája be van programozva, 30 másodpercre aktiválódik.
- 3- Küldjön egy parancsot a programozni kívánt új távirányítóval (lásd a távirányító használati útmutatóját).

FIGYELEM: Miután a jel megérkezett az új adóról, a vezérlőegység visszatér a normális működéshez. Ha további adókat szeretne programozni, ismétlje meg az eljárást.

3.2 ábra

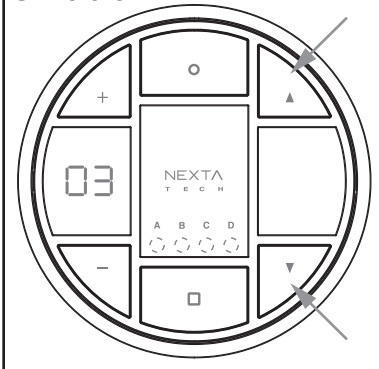

4 - CSATORNA TÖRLÉSE

Ez az eljárás egy korábban létrehozott csatorna törlésére használható.

FIGYELEM: Mielőtt törölné a csatornát a fali nyomógombról (4.2. bekezdés), célszerű törölni azt a vevő memóriájából is (4.1. bekezdés)

4.1 CSATORNA TÖRLÉSE A VEVŐBŐL

Ez az eljárás a fali nyomógomb egyik csatornájának törlését jelenti annak a vevőnek a memóriájából, amelybe beprogramozták.

LÉPÉSEK:

1- Nyissa meg a vevőt és végezze el az "egyetlen adó törlése" eljárást (lásd a vevő kézikönyvét).

Ezt az eljárást követően a csatorna már nem lesz társítva a vevőhöz, ezért nem lesz hatással a csatorna megjelenítésének törléséhez a fali nyomógomb normál üzemmódban (lásd a 4.2. bekezdésben leírt eljárást).

4.2 A CSATORNA TÖRLÉSE A FALI NYOMÓGOMBBÓL

Ez az eljárás egy csatorna törlésére szolgál a fali nyomógombról, hogy az a továbbiakban ne legyen megjeleníthető vagy használható.

FIGYELEM: ha a törölni kívánt csatorna a létrehozási fázisban egy vevőhöz volt társítva, akkor ajánlott először a fali nyomógomb memóriájából törölni (lásd a 4.1. bekezdést).

LÉPÉSEK:

1- A fali nyomógomb legyen készenléti üzemmódban (kikapcsolt kijelző). Tartsa lenyomva a "kör" gombot amíg a "01" számjegy villogni nem kezd a kijelzőn.

2- A "+" és "-" gombokkal válassza ki a törölni kívánt csatornát a fali nyomógombon. A törölni kívánt csatornák mellett a kijelző jobb oldalán világít a pont (lásd 4.2. ábra).

3- Tartsa lenyomva a "le" gombot leglább 3 másodpercig. A kijelző villogni kezd és a csatorna törlődik.

4- A fali nyomógomb visszaáll készenléti üzemmódba.

4.2 ábra

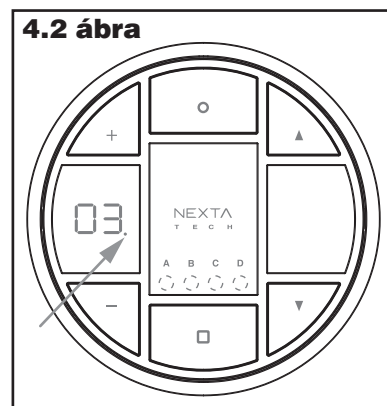

Nexta Tech

company brand of Team srl
via G.Oberdan 90, 33074
Fontanafredda (PN) - Italy
Ph. +39 0434 998682
Email: info@nexta-tech.com
Web: www.nexta-tech.com