



## Serie R85/60



# KULCSOS KAPCSOLÓ - Műszaki leírás

### Típusik és leírások

<b>R85/60EAE</b>	Külső szerelésű, alumínium házas kulcsos kapcsoló európai hengeres zárral
<b>R85/60EAS</b>	Külső szerelésű, alumínium házas kulcsos kapcsoló sztenderd hengeres zárral
<b>R85/60ES</b>	Külső szerelésű, műanyag házas kulcsos kapcsoló sztenderd hengeres zárral
<b>R85/60IAE</b>	Süllyesztett szerelésű, alumínium házas kulcsos kapcsoló európai hengeres zárral
<b>R85/60IAS</b>	Süllyesztett szerelésű, alumínium házas kulcsos kapcsoló sztenderd hengeres zárral
<b>R85/60IS</b>	Süllyesztett szerelésű, műanyag házas kulcsos kapcsoló sztenderd hengeres zárral
<b>R85/60EAS/TRIX</b>	Külső szerelésű, alumínium házas kulcsos kapcsoló európai hengeres zárral, TRIX fotocellás oszlopra szerelhető
<b>R85/60EAE/TRIX</b>	Külső szerelésű, alumínium házas kulcsos kapcsoló sztenderd hengeres zárral, TRIX fotocellás oszlopra szerelhető

<b>IP VÉDETTESÉG</b>	IP54
<b>MŰKÖDÉSI FESZÜLTSG ÉS TERHELHETŐSÉG</b>	1A 24V

1

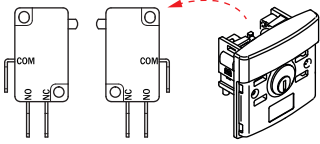

**NYITÁSI / ZÁRÁSI BEKÖTÉSI RAJZ**

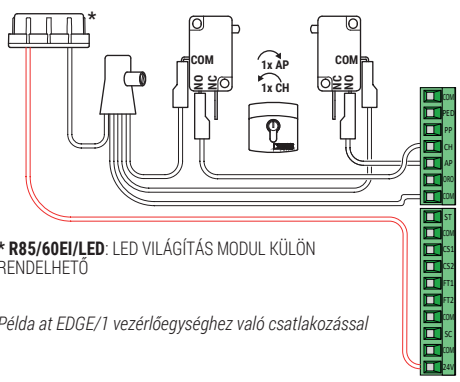

\* R85/60EI/LED: LED VILÁGÍTÁS MODUL KÜLÖN RENDELHETŐ

Példa at EDGE/1 vezérlőegységhez való csatlakozással

**BEKÖTÉSI RAJZ**

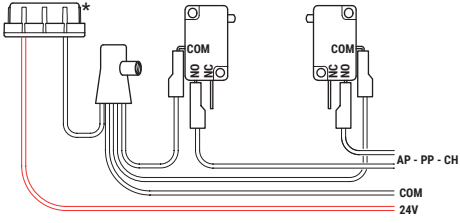

**LÉPÉSRŐL LÉPÉSRE BEKÖTÉSI RAJZ (AP - ST - CH)**

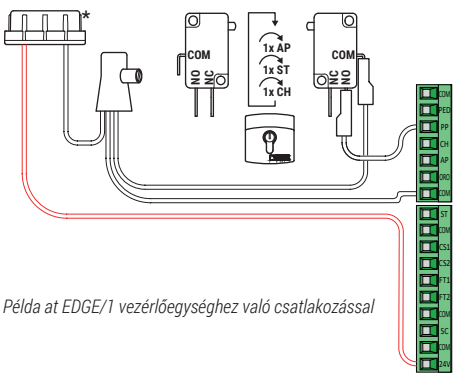

Példa at EDGE/1 vezérlőegységhez való csatlakozással

**LÉPÉSRŐL LÉPÉSRE BEKÖTÉSI RAJZ (AP - ST - CH) KIEGÉSZÍTVE STOP FUNKCIÓVAL**

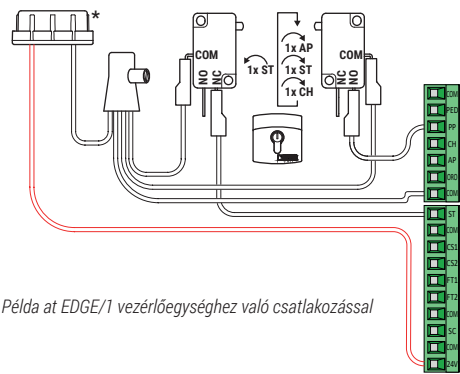

Példa at EDGE/1 vezérlőegységhez való csatlakozással

2

**R85/60EAE  
R85/60EAS  
R85/60ES**

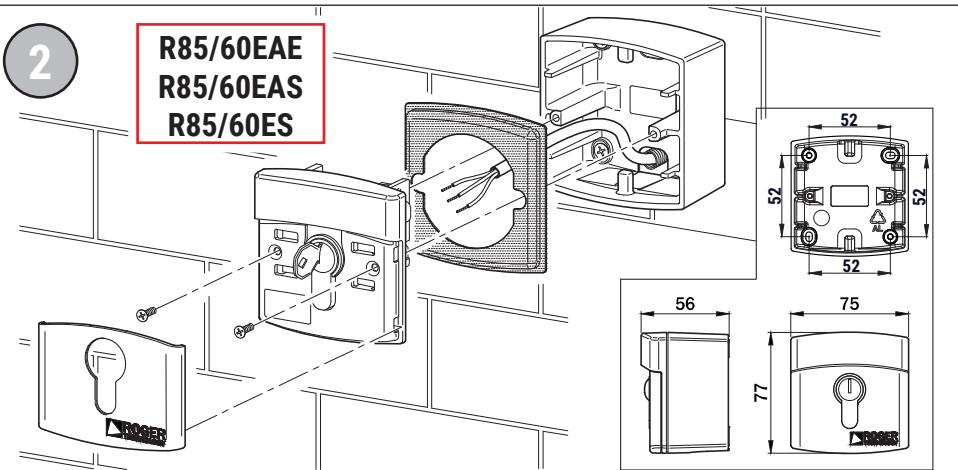

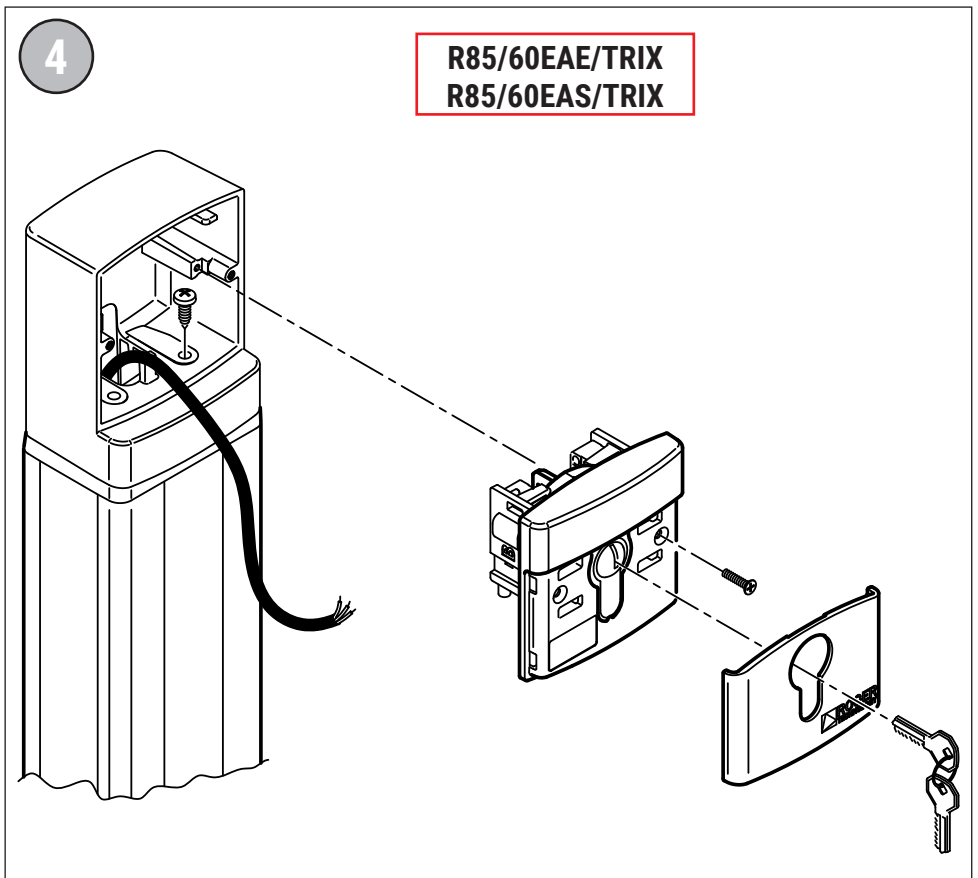
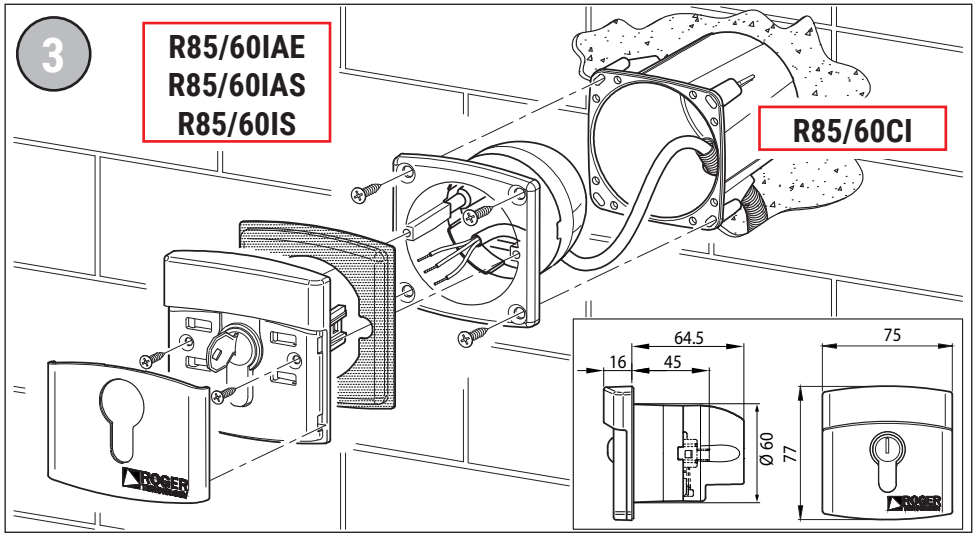

## IT - Installazione del selettore

Fissare il contenitore del selettore predisponendo i cavi elettrici di collegamento all'interno del contenitore stesso. Procedere al collegamento elettrico come da schema (figura 1). Fissare il coperchio con le viti. Infine applicare la placchetta copriviti.

**Figura 2** Selettore da esterno.

**Figura 3** Selettore da incasso.

**Figura 4** Selettore per colonnina TRIX.

## Dichiarazione di conformità

Il sottoscritto, rappresentante il seguente costruttore  
**Roger Technology - Via Botticelli 8, 31021 Mogliano V.to (TV)**

DICHIARA che l'apparecchiatura descritta in appresso:

Descrizione: Selettore a chiave

Modello: R85

È conforme alle disposizioni legislative che traspongono le seguenti direttive: 2004/108/CE, 2006/95/CE, 2011/65/UE.

E che sono state applicate tutte le norme e/o specifiche tecniche di seguito indicate: EN 61000-6-3; EN 61000-6-2.

Ultime due cifre dell'anno in cui è stata affissa la marcatura **CE** 15.

Luglio: Mogliano V.to

Data: 03-06-2015

Firma 

## EN - Installation of selector

Fix the case of the switch, predisposing the connecting electrical cables inside the case. Proceed with the electrical connection as figured in the product layout (figure 1).

Fix the cover with screws. Put on the plaque screws cover.

**Figure 2** External selector.

**Figure 3** built in selector.

**Figure 4** Selector for photocell column TRIX.

## Declaration of conformity

The undersigned, representing the following manufacturer  
**Roger Technology Via Botticelli 8, 31021 Mogliano V.to (TV)**

DECLARES that the equipment described below:

Description: Key selector

Model: R85

Is in conformity with the legislative provisions that transpose the following directives: 2004/108/CE, 2006/95/CE, 2011/65/UE.

And has been designed and manufactured to all the following standards or technical specifications: EN 61000-6-3; EN 61000-6-2.

Last two figures of the year in which the **CE** mark was affixed is 15.

Place: Mogliano V.to

Date: 03-06-2015

Signature 

## DE - Installation des wählwechsler

Fixieren Sie die Unterputzdose und bereiten die elektrische Verbindungskabel im Inneren der Unterputzdose; machen Sie die elektrischen Anschlüsse wie in der Abbildung gezeigt (**Abbildung 1**); fixieren Sie den Deckel mit den Schrauben; Positionieren die Schraubenköpfe.

**Abbildung 2** Schlüsseltaster Aufputz.

**Abbildung 3** Schlüsseltaster Unterputz.

**Abbildung 4** Schlüsselschalter für Fotozellenständer TRIX.

## Konformitätserklärung

Der Unterzeichnende, Vertreter des folgenden Herstellers

**Roger Technology - Via Botticelli 8, 31021 Mogliano V.to (TV)**

ERKLÄRT, dass das beschriebene Gerät:

Beschreibung: Schlüssel-Wählwechsler

Modell: R85

Den gesetzlichen Bestimmungen der folgenden Richtlinien: 2004/108/CE, 2006/95/CE, 2011/65/UE.

Es wurden alle Normen bzw. technische Spezifikationen angewendet, die im Folgenden aufgeführt werden: EN 61000-6-2; EN 61000-6-3.

Die letzten beiden Zahlen stehen für das Jahr, in dem die Kennzeichnung ausgeführt wurde **CE** 15.

Ort: Mogliano V.to

Datum: 03-06-2015

Unterschrift 

## FR - Installation du selecteur

Fixer le boîtier du sélecteur, et préparer les câbles électriques de connexion à l'intérieur de ce boîtier; procéder au branchement électriques de la façon décrite dans le schéma (figure 1), fixer le couvercle avec les vis et à la fin utiliser les capuchons pour vis.

**Figure 2** Sélecteur à clé à l'extérieur.

**Figure 3** Sélecteur à clé encastré.

**Figure 4** Sélecteur pour colonnina pour photocellule TRIX.

## Déclaration de conformité

En qualité de représentant du constructeur suivant  
**Roger Technology - Via Botticelli 8, 31021 Mogliano V.to (TV)**

Je DECLARE que l'équipement décrit ci-après :

Description : Sélecteur à Cle

Modèle : R85

Est conforme aux dispositions des lois qui transposent les directives suivantes : 2004/108/CE, 2006/95/CE, 2011/65/UE.

Et que toutes les normes et/ou spécifications techniques indiquées ci-après ont été appliquées : EN 61000-6-2 ; EN 61000-6-3.

Les deux derniers chiffres de l'année au cours de laquelle le marquage a été apposé **CE** 15.

Lieu : Mogliano V.to

Date : 03-06-2015

Signature 

## ES - Instalación del selector

Fijar el contenedor del selector, colocando los cables de conexión eléctrica en el interior del contenedor.

Proceder con la conexión eléctrica como en el diagrama (figura 1), fijar la tapa con los tornillos. Por último aplicar la placa que cubre los tornillos.

**Figura 2** selector externo con llave.

**Figura 3** selector con llave para embutir.

**Figura 4** Selector para postes para fotocélula TRIX.

## Declaración de conformidad

El infrascrito, representante del siguiente fabricante

**Roger Technology - Via Botticelli 8, 31021 Mogliano V.to (TV)**

DECLARA que el aparato descrito a continuación:

Descripción: Selector de llave

Modelo: R85

Cumple con las disposiciones legislativas que imponen las siguientes directivas: 2004/108/CE, 2006/95/CE, 2011/65/UE.

Y que han sido aplicadas todas las normas y/o especificaciones técnicas que se indican a continuación: EN 61000-6-2; EN 61000-6-3.

Últimas dos cifras del año en el que se ha fijado la marca **CE** 15.

Lugar: Mogliano V.to

Fecha: 06-03-2015

Firma 

## PT - Fixação do selector

Fixar a caixa do selector, com os fios elétricos para conexão no interno dela; conectar os fios elétricos como está predisposto no esquema elétrico (figura 1); fixar a cobertura da caixa com os parafusos; enfim colocar a chapa de cobertura dos parafusos.

**Figura 2** Selector externo.

**Figura 3** Selector de embutir.

**Figura 4** Seletora para barra para fotocélula TRIX.

## Declaração de conformidade

O abaixo-assinado, representante do seguinte construtor

**Roger Technology - Via Botticelli 8, 31021 Mogliano V.to (TV)**

DECLARA que o equipamento descrito abaixo:

Descrição: Selector de chave

Modelo: R85

Está conforme as disposições legislativas que transpõem as seguintes diretivas: 2004/108/CE, 2006/95/CE, 2011/65/UE.

E que foram aplicadas todas as normas e/ou especificações técnicas a seguir indicadas: EN 61000-6-2; EN 61000-6-3.

Últimos dois dígitos do ano em que foi publicada a marcação **CE** 15.

Local: Mogliano V.to

Data: 03-06-2015

Assinatura 