

KAROS MOTOROK

H20



Jellemzők	H20/370	H20/550
Tápfeszültség	230V AC 50Hz	230V AC 50Hz
Teljesítmény	200W	200W
Maximális erő	2500N	2500N
Üzemhányad	40%	40%
Motor termikus védelme	150 C°	150 C°
Működési hőmérséklet	-20 C° +55 C°	-20 C° +55 C°
Védettség	IP 43	IP 43
Löklet	370 mm	550 mm
mozgatási sebesség	1,66 cm/s	1,66 cm/s
Nyitási idő 90°-ba	19 s	27 s
Végálláskapcsoló:	nyitási-zárás	nyitási-zárás
Enkóder:	optikai	optikai

Méretetek - H20/370 - H20/550

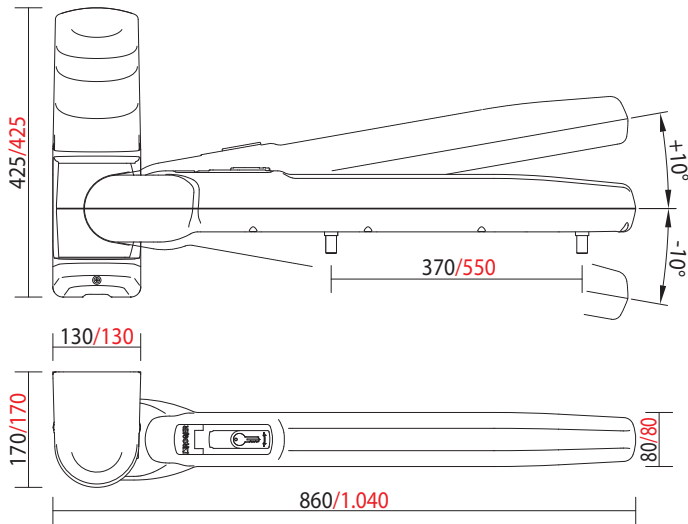

Telepítési ábra

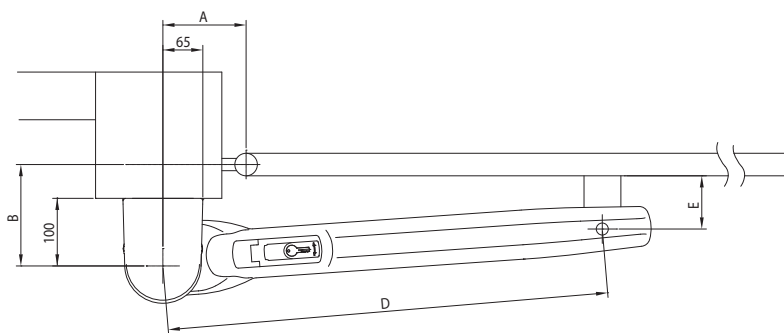

H20/370

A	B	Angle
100	125	100°
120	150	105°
13	175	100°
150	200	95°
160	200	95°
170	200	90°
220	150	90°
150	220	95°
150	150	125°
C (max)	D (max)	
90	715	

H20/550

A	B	Angle
110	130	100°
125	125	105°
125	175	100°
150	150	95°
175	225	95°
175	250	90°
250	300	90°
250	200	95°
250	130	110°
C (max)	D (max)	
125	895	

Felhasználási korlátok

