

CSUKLÓKAROS VAGY CSÚSZÓKAROS MOTOR

SL/180/R



Jellemzők	SL 180R
Nyitási irány	reverzibilis
Tápfeszültség	230V AC 50Hz
Motor tápellátás	36V
Maximális teljesítményfelvétel	200 W
Indítási nyomaték	170 Nm
Max. kapusúly	150kg
Max. kapuhossz	1,8 m
IP védettség	IP44

MÉRETEK

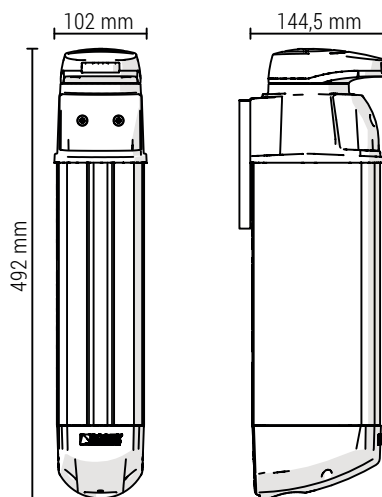

MŰKÖDÉSI KORLÁTOK

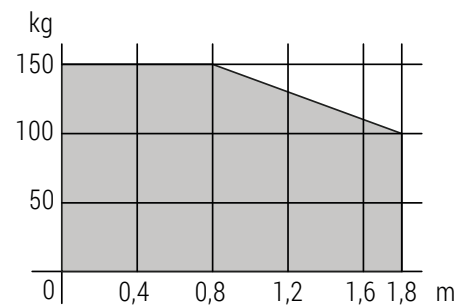

CSUKLÓKAROS VAGY CSÚSZÓKAROS MOTOR

SL/180/R

TELEPÍTÉS AZ LT340 CSUKLÓS KAR SEGÍTSÉGÉVEL

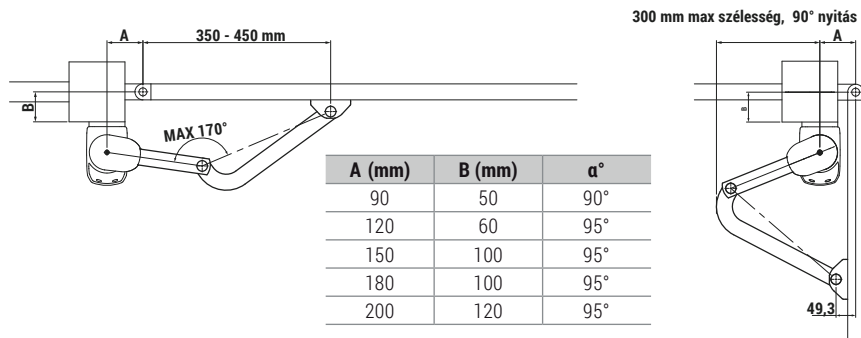

TELEPÍTÉS AZ LT341 CSÚSZÓKAR SEGÍTSÉGÉVEL

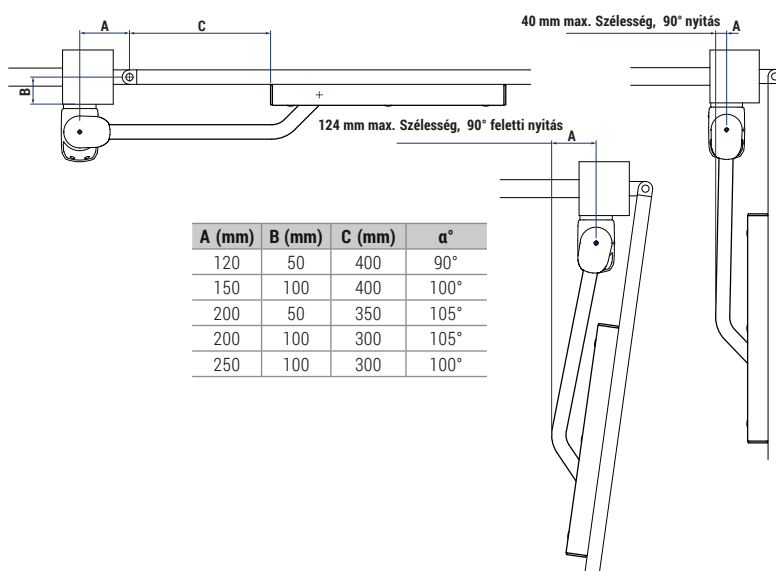

CSUKLÓKAROS VAGY CSÚSZÓKAROS MOTOR

SL/180/R

